



**МИНИСТЕРСТВО СПОРТА РОССИЙСКОЙ ФЕДЕРАЦИИ  
(МИНСПОРТ РОССИИ)**

**ПРИКАЗ**

« 20 » ноября 20<sup>17</sup> г.

№ 999

**Об утверждении правил вида спорта «велосипедный спорт»**

В соответствии с пунктом 9 Порядка разработки общероссийскими спортивными федерациями правил вида спорта или видов спорта и представления их на утверждение, утвержденного приказом Министерства спорта Российской Федерации от 01.07. 2013 № 506 (зарегистрирован Министерством юстиции Российской Федерации 30.08.2013, регистрационный № 29830), п р и к а з ы в а ю:

1. Утвердить прилагаемые правила вида спорта «велосипедный спорт».
2. Признать утратившим силу:

приказ Министерства спорта, туризма и молодежной политики Российской Федерации от 07.04.2010 № 307 «Об утверждении правил вида спорта «велоспорт-трек»,

приказ Министерства спорта, туризма и молодежной политики Российской Федерации от 07.04.2010 № 309 «Об утверждении правил вида спорта «велоспорт-шоссе»,

приказ Министерства спорта Российской Федерации от 20.03.2014 № 141 «Об утверждении правил вида спорта «велоспорт-маунтинбайк»,

приказ Министерства спорта Российской Федерации от 06.05.2015 № 508 «Об утверждении правил вида спорта «велоспорт-BMX».

3. Контроль за исполнением настоящего приказа возложить на заместителя  
Министра спорта Российской Федерации С.В. Косилова.

Министр

A handwritten signature in black ink, consisting of stylized cursive letters, likely representing the name P.A. Kolobkov.

П.А. Колобков

Утверждены  
приказом Министерства спорта  
Российской Федерации  
от « 20 » ноября 2017 г. № 999

## **ПРАВИЛА ВИДА СПОРТА «ВЕЛОСИПЕДНЫЙ СПОРТ»**

### **ОБЩИЕ ПОЛОЖЕНИЯ**

Настоящие правила вида спорта «велосипедный спорт» (далее – Правила) разработаны общероссийской спортивной федерацией, аккредитованной по виду спорта «велосипедный спорт» (далее – ФВСП), в соответствии с правилами велосипедного спорта Международного союза велосипедистов (далее – UCI).

Настоящие Правила являются обязательными для всех организаций, проводящих официальные спортивные соревнования, включенные в Единый календарный план межрегиональных, всероссийских и международных физкультурных мероприятий, и спортивных мероприятий, физкультурных мероприятий и спортивных мероприятий субъектов Российской Федерации, муниципальных образований и городских округов по виду спорта «велосипедный спорт» (далее - соревнования) на территории Российской Федерации.

При возникновении спорных или неописанных ситуаций, не предусмотренными настоящими Правилами во время проведения соревнований, руководствоваться Правилами Международного союза велосипедистов (UCI).

Соревнования по виду спорта «велосипедный спорт» проводятся в спортивных дисциплинах, включенных во Всероссийский реестр видов спорта:

- BMX - гонка – «Классик»
- BMX - гонка – «Крузер»
- BMX - гонка на время
- BMX - эстафета
- BMX - дерт
- BMX - парк
- BMX - рампа
- BMX - флэт
- маунтинбайк - байкер - кросс 4-х
- маунтинбайк - велокросс
- маунтинбайк - кросс-кантри
- маунтинбайк - кросс - кантри марафон

маунтинбайк - кросс - кантри гонка с выбыванием  
маунтинбайк - гонка в гору  
маунтинбайк - многодневная гонка  
маунтинбайк - скоростной спуск  
маунтинбайк - триал - 20  
маунтинбайк - триал - 26  
маунтинбайк - триал командный - 20  
маунтинбайк - триал командный - 26  
маунтинбайк - эстафета  
трек - гит с ходу 200 м  
трек - гит с ходу 500 м  
трек - гит с ходу 1000 м  
трек - гит с ходу 1000 м (парами)  
трек - гит с места 200 м  
трек - гит с места 500 м  
трек - гит с места 1000 м  
трек - гит с места 1000 м (парами)  
трек - гонка за лидером  
трек - гонка по очкам  
трек - гонка по очкам - многодневная  
трек - гонка с выбыванием  
трек - индивидуальная гонка преследования 2 км  
трек - индивидуальная гонка преследования 3 км  
трек - индивидуальная гонка преследования 4 км  
трек - командная гонка преследования 2 км  
трек - командная гонка преследования 3 км  
трек - командная гонка преследования 4 км  
трек - парная гонка преследования 2 км  
трек - парная гонка преследования 3 км  
трек - парная гонка преследования 4 км  
трек - спринт  
трек - командный спринт  
трек - кейрин  
трек - мэдисон  
трек - мэдисон - многодневная гонка

трек - омниум

трек - скретч

трек - тандем

шоссе - индивидуальная гонка на время

шоссе - индивидуальная гонка на время 5 км

шоссе - индивидуальная гонка на время 10 км

шоссе - индивидуальная гонка на время 15 км

шоссе - индивидуальная гонка на время 20 км

шоссе - индивидуальная гонка на время 25 км

шоссе - индивидуальная гонка на время 50 км

шоссе - индивидуальная гонка на время в гору 10 км

шоссе - индивидуальная гонка на время в гору 15 км

шоссе - групповая гонка

шоссе - групповая гонка до 100 км

шоссе - групповая гонка до 120 км

шоссе - групповая гонка до 170 км

шоссе - групповая гонка 180+ км

шоссе - групповая горная гонка

шоссе - командная гонка

шоссе - многодневная гонка

шоссе - парная гонка 25 км

шоссе - парная гонка 50 км

шоссе - парная гонка 75 км

шоссе - парная гонка 100 км

шоссе - критериум 20-40 км

шоссе - критериум 50-60 км

шоссе - критериум 70-80 км

Все лица, вовлеченные в организацию, проведение и непосредственное участие в соревнованиях по велосипедному спорту обязаны в своих действиях руководствоваться настоящими Правилами.

## **ЧАСТЬ I - ОБЩАЯ ОРГАНИЗАЦИЯ ВЕЛОСИПЕДНОГО СПОРТА КАК ВИДА СПОРТА**

### **Глава I ОБЛАДАТЕЛИ КАРТОЧЕК УЧАСТНИКОВ**

#### ***§1 Карточка участника***

##### **Определения**

###### **1.1.001**

Карточка участника является идентификационным документом, подтверждающим обязательства его владельца соблюдать Правила, положения Устава, Регламента UCI и ФВСР, и дает ему право участвовать в соревнованиях по виду спорта «велосипедный спорт» (далее - велоспорту).

##### **Принципы**

###### **1.1.002**

Никто не может участвовать в соревнованиях, организованных или контролируемых ФВСР и региональными спортивными федерациями (членами ФВСР), не являясь обладателем карточки участника.

Участие в соревнованиях спортсмена (далее – гонщика), не обладающего карточкой участника, не засчитывается, а кроме того, может привести к штрафным санкциям.

###### **1.1.003**

Карточка участника должна предъявляться по требованию соответствующих уполномоченных лиц.

###### **1.1.004**

Карточка участника налагает на каждого обладателя ответственность за соблюдение положений Устава и Регламента UCI, континентальных конфедераций UCI и федераций-членов UCI. При участии в соревнованиях по велоспорту, обладатель карточки участника обязуется вести честную спортивную борьбу. Кроме того, он обязуется также соблюдать положения статьи 1.1.023.

С даты подачи заявления на выдачу карточки участника и до ее выдачи заявитель несет ответственность за любые нарушения регламента, входящие в компетенцию дисциплинарных органов.

В случае каких-либо нарушений обладатели карточки участника попадают под юрисдикцию соответствующих дисциплинарных органов, даже в том случае, когда разбирательство по факту нарушения начато или продолжается после того, как обладатель карточки участника ее лишается.

**1.1.005**

Карточка участника выдается под личную ответственность ее обладателя или его официального представителя.

Выдача карточки участника не налагает на орган, выдавший ее, никакой ответственности за поведение ее обладателя или нарушение им Устава и Регламента UCI и ФВСР.

**1.1.006** 1. ФВСР выдает карточку участника в соответствии с установленными ей правилами.

ФВСР несет ответственность за соблюдение правил по выдаче карточек участников.

Перед выдачей карточки участника заявитель и ФВСР должны гарантировать, что обладатель карточки участника будет застрахован в течение одного года действия карточки от несчастных случаев и гражданской ответственности во всех странах, где он участвует в соревнованиях по велоспорту или тренируется.

2. Не выдаются карточки участника на участие в спортивном мероприятии в качестве персонала в соответствии с п. 1.1.010 (генеральный директор, руководитель команды, тренер, врач, медицинский помощник, механик, водитель, агент гонщика или другая функция, как указано в карточке участника), который был уличен РУСАДА, WADA или соответствующим органом UCI по антидопинговым правилам или антидопинговым правилам любой другой организации в нарушении, как спортсмен.

Однако карточка участника может быть выдана, если все три из следующих условия выполняются:

- (1) лицо совершило нарушение только один раз,
- (2) указанное нарушение не было санкционировано с дисквалификацией на два года или более,
- (3) пять лет прошло от даты нарушения и первый день года, за который выдается карточка участника.

Кроме того, не выдается карточка участника на участие в спортивном качестве персонала по статье 1.1.010 лицу, которое было признано судом общей юрисдикции или другим компетентным органом, виновным в фактах, которые могут обоснованно считаться эквивалентны нарушению антидопинговых Правил UCI и РУСАДА, и который был врачом во время таких фактов. Это положение действует и в случае нарушений, совершенных с 1 июля 2011 года.

**1.1.007**

ФВСР может выдавать карточки участников по регламенту, утвержденному руководящим органом.

**1.1.008**

Карточка участника действительна в течение одного года, с 1 января по 31 декабря. Карточка участника действительна во всех странах, в которых национальные федерации являются членами UCI.

**1.1.009**

Спортсмен может иметь карточку участника только одной федерации.

**Категории обладателей карточек участников****1.1.010**

Карточки участников требуются для следующих категорий:

- 1.1 Гонщики (мужчины и женщины, все дисциплины, все категории);
- 1.2 Участники мероприятий по велоспорту для всех;
- 1.3 Лидеры (мотоцикл, мопед, дерни);
- 1.4 Агент гонщика;
- 1.5 Обслуживающий персонал:
  1. генеральный менеджер;
  2. директор команды;
  3. тренер;
  4. врач;
  5. лаборант;
  6. механик;
  7. водитель;
  8. другие лица, исполняющие обязанности, указываемые в карточке участника.
- 1.6 Официальные лица:
  1. представитель ФВСР;
  2. спортивный судья;
  3. другие лица, исполняющие обязанности, указываемые в лицензии (например, оператор фото-финиша, диктор, радио-оператор гонки и т.д.).Статус выше перечисленных лиц должен быть указан в карточке участника.
- 1.7 Организаторы:
  1. администратор соревнований;
  2. другие лица, исполняющие обязанности, указываемые в карточке участника.
- 1.8 Другие (например, водитель транспортного средства (автомобиль, мотоцикл, т.п.) в шоссейных гонках).

В том случае, когда обладатель карточки участника выполняет несколько обязанностей, он должен иметь карточки участника на все виды своей деятельности. Ответственность за выдачу таких карточек участников с указанием первичных и дополнительных обязанностей возлагается на ФВСР.

**Процедура выдачи карточки участника**

**1.1.011 - 1.1.028 доп.** В соответствии с Регламентом UCI



## **Штрафные санкции**

### **1.1.029**

Штрафные санкции могут применяться к следующим нарушениям:

1) участие или попытка участия в соревновании по велоспорту без наличия соответствующей карточки участника вообще:

- отказ в допуске к старту;
- задержка в выдаче карточки участника на один год.

2) участие или попытка участия в соревновании по велоспорту без наличия соответствующей карточки участника в текущий момент:

- отказ в допуске к старту или дисквалификация.

В случае не предоставления карточки участника из-за небрежности (например, карточка участника забыта, потеряна и т.д.) участника соревнований, имеющего карточку участника, когда его личность может быть установлена другим путем, санкции не применяются.

## **Различные условия**

### **1.1.030**

В ряде случаев ФВСР по своему усмотрению может разрешить спортсмену участвовать в соревнованиях всероссийского уровня без наличия карточки участника, действующей в течение всего года. Такие условия должны быть оговорены регламентом ФВСР при наличии у спортсмена страхового полюса, действительного на день соревнования или в течение ограниченного периода.

### **1.1.031 отменена**

### **1.1.032**

Участник, чья карточка участника отозвана по причине дисквалификации, ограниченной территорией страны его ФВСР, может получить временный допуск к соревнованиям UCI, который действует во всех других странах - членах UCI. Такой временный допуск выдается в соответствии с правилами по выдаче карточки участника.

## **§ 2 Категории спортсменов**

### **Соревнования по велоспорту**

#### **1.1.033**

Для участия в соревнованиях всероссийского календаря возрастные категории гонщиков определяются разницей между годом проведения соревнования и годом рождения спортсмена.

**1.1.034**

В дисциплинах - Шоссе:

Юноши/девушки: 10 лет; 11-12 лет; 13-14 лет; 15-16 лет;

Юниоры/юниорки: 17-18 лет; 19-22 года;

Мужчины/женщины: 23 и старше

В дисциплинах - Трек:

Юноши/девушки: 10 лет; 11-12 лет; 13-14лет; 15-16 лет;

Юниоры/юниорки: 17-18 лет; 19-22 года;

Мужчины/женщины: 23 и старше

В дисциплинах - Маунтинбайк:

Юноши/девушки: 10 лет; 11-12 лет; 13-14лет; 15-16 лет;

Юниоры/юниорки: 17-18 лет; 19-22 года;

Мужчины/женщины: 23 и старше

В дисциплинах - BMX:

Юноши/девушки: 6 лет; 7 лет; 8 лет; 9 лет; 10 лет; 11-12 лет; 13-14 лет; 15-16 лет;

Юниоры/юниорки: 17-18 лет;

Мужчины/женщины: 19 и старше.

1.1.037 отменена

**§ 3 Команды****Определения****1.1.038**

В соответствии с настоящими Правилами, команда представляет собой спортивную группу, объединяющую как гонщиков так и лиц, оказывающих поддержку гонщикам, участвующим в велосипедных соревнованиях. В зависимости от контекста, термин «команда» может характеризовать группу гонщиков, участвующих в конкретных соревнованиях.

**1.1.039****Команды регистрируемые UCI**

Следующие команды подлежат регистрации в UCI:

- Профессиональные команды UCI
- Профессиональные континентальные команды UCI
- Континентальные команды UCI
- Женские команды UCI

- Команды UCI по маунтинбайку
- Команды UCI по треку
- Команды UCI по BMX

Ссылка на UCI при указании категорий дается только для того, чтобы указать на факт регистрации команды в UCI в соответствии с регламентом.

### **Сборная команда Российской Федерации**

#### **1.1.040**

Сборная команда Российской Федерации представляет собой группу гонщиков, отобранных ФВСР для участия в международных соревнованиях.

### **Сборная команда субъекта Российской Федерации**

#### **1.1.041**

Сборная команда субъекта Российской Федерации представляет собой группу гонщиков, отбираемых по территориальному признаку подразделения ФВСР - РСФ.

#### **1.1.041доп.**

Муниципальные команды, клубные команды, команды спортивных школ и спортивных организаций.

### **§ 4 Спортивные судьи (далее - судьи)**

#### **1.1.042**

Судья является официальным лицом, назначаемым всероссийской, региональной или местной федерацией для регулирования соревнований по велоспорту в соответствии с положениями применяемого регламента и Правил.

#### **1.1.043**

Судьи, индивидуально или в составе судейской коллегии следят за соблюдением спортивных аспектов соревнований по велоспорту в соответствии со всеми Положениями о соревнованиях и Регламентами. В особенности, они должны следить за соблюдением положений регламента применительно к конкретной гонке, а также всех технических условий, учтенных в применяемом регламенте.

Судьи обязаны регистрировать любые нарушения регламента и налагать предусмотренные штрафные санкции.

#### **1.1.044**

Коллегия судей должна состоять из судей, назначенных для ведения данного спортивного мероприятия.

Коллегия судей должна учитывать решение каждого судьи и применять или утверждать налагаемые им штрафные санкции.

### **Дисциплины - Шоссе:**

#### **Главная судейская коллегия:**

##### **Главный судья:**

1. Регулирует соревнования по велоспорту в соответствии с положением и применяемым регламентом. Следит за соблюдением спортивных аспектов соревнований по велоспорту в соответствии с Правилами.

2. Возглавляет судейскую коллегия, проверяет готовность мест проведения соревнований, проводит совещание с организаторами и представителями команд, проводит инструктаж с судьями, отменяет соревнования при неблагоприятных условиях, которые мешают нормальному ходу соревнований, вносит изменения в программу соревнований, отстраняет судей допустивших грубые ошибки или не справляющихся со своими обязанностями.

##### **Главный секретарь:**

1. Организует всю работу секретариата, проводит комиссию по допуску.

2. Своевременно выпускает все материалы необходимые для соревнований: стартовые протоколы, протоколы предварительных заездов, расписание соревнований, график соревнований по дням. По окончании соревнований выдает итоговый протокол результатов.

##### **Заместитель главного судьи:**

В отсутствие главного судьи выполняет обязанности главного судьи.

1. Отвечает за всю подготовительную работу.

2. Сообщает главному судье все недочеты по готовности мест к проведению соревнований.

3. Следит за соблюдением спортивных аспектов соревнований по велоспорту в соответствии с Правилами.

##### **Заместитель главного секретаря:**

В отсутствие главного секретаря выполняет обязанности главного секретаря.

1. Обеспечивает материалами всю судейскую коллегия, вывешивает документацию о ходе соревнований на информационную доску.

2. Обеспечивает информацией о соревнованиях тренеров, представителей, представителей средств массовой информации.

##### **Судья на финише:**

1. Определяет порядок прихода гонщиков на финиш и составляет различные промежуточные классификации. Для работы судьи на финише ГСК назначает необходимое число судей-помощников.

2. Руководит работой своих судей-помощников, судье на счетчике кругов.

3. После завершения гонки он обязан представляет заполненную и подписанную им специальную форму протокола финиша участников, с указанием занятых мест, заработанных очков и количества кругов (для кольцевых гонок) прошедших гонщиками.

**Судейская коллегия:**

**Судья на старте (стартер):**

1. Определяет правильность старта и решает все спорные вопросы, возникшие на старте.

2. Стартер дает старт гонщикам в порядке записи их в протоколе.

3. Стартер обязан убедиться, что спортивная одежда, внешний вид гонщика, каска, крепление номеров, правильность стартового номера и велосипед соответствуют правилам соревнований.

4. Стартер с согласия ГСК может остановить гонку из-за неожиданно возникших обстоятельств, которые представляют опасность для гонщиков.

5. Для работы судьи на старте ГСК назначает необходимое число судей-помощников.

**Судья-хронометрист:**

1. Определяет время прихода гонщиков на финиш.

2. Сообщает судье на финише время прихода на финиш гонщика или группы гонщиков.

3. Для работы судьи-хронометриста ГСК назначает необходимое число судей-помощников.

4. Расставляет судей - помощников на участки, где должен осуществляться хронометраж.

**Технический делегат:**

1. Обязан выбрать трассу гонки, осуществить замер трассы, подготовить ее к соревнованиям, проследить за правильной и безопасной установкой необходимого оборудования и различных конструкций.

2. Расставить знаки на всей дистанции гонки, предупреждающих об опасных местах, пунктах питания, промежуточных финишей.

3. Разметить линию старта и финиша.

**Судья-информатор:**

1. Оповещает зрителей и всех участников соревнований о программе, графике, условиях проводимых гонок.

2. Вызывает гонщиков на старт и объявляет их результаты по ходу соревнований.

3. Передает в ходе соревнований объявления, сообщения и комментарии.

4. Все данные об окончательных результатах объявляет только с разрешения главного судьи или судьи на финише.

**Судья по контролю велосипедов:**

Проверяет велосипеды перед стартом и после финиша на соответствие их регламенту.

**Судья-секретарь:**

1. Работает непосредственно с главным секретарем и в тесном сотрудничестве с организатором.
2. Готовит все необходимые документы.
3. Подготавливает медали, кубки, ценные призы, сувениры для церемонии награждения.
4. После объявления официальных результатов победителей и призеров соревнований обеспечивает в установленное графиком время выход гонщиков к пьедесталу, а также уход их от пьедестала.

**Судья-помощник:**

1. Судья - помощник обязан докладывать главному судье письменно о всех инцидентах и нарушениях, замеченных им во время соревнований на своем участке, с точным указанием места, обстоятельств и всех подробностей, которые могут служить подтверждением официально установленных фактов.
2. Выполнять все установки судьи, к которому они были назначены.

**Дисциплины - Трек:****Главная судейская коллегия:****Главный судья:**

1. Регулирует соревнования по велоспорту в соответствии с положением и применяемым регламентом. Следит за соблюдением спортивных аспектов соревнований по велоспорту в соответствии с Правилами.
2. Возглавляет судейскую коллегию, проверяет готовность мест проведения соревнований, проводит совещание с организаторами и представителями команд, проводит инструктаж с судьями, отменяет соревнования при неблагоприятных условиях, которые мешают нормальному ходу соревнований, вносит изменения в программу соревнований, отстраняет судей допустивших грубые ошибки или не справляющихся со своими обязанностями.

**Главный секретарь:**

1. Организует всю работу секретариата, проводит комиссию по допуску.
2. Своевременно выпускает все материалы необходимые для соревнований: стартовые протоколы, протоколы предварительных заездов, расписание соревнований, график соревнований по дням. По окончании соревнований выдает итоговый протокол результатов.

**Заместитель главного судьи:**

В отсутствие главного судьи выполняет обязанности главного судьи.

1. Отвечает за всю подготовительную работу.
2. Сообщает главному судье все недочеты по готовности мест к проведению соревнований.

3. Следит за соблюдением спортивных аспектов соревнований по велоспорту в соответствии с Правилами.

**Заместитель главного секретаря:**

В отсутствие главного секретаря выполняет обязанности главного секретаря.

1. Обеспечивает материалами всю судейскую коллегию, вывешивает документацию о ходе соревнований на информационную доску.

2. Обеспечивает информацией о соревнованиях тренеров, представителей, представителей средств массовой информации.

**Судья на финише:**

1. Определяет порядок прихода гонщиков на финиш и составляет различные промежуточные классификации. Для работы судьи на финише ГСК назначает необходимое число помощников

2. Руководит работой своих помощников, судьей на счетчике кругов.

3. После завершения гонки он обязан представить заполненную и подписанную им специальную форму протокола финиша участников, с указанием занятых мест, заработанных очков и количества кругов прошедших гонщиками.

**Судейская коллегия:**

**Судья-арбитр:**

1. Судья-арбитр должен следить исключительно за поведением гонщиков во время гонки и за соблюдением установленного регламента.

2. Судья-арбитр налагает штрафы и принимает любые другие решения в соответствии с регламентом соревнований.

**Судья на старте (стартер):**

1. Определяет правильность старта и решает все спорные вопросы, возникшие на старте.

2. Стартер дает старт гонщикам в порядке записи их в протоколе.

3. Стартер обязан лично убедиться, что спортивная одежда, внешний вид гонщика, каска, крепление номеров, правильность стартового номера и велосипед соответствуют Правилам:

4. Стартер с согласия ГСК может остановить гонку из-за неожиданно возникших обстоятельств, которые представляют опасность для гонщиков.

5. Для работы стартера ГСК назначает необходимое число судей-помощников

**Судья-хронометрист:**

1. Определяет время прихода гонщиков на финиш.

2. Сообщает судье на финише время прихода на финиш гонщика или группы гонщиков.

3. Для работы судьи-хронометриста ГСК назначает необходимое число судей-помощников.

**Судья-информатор:**

1. Оповещает зрителей и всех участников соревнований о программе, графике, условиях проводимых гонок.
2. Вызывает гонщиков на старт и объявляет их результаты по ходу соревнований.
3. Передает в ходе соревнований объявления, сообщения и комментарии.
4. Все данные об окончательных результатах объявляет только с разрешения главного судьи или судьи на финише.

**Судья по контролю велосипедов:**

Проверяет велосипеды перед стартом и после финиша на соответствие их регламенту.

**Судья-секретарь:**

1. Работает непосредственно с главным секретарем и в тесном сотрудничестве с организатором.
2. Готовит все необходимые документы.
3. Подготавливает медали, кубки, ценные призы, сувениры для церемонии награждения.
4. После объявления официальных результатов победителей и призеров соревнований обеспечивает в установленное графиком время выход гонщиков к пьедесталу, а также уход их от пьедестала.

**Судья-на счетчике кругов:**

1. Отвечает за правильное количество пройденных кругов гонки
2. Для работы судьи на счетчике кругов ГСК назначает необходимое число помощников в зависимости от вида гонки.

**Судья-на вираже:**

Следит за выполнением всех правил соревнований и регламента. Взаимодействует с главным судьей.

**Судья-помощник:**

1. Судьи - помощники обязаны докладывать главному судье письменно о всех инцидентах и нарушениях, замеченных ими во время соревнований на своем участке, с точным указанием места, обстоятельств и всех подробностей, которые могут служить подтверждением официально установленных фактов.

2. Выполнять все установки судьи к которому они были назначены.

**Дисциплины -Маунтинбайк:****Главная судейская коллегия:****Главный судья:**

1. Регулирует соревнования по велоспорту в соответствии с положением и применяемым регламентом. Следит за соблюдением спортивных аспектов соревнований по велоспорту в соответствии с Правилами.



2. Возглавляет судейскую коллегию, проверяет готовность мест проведения соревнований, проводит совещание с организаторами и представителями команд, проводит инструктаж с судьями, отменяет соревнования при неблагоприятных условиях, которые мешают нормальному ходу соревнований, вносит изменения в программу соревнований, отстраняет судей допустивших грубые ошибки или не справляющихся со своими обязанностями.

**Главный секретарь:**

1. Организует всю работу секретариата, проводит комиссию по допуску.
2. Своевременно выпускает все материалы необходимые для соревнований: стартовые протоколы, протоколы предварительных заездов, расписание соревнований, график соревнований по дням. По окончанию соревнований выдает итоговый протокол результатов.

**Заместитель главного судьи:**

В отсуствии главного судьи выполняет обязанности главного судьи.

1. Отвечает за всю подготовительную работу.
2. Сообщает главному судье все недочеты по готовности мест к проведению соревнований.
3. Следит за соблюдением спортивных аспектов соревнований по велоспорту в соответствии с Правилами.

**Заместитель главного секретаря:**

В отсуствии главного секретаря выполняет обязанности главного секретаря.

1. Обеспечивает материалами всю судейскую коллегию, вывешивает документацию о ходе соревнований на информационную доску.
2. Обеспечивает информацией о соревнованиях тренеров, представителей, представителей средств массовой информации.

**Судья на финише:**

1. Определяет порядок прихода гонщиков на финиш и составляет различные промежуточные классификации. Для работы судьи на финише ГСК назначает необходимое число помощников
2. Руководит работой своих помощников, судьей на счетчике кругов.
3. После завершения гонки он обязан представить заполненную и подписанную им специальную форму протокола финиша участников, с указанием занятых мест, заработанных очков и количества кругов прошедших гонщиками.

**Судейская коллегия:**

**Технический делегат:**

1. Обязан выбрать трассу гонки, осуществить замер трассы, подготовить ее к соревнованиям, проследить за правильной и безопасной установкой необходимого оборудования и различных конструкций.

2. Расставить знаки на всей дистанции гонки, предупреждающих об опасных местах, пунктах питания.

3. Разметить линию старта и финиша.

**Судья на старте (стартер):**

1. Определяет правильность старта и решает все спорные вопросы, возникшие на старте.

2. Стартер должен давать старт гонщикам в порядке записи их в протоколе.

3. Стартер обязан лично убедиться, что спортивная одежда, внешний вид гонщика, каска, крепление номеров, правильность стартового номера и велосипед соответствуют правилам соревнований.

4. Стартер с согласия ГСК может остановить гонку из-за неожиданно возникших обстоятельств, которые представляют опасность для гонщиков.

5. Для работы судьи на старте ГСК назначает необходимое число помощников.

**Судья-хронометрист:**

1. Определяет время прихода гонщиков на финиш.

2. Сообщает судье на финише время прихода на финиш гонщика или группы гонщиков.

3. Для работы официального хронометриста ГСК назначает необходимое число помощников.

**Судья-информатор:**

1. Оповещает зрителей и всех участников соревнований о программе, графике, условиях проводимых гонок.

2. Вызывает гонщиков на старт и объявляет их результаты по ходу соревнований.

3. Передает в ходе соревнований объявления, сообщения и комментарии.

4. Все данные об окончательных результатах объявляет только с разрешения главного судьи или судьи на финише.

**Судья-секретарь:**

1. Работает непосредственно с главным секретарем и в тесном сотрудничестве с организатором.

2. Готовит все необходимые документы.

3. Подготавливает медали, кубки, ценные призы, сувениры для церемонии награждения.

4. После объявления официальных результатов победителей и призеров соревнований обеспечивает в установленное графиком время выход гонщиков к пьедесталу, а также уход их от пьедестала.

**Судья-на счетчике кругов:**

1. Отвечает за правильное количество пройденных кругов гонки

2. Для работы судьи на счетчике кругов ГСК назначает необходимое число помощников в зависимости от вида гонки.

**Судья-помощник:**

1. Судьи - помощники обязаны докладывать главному судье письменно о всех инцидентах и нарушениях, замеченных ими во время соревнований на своем участке, с точным указанием места, обстоятельств и всех подробностей, которые могут служить подтверждением официально установленных фактов.

2. Выполнять все установки судьи к которому они были назначены.

**Дисциплины - ВМХ:****Главная судейская коллегия:****Главный судья:**

1. Регулирует соревнования по велоспорту в соответствии с положением и применяемым регламентом. Следит за соблюдением спортивных аспектов соревнований по велоспорту в соответствии с Правилами.

2. Возглавляет судейскую коллегия, проверяет готовность мест проведения соревнований, проводит совещание с организаторами и представителями команд, проводит инструктаж с судьями, отменяет соревнования при неблагоприятных условиях, которые мешают нормальному ходу соревнований, вносит изменения в программу соревнований, отстраняет судей допустивших грубые ошибки или не справляющихся со своими обязанностями.

**Главный секретарь:**

1. Организует всю работу секретариата, проводит комиссию по допуску.

2. Своевременно выпускает все материалы необходимые для соревнований: стартовые протоколы, протоколы предварительных заездов, расписание соревнований, график соревнований по дням. По окончании соревнований выдает итоговый протокол результатов.

**Заместитель главного судьи:**

В отсутствие главного судьи выполняет обязанности главного судьи.

1. Отвечает за всю подготовительную работу.

2. Сообщает главному судье все недочеты по готовности мест к проведению соревнований.

3. Следит за соблюдением спортивных аспектов соревнований по велоспорту в соответствии с Правилами.

**Заместитель главного секретаря:**

В отсутствие главного секретаря выполняет обязанности главного секретаря.

1. Обеспечивает материалами всю судейскую коллегия, вывешивает документацию о ходе соревнований на информационную доску.

2. Обеспечивает информацией о соревнованиях тренеров, представителей, представителей средств массовой информации.

**Судья на финише:**

1. Определяет порядок прихода гонщиков на финиш и составляет различные промежуточные классификации. Для работы судьи на финише ГСК назначает необходимое число помощников

2. Руководит работой своих помощников, судьей на счетчике кругов.

3. После завершения гонки он обязан представить заполненную и подписанную им специальную форму протокола финиша участников, с указанием занятых мест, заработанных очков и количества кругов прошедших гонщиками.

**Судейская коллегия:****Судья на старте (стартер):**

1. Определяет правильность старта и решает все спорные вопросы, возникшие на старте.

2. Стартер дает старт гонщикам в порядке записи их в протоколе.

3. Стартер обязан лично убедиться, что спортивная одежда, внешний вид гонщика, каска, крепление номеров, правильность стартового номера и велосипед соответствуют правилам соревнований.

4. Стартер с согласия ГСК может остановить гонку из-за неожиданно возникших обстоятельств, которые представляют опасность для гонщиков.

5. Для работы судьи на старте ГСК назначает необходимое число судей-помощников.

**Судья-помощник судьи на старте:**

Несет ответственность за то, что гонщики правильно расположены на стартовой линии перед стартом каждого заезда

**Судья-хронометрист:**

1. Определяет время прихода гонщиков на финиш.

2. Сообщает судье на финише время прихода на финиш гонщика или группы гонщиков.

3. Для работы официального хронометриста ГСК назначает необходимое число судей-помощников.

**Судья-информатор:**

1. Оповещает зрителей и всех участников соревнований о программе, графике, условиях проводимых гонок.

2. Вызывает гонщиков на старт и объявляет их результаты по ходу соревнований.

3. Передает в ходе соревнований объявления, сообщения и комментарии.

4. Все данные об окончательных результатах объявляет только с разрешения главного судьи или судьи на финише.

**Судья-секретарь:**

1. Работает непосредственно с главным секретарем и в тесном сотрудничестве с организатором.

2. Готовит все необходимые документы.

3. Подготавливает медали, кубки, ценные призы, сувениры для церемонии награждения.

4. После объявления официальных результатов победителей и призеров соревнований обеспечивает в установленное графиком время выход гонщиков к пьедесталу, а также уход их от пьедестала.

**Судья-формирующий заезды:**

Несет ответственность за сбор гонщиков в предстартовой зоне в соответствующих распределительных коридорах.

**Судья-помощник:**

1. Судьи - помощники обязаны докладывать главному судье письменно о всех инцидентах и нарушениях, замеченных ими во время соревнований на своем участке, с точным указанием места, обстоятельств и всех подробностей, которые могут служить подтверждением официально установленных фактов.

2. Выполнять все установки судьи к которому они были назначены.

**1.1.045**

Каждый судья должен быть нейтрален и независим. Судья должен незамедлительно отказаться от своих полномочий, если он опасается за то, что его нейтралитет будет поставлен под сомнение.

**1.1.046**

Квалификация спортивного судьи международной категории (международный комиссар UCI), присваивается Международным союзом велосипедистов (UCI), спортивному судье всероссийской категории по согласованию ФВСР, сдавшему экзамен и прошедшему практику в соответствии с положениями регламента Международного союза велосипедистов (UCI),

**1.1.047** отменена

**§ 5 Представитель команды**

**1.1.048**

Представитель команды должен иметь соответствующую карточку участника.

**1.1.049**

Кроме выполнения своих прямых задач и обязанностей, предусмотренных правилами, представитель команды несет ответственность за организацию спортивной работы команды, а также социальные и общественные условия деятельности ее членов, участвующих в соревнованиях по велоспорту в составе команды.

**1.1.050**

Представитель команды должен постоянно и систематически стремиться к улучшению социальных и общественных условий деятельности ее членов, и по возможности защищать здоровье и безопасность гонщиков команды.

**1.1.051**

Представитель команды должен приложить все усилия к тому, чтобы все лица, работающие или участвующие в команде, соблюдали установленные Правила.

Представитель команды должен подавать пример другим.

**1.1.052**

Представитель команды должен обеспечить помощь команде со стороны специалистов в следующих областях: медицина и техническое оснащение. Он должен следить за тем, чтобы помощь оказывалась квалифицированными специалистами, обладающими соответствующими карточками участников в соответствии с регламентом, если это необходимо.

**1.1.053**

Представитель команды может нести ответственность за нарушение, совершенное лицами, его команды и понести соответствующее наказание в том случае, если он не может доказать свою непричастность к данному нарушению.

**Глава II СОРЕВНОВАНИЯ (ГОНКИ)****РАЗДЕЛ 1: АДМИНИСТРАТИВНЫЕ ПОЛОЖЕНИЯ****§ 1 Календарь****1.2.001**

Календарь представляет собой хронологический перечень велосипедных соревнований по дисциплинам, категориям и половой принадлежности.

**1.2.002**

Календарь соревнований составляется отдельно по каждому дисциплинам, включенным в ВРВС.

**1.2.003**

Календарь составляется ежегодно на один календарный год или сезон.

**1.2.004**

Международный календарь включает международные и континентальные

соревнования.

Международные соревнования – соревнования, включенные в международный календарь соревнований или континентальный календарь.

Всероссийские соревнования – соревнования, включенные в календарь всероссийских соревнований.

#### **1.2.005**

Ежегодно организаторы соревнований должны обращаться в ФВСР с предложениями о включении проводимых ими гонок в международный, континентальный или всероссийский календарь.

Подав такую заявку, организатор обязуется соблюдать конституцию и регламент UCI, устав и Правила ФВСР.

#### **1.2.006**

Всероссийский календарь соревнований по велоспорту составляется ФВСР.

### ***§ 2 Название гонок***

#### **1.2.007**

Организатор не может использовать для своей гонки другое название, кроме того, под которым данная гонка зарегистрирована в календаре.

#### **1.2.008**

ФВСР может попросить организатора изменить название гонки, например, чтобы не путать ее с другой гонкой.

#### **1.2.009**

Организатор должен избегать присвоения своей гонке более высокого статуса, чем тот которому она соответствует.

### ***§ 3 Допуск для участия в гонке***

#### **1.2.010**

Ни один дисквалифицированный обладатель карточки участника не может быть допущен к гонке или нахождению в зонах гонки, закрытых для публики. Любое официальное лицо, которому заведомо известен факт дисквалификации гонщика, и которое допускает этого гонщика для участия в соревновании, подвергается дисциплинарному взысканию.

#### **1.2.011**

Организатор гонки обязан обеспечить аккредитацию и свободный доступ на гонку

представителей ФВСП и UCI.

#### ***§ 4 Официальное подтверждение результатов***

##### **1.2.012**

Результаты каждой гонки должны подтверждаться ФВСП, по возможности, сразу после завершения соревнования.

##### **1.2.013**

ФВСП должна быть полностью уверена в том, что результаты гонки не подлежат оспариванию до их окончательного подтверждения.

#### ***§ 5 Чемпионаты и первенства России (далее - чемпионаты)***

##### **1.2.014**

Чемпионаты проводятся в соответствии с регламентом UCI, положением Министерства спорта Российской Федерации и ФВСП.

##### **1.2.015**

Участие в чемпионатах России определяется регламентом ФВСП. Только гонщики, имеющие гражданство Российской Федерации на 1 января текущего года могут бороться за титул чемпиона России и получать соответствующие классификационные очки.

##### **1.2.016**

Чемпионаты России должны проводиться в период, установленный регламентом международного союза велосипедистов.

#### ***§ 8 Тотализатор***

##### **1.2.017**

Никакие организации или лица, осуществляющие свою деятельность в соответствии с регламентом UCI и ФВСП, не могут быть вовлеченными прямо или косвенно в организацию тотализаторов во время проведения соревнований по велоспорту. К нарушителям этого положения могут быть применены штрафные санкции – дисквалификация сроком от 8 дней до одного года.

Кроме того, если в организации тотализатора во время проведения соревнований по велоспорту участвует сам организатор, эта гонка может быть исключена из календаря сроком на один год.



## **РАЗДЕЛ 2: ОРГАНИЗАЦИЯ ГОНОК**

### ***§ 1 Организатор***

#### **1.2.018**

Организатор целиком и полностью несет ответственность за организацию гонки согласно регламента и соблюдение всех административных, финансовых и юридических аспектов.

Только организатор несет ответственность перед властями, участниками, обслуживающим персоналом, официальными лицами и зрителями.

#### **1.2.019**

Контроль со стороны ФВСР (или региональной, местной) и судей должен охватывать исключительно спортивные аспекты соревнований, а организаторы гонок несут ответственность за уровень и безопасность организации и установленных конструкций.

#### **1.2.020**

Организатор обязан предпринять все меры для обеспечения безопасности при проведении гонки.

Организатор должен обеспечить наилучшие материальные условия для всех заинтересованных сторон, гонщиков, обслуживающего персонала, официальных лиц, судей, журналистов, службы охраны, медицинского персонала, спонсоров, зрителей и др.

Кроме специально оговоренных случаев, организатор должен предоставить все оборудование, необходимое для организации гонки, включая систему хронометрирования.

#### **1.2.021**

Организатор должен всегда стремиться к наивысшему уровню проведения соревнований при использовании им всех имеющихся средств.

### ***§ 2 Разрешение на организацию гонки***

#### **1.2.022**

Велосипедная гонка может быть организована только в том случае, если она включена в муниципальный, региональный, всероссийский, континентальный или международный календарь.

Включение гонки в календарь соревнований означает, что ее организация утверждена, но не накладывает на UCI, ФВСР или РСФ каких-либо обязательств по ее проведению.

#### **1.2.023**

Кроме того, организатор должен получить все необходимые разрешения административных органов в соответствии с действующим законодательством места

проведения данного спортивного мероприятия.

#### **1.2.024**

Организатор обязан до предельного срока, установленного ФВСР, представить техническую информацию по гонке, включающую следующие аспекты:

- регламент проведения гонки; регламент не может быть опубликован до его утверждения ФВСР;
- программа и расписание соревнований;
- список приглашенных участников (категории гонщиков, команды, др.);
- процедура регистрации, выдача стартовых номеров;
- перечень призов;
- финансовые условия по транспортировке и размещению участников;
- организация питания во время гонки (методы, количество и место размещения пунктов питания, др.);
- организация транспортировки участников и их багажа;
- описание и детальный план трека, или трассы, включая зоны старта и финиша;
- расположения пьедестала для награждения, помещений для проведения антидопингового контроля, офисов секретариата, комнат для журналистов, др.;
- организация мер безопасности с привлечением правоохранительных органов, службы безопасности и службы скорой помощи;
- расположение установки фотофиниша и хронометража;
- расположение средств публичного оповещения и кабин комментаторов.

### **§ 3 Специальные положения.**

#### **1.2.025**

Организатор должен подготовить перечень конкретных положений по гонке.

Эти положения должны включать спортивные аспекты, касающиеся данной гонки.

Данные конкретные положения должны полностью соответствовать действующим Правилам после утверждения ФВСР.

#### **1.2.026**

Специальные положения по гонке должны быть включены в опубликованную программу соревнований и/или технический справочник по гонке.

### **§ 4 Программа – технический справочник**

#### **1.2.027**

Организатор соревнований должен подготовить программу и/или технический справочник по гонке, подлежащие предварительному согласованию ФВСР.

Содержание этих документов определяется положениями Правил по различным дисциплинам.

#### **1.2.028**

Регламент, приведенный в опубликованной программе и/или справочнике по гонке, не может быть изменен без согласия всех заинтересованных лиц на приведение положений, перечисленных в программе и/или в справочнике в соответствии с положениями действующих Правил.

Организатор имеет право, при необходимости, внести существенные изменения в расписание соревнований при извещении и согласовании с ФВСР за 45 дней до первого числа месяца, в котором проводится соревнование.

#### **1.2.029**

Организатор обязан выслать программу и/или технический справочник по гонке в адрес ФВСР.

Организатор должен выслать программу и/или технический справочник по гонке судьям, назначенным на эту гонку за 30 дней до начала соревнований.

#### **1.2.030**

На совещание представителей команд организатор должен предоставить достаточное количество экземпляров программы и/или технического справочника по гонке для распространения их среди всех участников гонки.

#### **1.2.03**

Перед началом гонки участник должен быть ознакомлен с содержанием программы и/или технического справочника, включая особые положения регламента данной гонки.

### ***§ 5 Приглашение - регистрация***

#### **1.2.032**

Организатор должен передать заполненные заявки в коллегия судей для проверки.

#### **Общие положения**

#### **1.2.033**

Для гонок всероссийского календаря процедура подачи заявки на участие в соревнованиях определяется ФВСР.

#### **1.2.034**

Организатор имеет право не рассматривать заявку на участие в гонке, поданную с

опозданием. Организатор должен информировать об этом сторону, подавшую заявку. При возникновении споров решение принимает главный судья (главный судья).

Организатор гонки не может не допустить команду или гонщика к старту. Он должен подать свой протест в коллегии судей для принятия решения по этому вопросу.

### **Штрафные санкции**

#### **1.2.034 доп.**

К следующим нарушениям могут быть применены штрафные санкции:

Гонщик, заявленный для участия (стартовый номер выдан) в гонке не выходит на старт:

- гонщик, не участвующий в другом соревновании: предупреждение;
- гонщик, участвующий в другом соревновании: дисквалификация.

### ***§ 6 Штаб гонки – офис секретарей***

#### **1.2.035**

Организатор должен организовать работу офиса секретарей, полностью оснащенного необходимой техникой, на весь период проведения гонки. Представитель организатора должен находиться в этом офисе постоянно.

#### **1.2.036**

Штаб гонки должен быть организован на месте проведения соревнования. При проведении гонок на шоссе, штаб гонки должен быть размещен как на месте старта, за два часа до старта, так и на финише – также за два часа до предполагаемого времени финиша.

#### **1.2.037**

Штаб гонки на финише должен работать до отправки результатов соревнований в ФВСР, или, если судьи не успевают закончить свою работу на финише гонки, до полного завершения работы.

#### **1.2.038**

Штаб гонки должен, как минимум, иметь телефонную связь и компьютер для выхода в интернет.

### ***§7 Трасса гонки и безопасность***

#### **Безопасность**

#### **1.2.040**

Организатор должен обеспечить привлечение необходимой (адекватной) службы

безопасности и эффективное сотрудничество с правоохранительными органами на время проведения гонки.

#### **1.2.041**

Не нарушая соответствующие юридические и административные положения и соблюдая необходимую осторожность, организатор гонки должен обеспечить безопасность по всей трассе гонки или в местах проведения соревнования при исключении зон возможного риска для любого участника спортивного мероприятия (гонщики, обслуживающий персонал, официальные лица, зрители, др.).

#### **1.2.041 доп.**

Не нарушая условий, установленных для полностью закрытой для транспортных средств трассы, всё автомобильное движение на трассе во время прохождения гонки должно быть перекрыто.

#### **1.2.042**

Ни при каких условиях ФВСП не несет ответственности за повреждение состояния трассы гонки или дорожных объектов в результате возможных инцидентов.

#### **1.2.043**

Гонщики должны ознакомиться с трассой заранее.

Только по указанию представителей дорожно-постовой службы гонщики могут отклоняться от трассы гонки и не могут предъявлять свои претензии, если они отклонились от установленного маршрута по указанию постороннего лица или из-за неправильно установленного дорожного указателя и т.д.

При попытке «срезать» или сократить дистанцию с целью получения преимущества, к гонщику применяется дисциплинарное наказание в виде дисквалификации.

#### **1.2.043 доп.**

Категорически запрещается использовать пешеходные дорожки / тротуары, дорожки или велосипедные дорожки, которые не являются частью трассы (то есть которые разделены бордюрами, обочиной, изменены уровнем или другими физическими особенностями), если опасная ситуация создается в частности для других гонщиков, зрителей или персонала гонки, такими действиями или если такие действия дают значительное преимущество над другими гонщиками. Несоблюдение этого требования наказывается без ущерба для любых других санкций, которые могут применяться.

#### **1.2.044**

Если один или более гонщиков покидают трассу по приказу представителя дорожно-

постовой службы, штрафные санкции не применяются. Если такой объезд дает дистанционное преимущество, гонщик должен быть возвращен на дистанцию в ту позицию, с которой он начинал объезд.

Если все или несколько гонщиков ушли с трассы в неправильном направлении, организаторы гонки должны помочь гонщикам вернуться на трассу в то место, в котором они ушли с дистанции.

## **§ 8 Медицинское обслуживание**

### **1.2.045**

Организатор гонки должен обеспечить подходящее медицинское обслуживание.

### **1.2.046**

Организатор гонки должен привлечь одного или более врачей на время проведения гонки для оказания медицинской помощи.

### **1.2.047**

Организатор должен обеспечить гонку средствами экстренной доставки пострадавших в больницу. Гонку должна сопровождать (или находиться в месте проведения соревнования), как минимум, одна машина скорой помощи.

До старта гонки организатор должен предоставить участвующим командам перечень медицинских учреждений, куда они могут обращаться в случае получения травм.

## **§ 9 Призы**

### **1.2.048**

Вся информация по призам (количество, характер, призовая сумма, условия награждения) должна быть понятно изложена в программе и/или техническом справочнике по гонке.

### **1.2.049** отменена

### **1.2.050**

Если гонка или этап пройдены с исключительно низкой скоростью, коллегия судей после консультации с организатором гонки может аннулировать выдачу призов.

## **РАЗДЕЛ 3: ПРОЦЕДУРЫ ГОНКИ**

### ***§1 Контроль организации гонки и ее проведения***

#### **1.2.051**

Управление материальными аспектами гонки осуществляется организатором гонки или его представителем.

#### **1.2.052**

Главный судья вместе с другими судьями осуществляет руководство и спортивный контроль во время гонки.

### ***§ 2 Поведение участников во время проведения велосипедной гонки***

#### **1.2.053**

Все обладатели карточек участников должны быть одеты надлежащим образом и вести себя достойно, даже не участвуя в гонке.

Участники соревнований должны воздерживаться от любых актов насилия, угроз или оскорблений, а также от других проявлений недостойного поведения и не подвергать опасности других лиц.

Участники соревнований не должны устно, жестами или письменно наносить вред репутации и достоинству других обладателей карточек участников, официальных лиц, спонсоров, ФВСП, или велоспорту в целом. Высказываемые критические замечания должно быть обоснованными, разумными и сдержанными.

#### **1.2.054**

Все обладатели карточек участников должны вести себя во время проведения гонки честно и по-спортивному. Участники гонки должны способствовать спортивному успеху соревнования.

#### **1.2.055**

Гонщики должны по-спортивному добиваться успеха в соревновании.

Любые сговоры или акты фальсификации, наносящие вред интересам соревнования, запрещены.

#### **1.2.056**

Гонщики должны соблюдать чрезвычайную осторожность. Они несут ответственность за все несчастные случаи, происшедшие по их вине.

#### **1.2.057**

Использование стеклянной посуды во время проведения гонки запрещено.

### **§ 3 Руководитель команды (или представитель команды)**

#### **1.2.058**

Во время соревнований каждая команда должна иметь назначенного руководителя (представителя) команды.

#### **1.2.059**

Руководитель команды должен следить за тем, чтобы члены команды присутствовали в необходимых местах в назначенное время (регистрация, выход на старт, антидопинговый контроль и т.д.).

Руководитель команды обязан являться по вызову главного судьи или организаторов мероприятия.

#### **1.2.060**

Руководитель команды может представлять гонщиков перед коллегией судей.

### **§ 4 Совещание руководителей (представителей) команд**

#### **1.2.061**

Не ранее, чем за 24 часа и не позднее, чем за 2 часа до начала соревнований организатор гонки должен провести совещание руководителей команд, судей, а при необходимости с лицами, отвечающими за нейтральные транспортные средства во время гонки, и представителей общественности с представителями организатора в подходящем месте с целью координации соответствующих задач и обеспечения безопасности при проведении соревнования.

#### **1.2.062**

На совещании судьи должны повторить применяемые положения регламента, особенно те, которые касаются особых моментов гонки. Организатор должен объявить о любых особых юридических положениях, например, в отношении проведения антидопингового контроля.

Формат проведения совещания менеджеров определяется ФВСР.

### **§ 5 Проверка регистрации**

#### **1.2.063**

Организатор своевременно передает коллегии судей список зарегистрированных гонщиков с указанием основного состава и запасных (список заявленных участников).



**1.2.064**

До проведения совещания руководителей команд, руководитель команды или его представитель должны подтвердить личность заявленных гонщиков, представляемых судейской коллегии. Судейская коллегия проверяет карточки участников и заявочные формы и включает гонщиков в список участников соревнований.

Гонщики, чье участие в соревнованиях подтверждено, не могут быть заменены.

Коллегия судей проверяет также заявочные формы на участие.

Вышеперечисленные мероприятия должны быть организованы таким образом, чтобы все проверки были закончены не позднее, чем за 15 минут до начала совещания руководителей команд.

**1.2.065**

Гонщик после проверки карточки участника и заявочной формы получает стартовый номер (номера).

**1.2.066**

Гонщик, чья карточка участника не может быть проверена, или чей статус не может быть установлен, не должен стартовать и не может быть включен в стартовый протокол соревнований.

**1.2.067**

Проверка карточек участников должна осуществляться в помещении подходящей площади, недоступном для посторонних лиц.

***§ 6 Старт гонки*****1.2.068**

При проведении гонок на шоссе или соревнований по велокроссу, перед стартом гонщики обязаны расписаться в подписном листе под наблюдением судьи.

**1.2.069**

Старт дается выстрелом из стартового пистолета, по свистку судьи, по колоколу, или при помощи различных электронных звуковых устройств.

**1.2.070**

Старт дается судьей на старте (стартером) или другим лицом (при наблюдении со стороны судьи). Только стартер определяет правильность выполненного старта.

**1.2.071**

Фальстарт фиксируется двойным выстрелом из стартового пистолета, двойным свистком или двойным ударом в колокол.

**1.2.072**

Судьи должны убедиться в том, что гонщики, вышедшие на старт, экипированы в соответствии с Правилами (велосипед, форма, стартовые номера, др.)

**§ 7 Финиш****Линия финиша****1.2.073**

Линия финиша шириной 4 см наносится на белую полосу шириной 72 см, образуя, таким образом, обрамление белого цвета шириной 34 см с каждой стороны линии финиша. В соревнованиях по дисциплинам маунтинбайка белая полоса имеет ширину 20 см, при обрамлении белого цвета шириной 8 см с каждой стороны от черной линии.

**1.2.074**

Финиш участника засчитывается, когда трубка переднего колеса его велосипеда соприкасается с вертикальной плоскостью, мысленно проведенной через передний край линии финиша. Таким образом, решение фотофиниша, является окончательным.

При отсутствии особых указаний, финиш может определяться при использовании подходящих технических средств, утвержденных коллегией судей.

**1.2.075**

В соревнованиях по дисциплинам шоссе, маунтинбайка, ВМХ и велокросса должен использоваться баннер с надписью «ФИНИШ», натягиваемый над дорогой перпендикулярно направлению движения. В случае отсутствия или повреждения баннера, линия финиша может быть обозначена флагом в черно-белую клетку.

Баннер должен также использоваться для любого финиша или промежуточного финиша, а также при розыгрыше горного финиша на вершине горы в гонке на шоссе. Если баннер исчез или был поврежден, должен использоваться черно-белый клетчатый флаг.

**1.2.076**

Применение фотофиниша с электронной лентой хронометража является обязательным на соревнованиях в следующих дисциплинах:

- шоссейные гонки
- трековые гонки
- маунтинбайк – скоростной спуск

- гонки БМХ

#### **1.2.077**

Результаты видеозаписи, фотофиниша с электронной лентой хронометража и других методов регистрации финиша должны рассматриваться как достоверные. Эти результаты могут быть просмотрены в спорных случаях, касающихся мест, занимаемых участниками на финише.

### **Хронометраж**

#### **1.2.078**

По каждой гонке региональная спортивная федерация организатора должна привлекать достаточное количество судей-хронометристов, обладающих соответствующей карточкой участника и квалификацией для исполнения своих обязанностей. Судьям-хронометристам могут помогать в выполнении других обязанностей, помимо ведения хронометража, другие лица, имеющие карточку участника ФВСР.

#### **1.2.079**

Судьи-хронометристы записывают время, показанное участниками в специальные протоколы, которые должны быть подписаны ими и переданы судье на финише.

#### **1.2.080**

Время регистрируется с помощью электронного хронометражного устройства.

В гонках на треке или соревнованиях по маунтинбайку скоростному спуску время регистрируется с точностью до 1/1000 секунды.

В других гонках время фиксируется с точностью до одной секунды. Результаты регистрируются с точностью до секунды.

Кроме того, при необходимости может применяться ручное хронометрирование.

#### **1.2.081**

Когда на финиш приходит группа гонщиков, всем гонщикам этой группы дается одно время.

Если разрыв между задним колесом (крайняя точка колеса сзади в профиль) последнего гонщика в одной группе и передним колесом (крайняя передняя точка колеса в профиль) гонщика в следующей группе составляет одну секунду или более, то судья-хронометрист должен давать второй группе другое время.

Любая разница в одну секунду и более между гонщиками (заднее колесо – переднее колесо) предполагает новую группу с новым временем.

## **Классификация**

### **1.2.082**

При отсутствии особых положений каждый гонщик для получения определенного места обязан завершить гонку своими силами без посторонней помощи.

### **1.2.083**

Гонщик может пересечь линию финиша пешком, но с велосипедом.

### **1.2.084**

Порядок финиширования, количество заработанных на финише очков и количество пройденных кругов регистрируется судьей, исполняющим обязанности судьи на финише. Порядок финиширования должен определяться с помощью имеющихся технических средств.

### **1.2.085**

При отсутствии изменений в регламенте, внесенных организационным комитетом, распределение мест на финише может быть откорректировано ФВСП в течение 30 дней после окончания соревнования в случае обнаружения ошибки в определении мест, занятых гонщиками на финише.

ФВСП должна известить организатора и всех гонщиков о вносимых изменениях, при необходимости через их команду. ФВСП обязана решить все вопросы, связанные с изменениями, внесенными в протокол результатов соревнований.

## ***§ 8 Церемония награждения***

### **1.2.086**

Все гонщики, занявшие призовые места или удостоенные определенных титулов по результатам гонки должны присутствовать на официальной церемонии награждения для вручения им соответствующих маек, венков, букетов или медалей, совершения круга почета, участия в пресс-конференции и других мероприятиях, связанных с награждением.

### **1.2.087**

При отсутствии особых указаний гонщики должны выходить на награждение в форме участника соревнований.

## **Раздел 4: Контроль во время гонки**

### ***§ 1 Общее положение***

**1.2.088**

Процедура контроля гонок всероссийского календаря осуществляется ФВСР.

**§ 2 Коллегия судей****Задачи и состав****1.2.089**

Процедуры при проведении велосипедных соревнований (гонок) контролируются коллегией судей.

Организатор должен обеспечить коллегии судей оптимальные условия для работы.

**1.2.090**

Коллегия судей должна состоять из судей, назначенных как в статье 1.1.044.

Количество и статус судей, назначенных для проведения каждой гонки указано в квалификационных требованиях к спортивным судьям.

**1.2.091**

Главной коллегии судей должны оказывать помощь судьи-хронометристы и судьи-секретари, имеющие карточки участников ФВСР.

**1.2.095**

Судье, исполняющему обязанности судьи на финише, должен быть предоставлен подиум на линии финиша с навесом.

**Совещание****1.2.096**

Судьи должны собираться на совещание перед стартом каждой гонки. Они также должны присутствовать на совещании организаторов с представителями команд.

**Отчет****1.2.097**

Коллегия судей должна подготовить детальный отчет по соревнованию по специальной форме ФВСП.

К этому отчету должны быть приложены следующие документы:

- список допущенных участников
- список участников, принявших старт
- классификации
- экземпляр технического гида по гонке

Кроме того, к отчету должны быть приложены протоколы судей-хронометристов и отчеты отдельных судей. Экземпляр отчета должен быть направлен в ФВСП для утверждения результатов гонки.

**1.2.098**

Помимо этого, главные судьи должны представить детальный отчет по специальной форме, в котором они дают оценку гонки. Отчет должен быть направлен в ФВСП в течение максимального периода 14 дней. Для отправки результатов соревнований в ФВСП судьи должны использовать электронную почту или другой вид доставки корреспонденции, утвержденный ФВСП, не позднее, чем через 2 часа после завершения соревнования.

**Расходы****1.2.099**

Судьям выплачивается компенсация их расходов, размер и вид компенсации определяется Министерством спорта РФ и ФВСП или соответствующими региональными органами в зависимости от статуса соревнований.

### **§ 3 Полномочия коллегии судей**

#### **1.2.100**

Коллегия судей проверяет соответствие регламента гонки с Правилами ФВСР и UCI. Коллегия судей исправляет или рассматривает исправленный регламент и сообщает о внесенных изменениях во время совместного совещания с организаторами и представителями команд.

#### **1.2.101**

Коллегия судей обязана исправлять любые ошибки, обнаруженные в регламенте по проведению соревнований.

#### **1.2.102**

Судьи обязаны выявлять нарушения и накладывать штрафные санкции в делах, находящихся в их компетенции. Каждый судья должен самостоятельно выявлять нарушения и отмечать их в отчете, заверенном своей подписью. Отчеты судей с отмеченными нарушениями являются окончательными документами при отсутствии доказательств, свидетельствующих об обратном.

Вопросы о наложении штрафных санкций решаются коллегией судей при голосовании.

#### **1.2.103**

Судьи имеют право самостоятельно принимать следующие меры:

1. лишать спортсменов, нарушивших регламент, а также лиц, которые явно не в состоянии принимать участие в гонке, права на старт;
2. делать предупреждения и предостережения;
3. незамедлительно отстранять от соревнования гонщиков, совершивших серьезные проступки, или спортсменов, которые явно не в состоянии продолжать участие в гонке, а также гонщиков, отставших от группы на недопустимое время, или участников, представляющих опасность для других.

Такие решения судей должны быть отражены в их отчетах.

#### **1.2.104**

Коллегия судей или, при необходимости, отдельный судья могут принимать все необходимые решения по обеспечению правильного ведения гонки. Эти решения должны приниматься в соответствии с установленным регламентом и, по возможности, после консультации с организаторами гонки.

В случае, какого-либо несоблюдения, которые не могут быть устранены в надлежащее время, начало мероприятия может быть отложено или отменено или гонка может быть остановлена. Коллегия судей может отменить в случае необходимости,

либо по собственной инициативе или по поручению ФВСР.

#### **1.2.105**

Обладатели карточек участников, не соблюдающие указания судей, должны быть подвергнуты штрафным санкциям – дисквалификация на срок от одного дня до шести месяцев.

#### **1.2.106**

Никакой протест не может быть подан против решения судьи или коллегии судей при выявлении факта нарушения Регламента, а также против любого их решения.

### **Раздел 5: Общая классификация, классификация по кубкам и сериям ФВСР**

#### **1.2.107**

Спортсмен выводится из любой классификации ФВСР, а также классификации по кубку и сериям ФВСР в следующих случаях:

1. отстранение гонщика: в случае отстранения спортсмена до последней рейтинговой гонки, гонщик автоматически исключается из классификации.

2. гонщик, который возможно нарушил антидопинговые правила, и чья личность была публично установлена согласно статье 352 Антидопинговых правил UCI - до его полного оправдания.

Антидопинговая комиссия ФВСР может решить вывести из классификации ФВСР или кубкового зачета любого гонщика, который возможно нарушил антидопинговые правила, и чья личность была публично установлена другой Антидопинговой организацией или государственным органом.

Вывод из классификации означает, что имя гонщика в классификации нет и его место остается вакантным.

#### **1.2.108**

Гонщик, признанный виновным в нарушении антидопингового регламента исключается из классификации, определенной в течение периода, в котором данное нарушение было выявлено.

## **Глава III ЭКИПИРОВКА**

### **Раздел 1: Общие положения**

#### **§1 Принципы**

##### **1.3.001**

Каждый обладатель карточки участника обязан следить за тем, чтобы его экипировка (велосипед с оборудованием и принадлежностями, каска, спортивная



форма и д.р.) имела надлежащее качество и не представляла опасности для него или других гонщиков.

#### **1.3.001 доп.**

Каждый обладатель карточки участника должен обеспечить, чтобы оборудование, которое он использует на соревнованиях шоссе, треке или велокроссе было утверждено UCI в соответствии со спецификациями одобренных протоколов и доступных на веб-сайте UCI.

#### **1.3.002**

ФВСП не несет ответственности за нежелательные последствия неправильного выбора экипировки обладателями карточек участников, а также ни за какие дефекты или несоответствия выбранной экипировки. Используемая экипировка должна удовлетворять стандартам качества и безопасности.

Обладатель карточки участника не имеет права изменять оборудование данного производителя, используемое в соревнованиях.

#### **1.3.003**

Ни при каких обстоятельствах ФВСП не несет ответственности за использование неправильно подобранной экипировки гонщиком, имеющим карточку участника и участвующим в соревнованиях. Контроль выбора экипировки может осуществляться судьями или представителями ФВСП и ограничивается регистрацией нарушения правил в части экипировки исключительно в спортивных целях.

Для этой цели, судья и ФВСП может потребовать оборудование для последующей проверки, в случае необходимости даже во время гонки, после того как гонщик изменил его.

### ***§ 2 Технические новшества***

#### **1.3.004**

За исключением соревнований по дисциплинам маунтинбайка, никакие технические новшества не могут использоваться гонщиком или обладателем карточки участника во время соревнований (велосипеды, оборудование, устанавливаемое на велосипедах, каски, спортивная форма, средства связи и т.д.) без утверждения исполнительного комитета UCI. Заявки на использование технических новшеств должны подаваться в UCI до 30 июня каждого года с приложением всей необходимой документации. После утверждения техническое новшество может быть использовано с 1 января следующего года.

Утверждение технического новшества осуществляется исключительно с учетом спортивных аспектов его применения.

Участие в рассмотрении затрат, подлежащих уплате заявителем и определяется Руководящим комитетом UCI в зависимости от сложности представленных технических инноваций.

По инициативе Комиссии по материалам, исполнительное бюро UCI исследует допустимость технических инноваций со спортивной точки зрения и отвечает в течение 6 месяцев со дня подачи. Инновация вступает в силу с принятием настоящего времени.

В соответствии с положениями настоящей статьи техническое новшество не может быть утверждено, если его применение не соответствует спецификациям регламента.

### **1.3.005**

Если на старте соревнования или этапа многодневной гонки коллегия судей считает, что гонщик использует техническое новшество или оборудование, еще не утвержденное UCI, она имеет право не допустить данного гонщика к участию в соревнованиях с использованием этого новшества.

В случае применения неразрешенного технического новшества во время соревнования гонщик автоматически снимается с соревнований или дисквалифицируется. В этом случае он не имеет права обращаться с апелляцией по решению, принятому коллегией судей.

Если техническое новшество или оборудование, еще не утвержденное UCI не было замечено или в том случае, когда коллегия судей не подвергла нарушителя штрафным санкциям, гонщик может быть дисквалифицирован по приказу дисциплинарной комиссии UCI. В этом случае UCI ставит вопрос на рассмотрении дисциплинарной комиссии автоматически или по просьбе заинтересованной стороны. Дисциплинарная комиссия выносит свое решение только после ознакомления с мнением комиссии по экипировки.

В ситуациях, возникающих вне соревнований, UCI решает вопрос о правомерности применения технического новшества после проверки соблюдения положений Статьи 1.3.004.

## **Раздел 2: Велосипеды**

### **§ 1 Принципы**

#### **Определение**

### **1.3.006**

Велосипед представляет собой средство передвижения с двумя колесами одинакового диаметра. Переднее колесо является направляющим, а заднее колесо

приводится в движение через приводную систему, включающую шатуны с педалями и цепь.

## **Тип**

### **1.3.007**

Велосипеды и их оборудование должны соответствовать типам, имеющимся в широкой продаже и пригодным для использования всеми лицами, занимающимися велоспортом.

## **Положение**

### **1.3.008**

Гонщик обычно занимает положение на велосипеде сидя на седле. Такое расположение предусматривает, что точками опоры являются: ноги на педалях, руки на руле, и позиция, сидя на седле.

## **Управление**

### **1.3.009**

Велосипед должен быть оснащен рулем, позволяющим велосипедисту управлять велосипедом и маневрировать в различных ситуациях для обеспечения безопасности.

## **Движение вперед**

### **1.3.010**

Движение велосипеда вперед осуществляется исключительно вращением шатунов, передающимся движением ног (работа мышц ног) велосипедиста через цепную передачу, без применения электроники или какой-либо другой помощи.

## **§ 2 Технические характеристики**

За исключением особых условий, велосипед, используемый в гонках на шоссе, треке и в велокроссе должен иметь следующие технические характеристики.

Велосипеды со специфическими характеристиками используются в соревнованиях по дисциплинам маунтинбайка, ВМХ и триала.

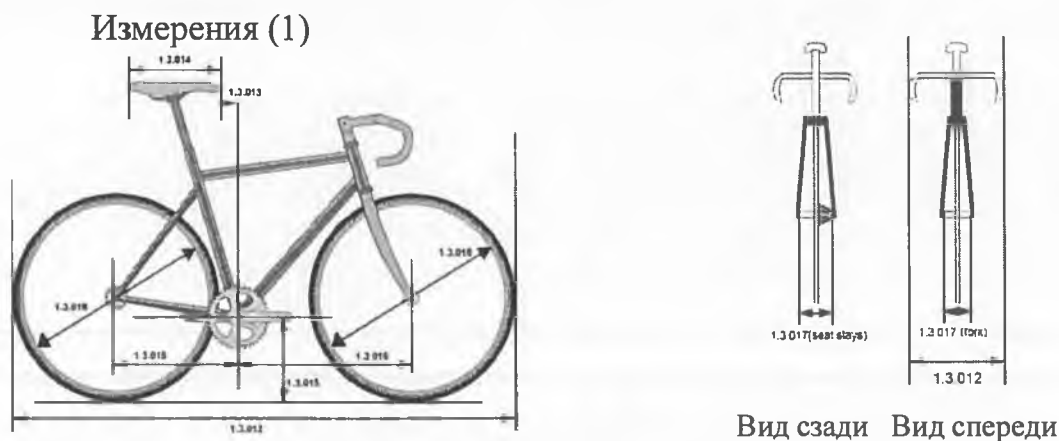
**1.3.011****а) Измерения (см. рисунок «Измерения (1)»)****1.3.012**

Длина велосипеда не может превышать 185 см, а ширина 50 см. Длина тандема не может превышать 270 см, а ширина 50 см.

**1.3.013**

Передняя кромка седла должна находиться минимум на 5 см от вертикальной линии, проведенной через ось каретки. Данное ограничение не применяется для соревнований на треке: в спринте, кейрине, в гите на 500 м и 1 км. В этом случае передняя кромка седла не должна пересекать вертикальную линию, проведенную через ось каретки.

Пик седла может быть передвинут вперед при необходимости из-за морфологических особенностей спортсмена. Под морфологическими особенностями подразумевается рост и длина конечностей гонщика.

Любой гонщик, который по этим причинам нуждается в использовании велосипеда с уменьшенными размерами, должен проинформировать об этом коллегия судей во время проверки велосипеда (см. рисунок «Измерения (2)»).

Только одно исключение по морфологическим причинам может быть запрошено; либо пик седла можно переместить вперед либо удлинительная рулевая насадка может переместиться вперед, в соответствии со статьей 1.3.023.

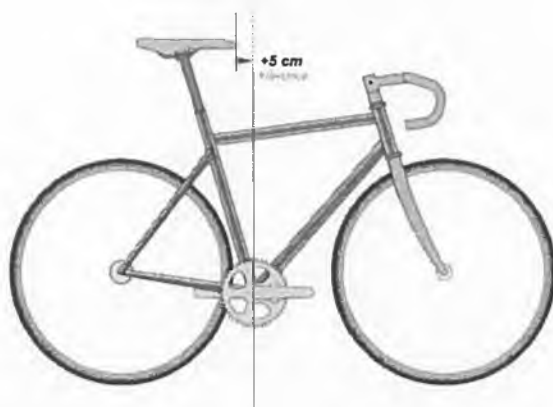
**Измерения (2)**

**1.3.014**

Плоскость, проходящая через самые высокие точки на передней и задней части седла должна быть горизонтальной.

Длина седла должна находиться в пределах от 24 см до 30 см.

**1.3.015**

Расстояние между осью каретки и поверхностью земли должно составлять минимально 24 см и максимально 30 см.

**1.3.016**

Расстояние между вертикальной линией, проведенной через ось каретки и вертикальной линией проведенной через ось переднего колеса должно составлять минимально 54 см и максимально 65 см<sup>(1)</sup>.

Расстояние между вертикальной линией, проведенной через ось каретки и вертикальной линией проведенной через ось заднего колеса должно составлять минимально 35 см и максимально 50 см.

**1.3.017**

Расстояние между внутренними кромками передней вилки не должно превышать 10.5 см; расстояние между внутренними кромками задних перьев не должно превышать 13.5 см.

**1.3.018**

Диаметр колес велосипеда может варьироваться от максимального 70 см до минимального 55 см, включая покрышку. Для велосипедов, используемых в соревнованиях по велокроссу ширина покрышки не должна превышать 33 мм. При этом наличие на покрышке каких-либо шипов не допускается.

В массовых соревнованиях по велоспорту на шоссе или по велокроссу допускается использование колес конструкции, утвержденных UCI. Колеса должны иметь не менее 12 спиц; спицы могут быть круглыми, плоскими или овальными, при этом их ширина не должна превышать 10 мм. Для утверждения конструкции колес они должны быть подвергнуты прочностным испытаниям в соответствии с требованиями UCI в лаборатории, утвержденной UCI. Результаты испытаний колес должны подтвердить их способность выдерживать ударные нагрузки при нормальных условиях. При этом должны соблюдаться следующие критерии:

- При ударе ни один элемент колеса не должен полностью отделяться от колеса или выступать наружу.
- Поломка колеса не должна приводить к полному отделению его элементов, образуя острые или зазубренные поверхности, представляющие опасность для гонщика, участников соревнований и

посторонних лиц.

- Поломка колеса не должна приводить к отделению втулки колеса от обода, что может привести к отделению всего колеса от вилки.

При соблюдении требований по испытаниям, стандартные (традиционные) велосипедные колеса не подлежат дополнительным прочностным испытаниям, описанным выше. Стандартным велосипедным колесом считается колесо, имеющее не менее 16 металлических спиц круглой, плоской или овальной формы с шириной поперечного сечения, не превышающей 2,4 мм; сечение обода не должно превышать 2,5 см на каждой стороне.

В трековых соревнованиях использование передних дисковых колес разрешается только в гонках на время.

Несмотря на положения данной статьи, выбор и использование велосипедных колес определяется положениями Статей с 1.3.001 по 1.3.003.

### **1.3.019**

#### **б) Масса**

Масса велосипеда должна быть не менее 6,8 кг.

### **1.3.020**

#### **в) Конфигурация**

В соревнованиях по велоспорту на шоссе, кроме индивидуальных гонок на время и велокросса, рама велосипеда должна иметь традиционную форму, т.е. иметь треугольную замкнутую конструкцию. Рама должна быть изготовлена из прямых трубчатых элементов, которые могут иметь различное сечение (круглое, овальное, прямоугольное и т.д.). Трубчатые элементы должны соединяться между собой следующим образом: верхняя труба (1) соединяет верхнюю часть рулевой колонки (2) с верхней частью подседельной трубы (4); нижняя часть подседельной трубы (в которую вставляется подседельный штырь) соединяется с кареткой; нижняя (наклонная) труба (3) соединяется с кареткой (внизу) и с нижней частью рулевой колонки. Задний треугольник рамы образуется вилками (5) и (6) соединяемыми с верхней и нижней частью подседельной трубой (4), соответственно.

Максимальная высота сечения трубчатых элементов должна составлять 8 см, а минимальная ширина - 2,5 см. Минимальная ширина сечения трубчатых элементов, образующих задние вилки (5) и (6), может быть уменьшена до 1 см. Минимальная толщина передней вилки должна составлять 1 см; вилка может быть прямой или иметь криволинейную форму. (см. рисунок «Форма (1)»).

Верхняя труба рамы велосипеда может быть наклонена вверх или вниз расстояние между верхним и нижним положением верхней трубы не должно превышать 16 см. Минимальная толщина верхней трубы – 2,5 см.

Верхняя труба может иметь наклон при условии, что этот элемент вписывается в

горизонтальный шаблон, определяемый максимальной высотой 16 см и толщиной не менее 2,5 см.

Эффективная ширина зоны рулевого стакана, не может превышать 16 см в самом узком месте между внутренним соединением верхней трубы и нижней трубы и передней части рулевого стакана.

Вид 1

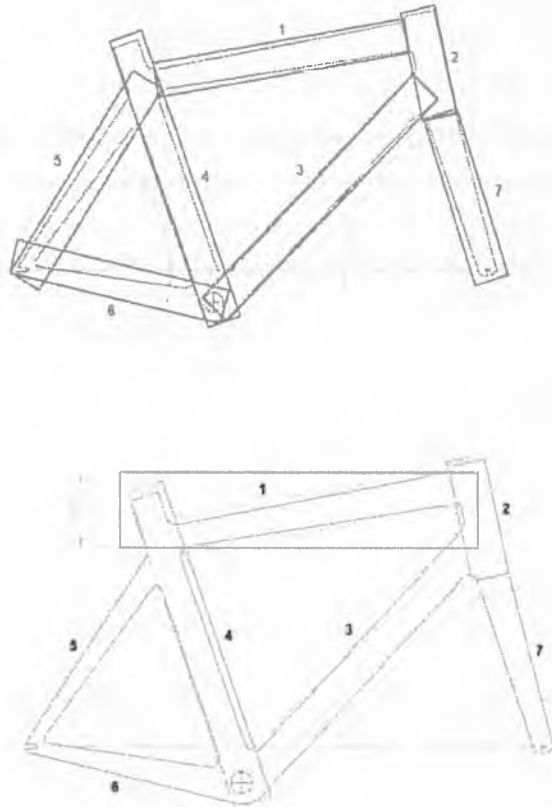

Трубы 1, 2, 3,4: 2,5 см минимум и 8 см максимум

Трубы 5,6,7: 1 см минимум и 8 см максимум

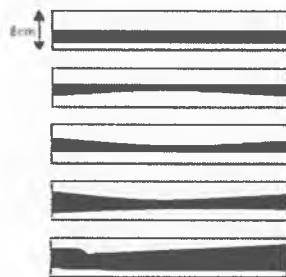

Straight or tapered tubular elements

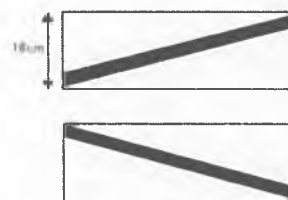

Inclination of the Top Tube



The form of each element have to enclose a straight line

Наклон верхней трубы  
 прямые или конические трубчатые элементы форма каждого элемента имеет вложенную прямую

### 1.3.021

Для шоссейных гонок на время и трековых соревнований: - элементы рамы велосипеда могут быть трубчатые или твердые (полнотельные), собранные или литые одной деталью в любой форме (в том числе арки, рама, или другое). Эти элементы, в том числе каретка, должны вписываться в «треугольник», определенный в статье 1.3.020. (См. схему «Вид(2)»):

- равнобедренные компенсационные треугольники с двух сторон 8 см допустимы на стыках между элементами рамы, за исключением стыков между цепной трубой и подседельной трубой, где треугольники не являются разрешенными. Кроме того, компенсационный треугольник между верхней трубой и нижней трубой заменен компенсационной зоной соединения 16 см в ширину разделенный в свою очередь передней частью прямоугольника рулевой трубы;

- эффективная ширина области рамы рулевой трубы не должна превышать 16 см в самом узком месте между внутренним соединением верхней и нижней труб и передней части рулевой трубы.

Положение прямоугольников и компенсационных треугольников

#### Вид 2

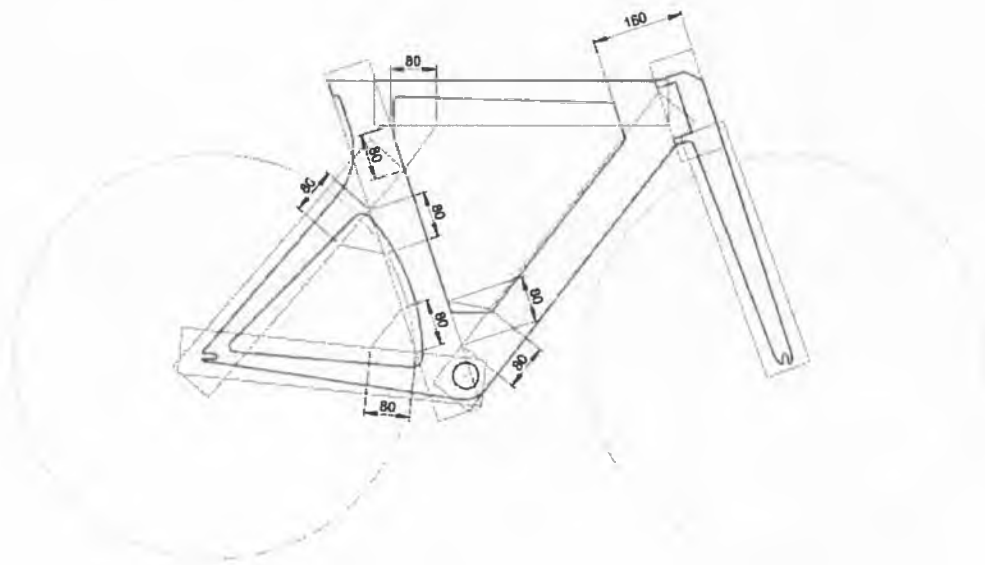

### 1.3.022

#### г) Конструкция

В соревнованиях, не попадающих под действие положений Статьи 1.3.023, должны использоваться велосипеды с рулями традиционного типа (см. рисунок



«Конструкция 1»). Руки на руле должны располагаться на следующем уровне: верхнее расположение – не выше плоскости, определяемой горизонтальной опорной плоскостью седла (В); нижнее расположение – не ниже 10 см плоскости, определяемой горизонтальной плоскостью, проходящей через верхние точки переднего и заднего колеса (одинакового диаметра)(С); заднее расположение – не дальше линии, проведенной через ось выноса и ось переднего колеса (D); переднее расположение -  $\pm 5$  см от вертикальной линии, проведенной через ось переднего колеса (см. рисунок «Конструкция (1a)»). Это требование относительно расстояния (А) не распространяется на велосипеды, гонщиков, участвующих в гонках на треке: спринт, кейрин или олимпийский спринт. Однако оно не должно превышать 10 см, измеренных от вертикальной линии, проходящей через ось переднего колеса.

Тормозные ручки, крепящиеся к рулю используются гонщиками в качестве опор. Любое удлинение или изменение конструкции тормозных ручек запрещено. Утверждена конструкция тормозных ручек со встроенной системой переключения передач.

#### Конструкция (1a)

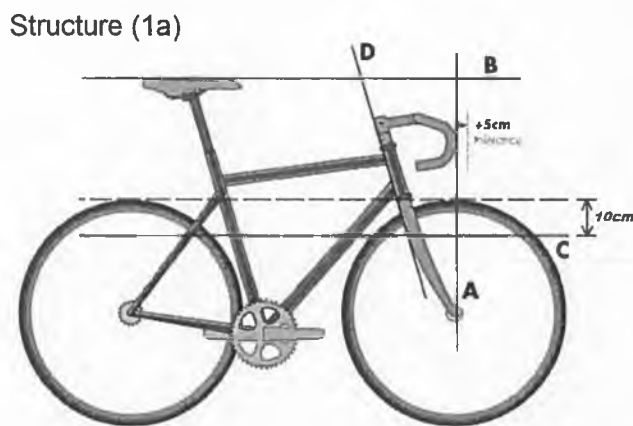

#### 1.3.023

В индивидуальных и командных шоссейных гонках на время и в ряде гонок на треке (индивидуальная и командная гонка преследования, гит на 1 км и 500 м), гонщики могут использовать зафиксированные удлиняющие рулевые насадки. Так разрешено только положение, в которой предплечье находится в горизонтальной плоскости. Расстояние между вертикальной линией, проведенной через ось каретки и крайним положением руля, должно составлять не более 75 см, в соответствии с положениями, установленными в Статье 1.3.022 (б, в, г). Допускается использовать подлокотники (см. рисунок «Конструкция (1б)»).

В индивидуальных шоссейных гонках на время, тормозные ручки с переключателями передач или монетками не могут выходить за предел 75 см.

Для гонок на треке и соревнований на шоссе, на которые распространяются положения первого абзаца, расстояние 75 см может быть увеличено до 80 см с учетом морфологических особенностей гонщика. Гонщик, который по указанным причинам использует велосипед с расстоянием в пределах между 75 и 80 см, должен известить об этом коллегию судей при проверке велосипеда.

Для гонщиков, которые имеют рост 190 см или выше, расстояние по горизонтали между вертикальными линиями, проходящими через ось каретки и оконечностью удлинения руля, включая все аксессуары, может быть увеличено до 85 см.

Только одно исключение по морфологическим причинам может быть запрошено; Либо удлинение руля можно переместить вперед или пик седла может быть перемещен вперед, в соответствии со статьей 1.3.013.

### Конструкция (16)

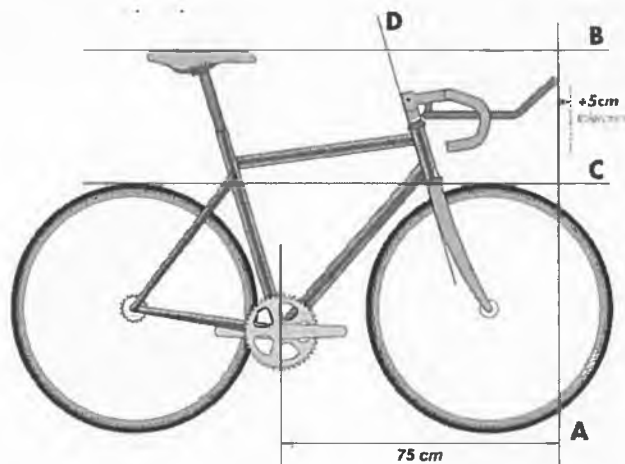

### 1.3.024

Любые приспособления, прикрепляемые или встраиваемые в конструкцию велосипеда с целью уменьшения сопротивления ветра или способствующее продвижению вперед, например, защитный экран, фюзеляж, установка деталей, улучшающих обтекаемость и т.д., запрещены.

### Конструкция (2)



Защитный экран определяется как закрепленный неподвижный элемент, используемый в качестве рассекателя, уменьшающего сопротивление ветра при движении велосипедиста.

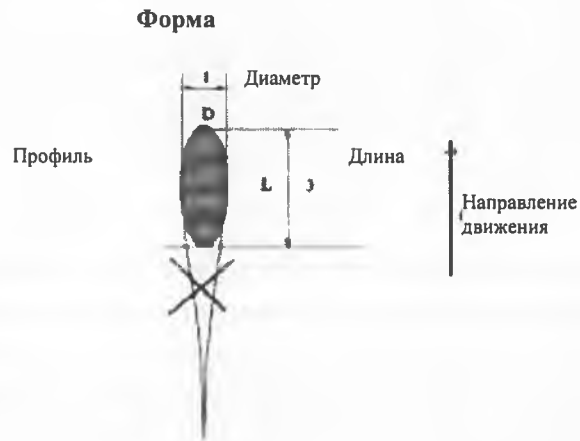

Фюзеляж определяется как приспособление, удлиняющее или утончающее конструкцию. Форма фюзеляжа определяется соотношением длины  $L$  к диаметру  $D$ , которое не должно превышать 3.

### Конструкция (3)

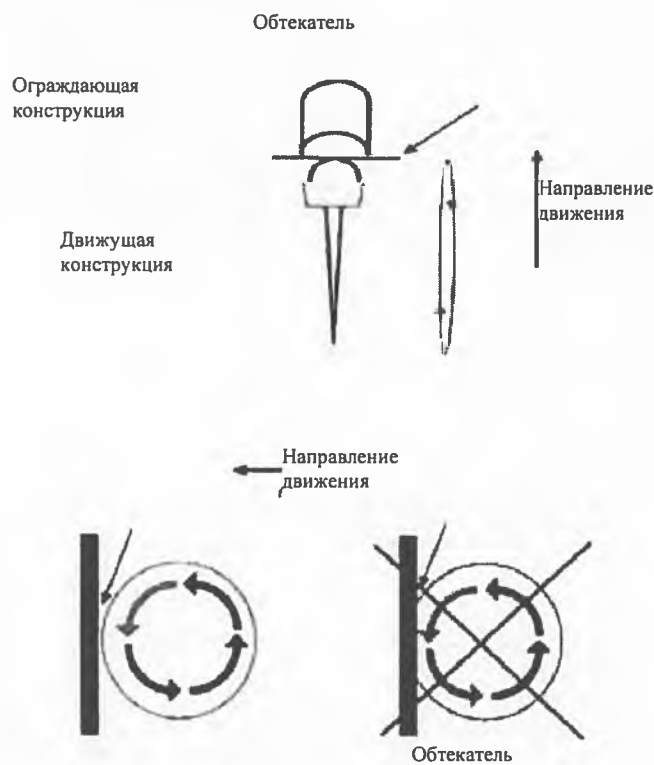

Придание обтекаемой формы состоит в том, чтобы использовать или адаптировать деталь велосипеда, таким образом, чтобы она закрывала его движущие части (колеса, шестерни и др.) велосипеда. При такой конструкции велосипеда можно использовать следующий метод проверки: попытаться вставить тонкую пластину (например, кредитную карту) между неподвижной конструкцией и движущимся элементом.

#### **1.3.024 доп.**

Фляги не должны быть интегрированы в раму и могут быть расположены только на нижней и подседельных трубах внутри рамы. Размеры сечения фляги, используемые в соревновании не должны превышать 10 см или быть менее 4 см и их объем должен быть не менее 400 мл и не более 800 мл.

#### **1.3.025**

В велосипедах, используемых на треке, нельзя применять колесо со свободным ходом, переключение передач и тормоза, как во время тренировок, так и в гонках.

В гонках на шоссе и по велокроссу запрещено использование фиксирования цепного колеса. Необходима тормозная система на обоих колесах.

### **Раздел 3: Спортивная форма гонщиков**

#### **§2 Общие положения**

#### **1.3.026**

При участии в соревнованиях все гонщики должны надевать велосипедные майки с рукавами и трусы, или комбинезон. Под велосипедными трусами подразумеваются трусы, заканчивающиеся до колен. Ношение маек без рукавов запрещено.

#### **1.3.027**

Велосипедные майки участников должны существенно отличаться от маек чемпионов мира, а также маек чемпионов России для того, чтобы избежать путаницы.

#### **1.3.028**

Кроме особых случаев, предусмотренных регламентом, никакие отличительные велосипедные майки не могут использоваться гонщиками.

#### **1.3.029**

Никакой элемент спортивной формы гонщика не должен скрывать надписи на майке или номер, особенно во время гонки или на официальных церемониях.

### 1.3.030

Ветровки, защищающие гонщиков во время дождя, должны быть прозрачными или иметь основные цвета как у велосипедной майки команды. Название команды должно быть написано на ветровке.

### 1.3.031

1. Ношение жесткой защитной каски во время соревнований и тренировок обязательно для следующих дисциплин: трек, маунтинбайк, велокросс, триал и ВМХ, а также во время соревнований по велоспорту для всех любителей.

2. Во время соревнований по велоспорту на шоссе гонщики должны использовать жесткие защитные каски. Так же ФВСР настоятельно рекомендует ношение жесткой защитной каски во время тренировок на шоссе для мужчин и женщин, и обязательное ношение для возрастных категорий: юниоры и молодежь.

3. Каждый гонщик несет ответственность по следующим пунктам:

- конструкция велосипедной каски должна быть утвержденной, и соответствовать требованиям официальных стандартов по безопасности;
- ношение каски должно соответствовать требованиям безопасности для обеспечения полной защиты гонщика, каска должна плотно сидеть на голове, а крепежные ремешки должны быть отрегулированы надлежащим образом;
- гонщик должен избегать действий, ухудшающих защитные характеристики каски в случае падения;
- гонщик обязан использовать каску только утвержденной конструкции, целостность которой не была нарушена при ударе;
- гонщик не должен использовать каску с удаленными или добавленными элементами, изменяющими ее конструкцию.

### 1.3.032

Запрещено использовать элементы одежды, способствующие снижению сопротивления воздуха.

В соревнованиях на шоссе и по горному велосипеду допускается использовать одежду соответствующую погонным условиям. В этом случае используемая форма должна обеспечивать только защиту гонщика от непогоды. Решение об использовании такой спортивной одежды принимается судьями гонки.

Экипировка (шлем, туфли, майки, трусы и т.д.), надеваемая гонщиком, не может служить не чем иным, как просто формой одежды, и не должна быть оборудована дополнительными или встроенными электронными системами, которые не утверждены как технические новшества согласно статье 1.3.004.

**1.3.033**

Во время соревнований, персонал, обслуживающий гонщиков, не должен иметь на своей униформе рекламные надписи, кроме тех, которые утверждены для спортивной формы их команды.

**§ 3 Майка лидера****Многодневные гонки****1.3.034**

Майка лидера в классификации, во время проведения многодневных гонок должна существенно выделяться среди веломаек, используемых командами, а также от маек сборной команды России, чемпионов мира.

**1.3.035**

Майка лидера в генеральной классификации по времени является обязательной.

**1.3.036**

Право на размещение рекламных надписей на майке лидера сохраняется за организатором гонки.

Однако в верхней части майки спереди и сзади, в прямоугольнике с белым фоном высотой 32 см и шириной 30 см нижние 22 см могут быть зарезервированы командой. В это поле может быть вписан логотип или наименование основного партнера (партнеров) команды.

Такое требование распространяется и на комбинезон, используемый лидером; нижняя часть (трусы) комбинезона – горизонтальная полоса шириной 9 см с каждой стороны - может быть зарезервирована для рекламных надписей команды.

**1.3.037**

Обладатель майки лидера может использовать трусы с расцветкой, сочетающейся с цветом этой майки.

**1.3.038**

На этапах с индивидуальной гонкой на время лидеры могут использовать аэродинамические майки или комбинезоны своей команды, если организатор соревнований не обеспечил их соответствующими комбинезонами.

**§ 4 Спортивная форма Сборной команды России**

**1.3.039 - 1.3.042** В соответствии с Регламентом UCI

## § 5 Майка чемпиона России

1.3.043 - 1.3.044 В соответствии с Регламентом UCI

## § 6 Приоритет

### 1.3.045

Если гонщик является обладателем нескольких маек, приоритет их ношения определяется следующим образом:

1. майки лидера в многодневных гонках
2. майка чемпиона мира
3. майка лидера в сериях, кубках или классификации UCI
4. майка чемпиона континента
5. майка национального чемпиона
6. майка национальной команды.

## РАЗДЕЛ 4: ИДЕНТИФИКАЦИЯ ГОНЩИКОВ

### 1.3.046

#### Номера участников\*

При проведении соревнований по велоспорту для идентификации гонщиков применяются следующие положения:

Дисциплина / специализация	Номер на форме гонщика	Номер на раме велосипеда	Номер на плече	Номер на руле
Шоссе:				
Однодневные гонки	2	1		
Многодневные гонки	2	1		
Гонки на время с раздельным стартом	1			
Велокросс:	1		2	
Трек:				
Спринт	2			
Индивидуальная гонка преследования	1			
Командная гонка преследования	1			
Гит на 1 км	1			
Гит на 500 м	1			
Гонка по очкам	2			
Кейрин	2			
Командный спринт	1			

Мэдисон	2			
Омниум (все гонки)	2			
BMX:		2 (боквые)		1
Маунтинбайк все виды	1			1
Триал	1			1

\* Номер на плече крепиться на предплечье таким образом, чтобы он был виден спереди.

### 1.3.047

При отсутствии особых указаний номера черного цвета должны быть выполнены на пластине (листе) белого цвета.

### 1.3.048

Цифры, обозначающие номер участника, пластины или листы должны иметь следующие размеры:

	Номер на форме гонщика	Номер на раме велосипеда	Номер на плече	Номер на руле
Высота	18 см	9 см	9 см	18 см – маунтинбайк 20 см - BMX 11 см - триал
Ширина	16 см	13 см	7 см	18 см – маунтинбайк 25 см - BMX 16 см - триал
Цифры	10 см	6 см	5 см	8 см – маунтинбайк 10 см - BMX 10 см - триал
Ширина шрифта	1,5 см	0,8 см	0,8 см	1,5 см – маунтинбайк, BMX, триал
Реклама	высота 6 см в нижней части	прямоугольник размером 11 см x 2 см в нижней или верхней части	высота 1,5 см в нижней части и верхней части	МТБ верхняя и нижняя часть высота 4 см BMX 6 см на верхней части Триал выше высоты 2,5 см на нижней части

### 1.3.049

Гонщики должны следить за тем, чтобы их номера всегда были хорошо видны. Изменять размеры номера (обрезать, подгибать и т.д.) запрещается.

### 1.3.050

Номера участников соревнований предоставляются их организатором бесплатно. Номера выдаются коллегией судей после проверки карточек участников и заявки на участие в соревновании.

### 1.3.051

Любой гонщик, сходящий с дистанции, должен незамедлительно снять номер участника.



## **ЧАСТЬ 2 Дисциплина Шоссе**

### **Глава I Календарь и участие**

#### **2.1.001**

Гонщики категории «юниоры 19-22 года» могут принимать участие в гонках для категории мужчины.

#### **Всероссийский календарь**

#### **2.1.002**

ФВСР несет ответственность за разработку своего всероссийского календаря, его структуру, классификацию всероссийских соревнований и за разработку Правил в соответствии с положениями международного союза велосипедистов.

#### **2.1.003**

В всероссийском соревновании может принимать участие максимально 3 зарубежных команды.

### **Глава II ОБЩИЕ ПОЛОЖЕНИЯ**

#### ***§1 Участие***

#### **2.2.001**

Количество гонщиков, участвующих в гонке на шоссе должно быть ограничено 200 участниками.

#### **2.2.002**

Команды могут заявлять запасных участников при условии, что количество запасных гонщиков не превышает половины основного состава команды. Только официально заявленные запасные гонщики могут заменять гонщиков из основного состава.

#### **2.2.003**

Команды должны сообщить организатору соревнований в письменной форме имена гонщиков основного состава команды и двух запасных не позднее, чем за 72 часа до старта гонки. Только гонщики, включенные в эту заявку, могут быть допущены к старту.

#### **2.2.004**

В том случае, когда общее число гонщиков в командах превышает количество,

допускаемое для участия, количество гонщиков должно быть сокращено до равного количества гонщиков в каждой команде. В других гонках приоритет для команд может устанавливаться в зависимости от сроков подачи ими заявок. Организатор гонки должен, как можно скорее, объявить о любом сокращении количества участников всем командам, а также гонщикам, не отобранным для участия в соревнованиях.

### **Снятие с гонки**

#### **2.2.005**

Помимо дисциплинарных наказаний, предусмотренных правилами, обладатель карточки участника или команда может быть снят/снята с гонки, если он/она серьезно подрывает имидж велоспорта или гонки. Исключение из соревнования может состояться как до, так и во время гонки.

Решение о исключении из гонки должно быть принято совместно с главным судьей и организатором.

Необходимо заслушать обладателя карточки участника или команду.

Если иное не обусловлено регламентом, то призы и бонусы, полученные до факта, за который производится исключение, не могут быть забраны.

## **§ 2 Организация**

### **Программа гонки – технический справочник**

#### **2.2.006**

Организатор обязан подготовить программу-технический справочник по гонке при каждом ее проведении.

#### **2.2.007**

Программа гонки – технический справочник должны включать, как минимум следующие детали организации гонки:

• Особый регламент гонки, который в зависимости от типа гонки должен включать следующее:

- упоминание о том, что данная гонка проводится в соответствии с Правилами ФВСР;
- упоминание о том, что во время гонки применяется только шкала ФВСР по штрафным санкциям;
- указание антидопинговых правил;
- класс гонки и шкала распределения очков;
- категории гонщиков;
- количество гонщиков в команде (максимальное и минимальное);
- часы работы штаба гонки;

- место и время подтверждения старта заявленных гонщиков и выдачи стартовых номеров;
- место и время проведения совещания представителей команд;
- точное место размещения штаба гонки и пункта проведения антидопингового контроля;
- частота, используемая для радио-тура;
- вторичные классификации, включая всю необходимую информацию (очки, процедуры равенства очков, т.д.);
- призы, присуждаемые по всем классификациям;
- любые виды бонификации по времени;
- временные финишные лимиты;
- этапы с горными финишами с учетом положений Статьи 2.6.021;
- процедуры церемонии награждения;
- процедуры по регистрации времени на этапах с командной гонкой на время для определения индивидуального зачета;
- наличие нейтральной помощи, предоставляемой при использовании мотоциклов или других транспортных средств;
- пункты питания, при наличии таковых, во время проведения гонок на время или на этапах, а также связанные с ними процедуры;
- критерии, применяемые для определения порядка старта гонок на время или во время пролога гонки; критерии, применяемые для определения порядка старта команд; каждая команда должна определить порядок старта своих гонщиков;
  - описание маршрута или этапов гонки с указанием профиля трассы, протяженность, места размещения пунктов питания, а в случае необходимости описание кольцевой трассы;
  - препятствия на дистанции (туннели, переезды, опасные места, др.);
  - детальный маршрут и предполагаемое расписание;
  - промежуточные финиши, горные и специальные премии;
  - схема дистанции и профиль трассы, плюс профиль на заключительных трех километрах дистанции, если необходимо;
  - точное место старта и финиша;
  - перечень больниц, согласованных организатором, для оказания медицинской помощи;
  - состав коллегии судей;
  - имена, адреса и номера телефонов директора гонки, а также имена других официальных лиц;
  - для гонок с этапами на время: разрешается или запрещается использовать специальные велосипеды для гонок на время.

## **Результаты**

### **2.2.008**

Организатор обязан предоставить судьям оборудование, необходимое для электронной передачи результатов гонки или этапа, а также перечень стартовавших гонщиков во ФВСР.

## **Безопасность на трассе**

### **2.2.009**

Организатор обязан с помощью специальных предупредительных знаков сообщать гонщикам и обслуживающему персоналу гонки о всех видах опасности на трассе.

Кроме того, организатор должен предпринять специальные меры по возможному освещению туннелей, как в самом туннеле, так и при въезде. Освещение должно обеспечивать хорошую видимость номерного знака автомобиля на расстоянии 10 м и видимость автомобиля темного цвета на расстоянии 50 м невооруженным глазом.

Препятствия, на которые распространяются положения настоящей статьи, должны быть указаны в программе - техническом справочнике гонки. При проведении совещания менеджеров команд этим препятствиям должно быть уделено особое внимание.

### **2.2.010**

Организатор должен обеспечить ведение гонки инспекционным транспортным средством, предупреждающим гонщиков о возможных препятствиях на трассе.

### **2.2.011**

Зона протяженностью минимум 300 м до финиша и 100 м после финишной черты должна быть ограждена барьерами. В этой зоне могут находиться только представители организатора, гонщики, медицинский персонал, представители команд и аккредитованные представители средств массовой информации.

**2.2.012** Ни при каких обстоятельствах ФВСР не несет ответственность за любые повреждения трассы гонки или возможные инциденты на трассе.

## **Оказание медицинской помощи**

### **2.2.013**

Медицинская помощь во время гонки должна оказываться врачом (врачами), назначаемыми организатором, когда гонщики входят в зону предстартового контроля до момента, когда гонщики покидают зону финиша.

**2.2.014**

Если оказание медицинской помощи требуется на подъеме или на горном участке трассы, гонщик должен быть остановлен врачом гонки для оказания ему помощи. Врач гонки отвечает за свою машину и лиц, находящихся в ней. Он обязан следить за тем, чтобы посторонняя помощь не оказывалась отставшим гонщикам с целью их возвращения в пелотон (буксировка, лидирование за автомашиной и др.).

**Радио-тур****2.2.015**

Организатор должен организовать «радио-тур» гонки для передачи информации из автомобиля главного судьи. Организатор обязан оснастить все автомашины, следующие за гонкой, радиоприемниками для постоянного прослушивания информации по «радио-туру».

**Финиш****2.2.016**

Организатор обязан обеспечить парковочное пространство в финишной зоне, для трех автомобилей команды для организации встречи гонщиков на финише.

**Конструкция для измерений и проверок велосипедов в гонках на время****2.2.017**

Организатор соревнования, в котором присутствует гонка на время должен предоставить коллегии судей конструкцию для измерения велосипедов в гонках на время, которая должна соответствовать правилам для конструкций (см. вебсайт UCI).

Только организатор несет ответственность за соответствие конструкции спецификации UCI.

Конструкция передается президенту коллегии судей, который проверяет ее на соответствие правилам UCI.

**§ 3 Процедура гонки****Передаточное отношение****2.2.018**

Для соревнований юниоров (17- 18 лет) и юниорок (17-18 лет) максимальное передаточное отношение должно обеспечивать перемещение велосипеда на 7,93 м за один оборот шатуна. Передаточное отношение для юношей и девушек моложе 17 лет

ежегодно регламентирует руководящий орган ФВСР.

### **Коммуникации во время гонки (двухстороннее радио)**

#### **2.2.019**

1) Использование радио связи или других дистанционных средств коммуникации гонщиками или с гонщиками, также как и владение любым оборудованием, которое может быть применено для этих целей, во время соревнований запрещено, за исключением гонок с отдельным стартом.

В вышеупомянутом случае в целях безопасности и в качестве информационной системы может быть использована информационная система («наушник») при следующих условиях:

- мощность радиопередатчика не превышает 5 Ватт
- диапазон системы должен ограничиваться пространством, в котором проводится гонка;
- использование системы предусматривает обмен информацией только между гонщиками и представителем команды.

Использование такой системы подчинено соответствующим юридическим условиям, а также вдумчивому и разумному использованию с уважением к этике и свободе решения гонщика.

2) Любой гонщик, нарушивший данное правило, снимается с гонки или дисквалифицируется.

Любая команда, нарушившая данное правило, представитель команды и весь транспорт команды снимаются с гонки.

Любое нарушение совершенное гонщиком, ведет к неопровержимым основаниям по обвинению в нарушении, совершенном его командой.

Санкции, применяемые, к гонщику и к команде являются совокупными.

Нарушение совершается гонщиком или командой, как только они появляются с запрещенным данной статьей оборудованием. Если запрещенное оборудование снято перед стартом гонки, то гонщик или команда может стартовать. Если совершается повторное нарушение во время этого же соревнования, результат аннулируется или применяется дисквалификация.

Статьи 1.2.103 и 1.2.104 также имеют силу.

### **Поведение гонщиков**

#### **2.2.020**

Гонщики не должны без соблюдения осторожности, выбрасывать где-либо остатки пищи, сумки, бачки, одежду и т.д.

Гонщики не должны выбрасывать что-либо на шоссе. При необходимости во

время гонки гонщик должен подъехать к обочине и выбросить ненужный предмет безопасным образом.

Запрещено везти с собой или использовать стеклянные предметы.

## **Номера**

### **2.2.021**

Гонщики должны иметь два номера, за исключением гонок на время, когда используется только один номер.

## **Номера на раме**

### **2.2.022**

За исключением гонок на время, гонщики должны иметь номер на раме, идентичный номеру на его веломайке, который крепится в передней видимой части рамы (а если это невозможно, то в другом месте).

## **Коллегия судей**

### **2.2.023**

Состав коллегии судей определяется согласно Статье 1.2.090.

## **Инциденты во время гонки**

### **2.2.024**

В случае создания непредвиденных обстоятельств во время гонки или на ее этапе, нарушающих ход проведения соревнования, директор гонки имеет право, после согласования с коллегией судей и информирования судей-хронометристов в любой момент осуществить следующие действия:

- изменить маршрут гонки;
- временно приостановить гонку или этап;
- объявить об остановке этапа и аннулировании его результатов;
- аннулировать часть этапа и результаты любой промежуточной классификации, а также дать новый старт с места возникновения непредвиденных обстоятельств;
- оставить результаты без изменений;
- дать повторный старт гонки или этапа с учетом разрывов с момента возникновения инцидента.

## **Сход с гонки**

### **2.2.025**

Гонщик, сошедший с дистанции, должен незамедлительно снять свой номер и подать знак судье или водителю автомобиля «конец гонки» (автобус, следующий за гонкой и забирающий гонщиков, сошедших с дистанции).

Гонщик, сошедший с дистанции, не может пересекать линию финиша.

Если гонщик, сошедший с дистанции, не получил серьезной травмы и чувствует себя нормально, он может следовать к финишу в автобусе.

## **Транспортные средства**

### **2.2.026**

Любое транспортное средство, допущенное на дистанцию гонки, должно иметь соответствующий отличительный знак.

### **2.2.027**

За исключением гонок на время, все транспортные средства, допущенные на дистанцию гонки, должны иметь максимальную высоту 1,66 м.

### **2.2.028**

Окна всех автомобилей в караване гонки не должны быть заклеены, чтобы не препятствовать видимости через транспортное средство или значительно затруднять видимость другими отличительными знаками, чтобы маркировка, выданная организатором гонки, позволяла распознать следующие автомобили.

### **2.2.029**

Транспортные средства должны следовать по дистанции в соответствии с правилами дорожного движения.

### **2.2.030**

Организатор гонки должен предоставить по возможности каждому судье автомобиль с открывающимся люком, оснащенный средствами радиосвязи.

### **2.2.030 доп.**

Организатор соревнований должен собрать совещание с участием всех лиц, следующих за гонкой на мотоциклах, представителей телевидения, представителей полиции, дикторов и членов коллегии судей.

Это совещание должно быть организовано накануне гонки после совещания с представителями команд или утром в день проведения гонки.



## **Сопровождение**

### **2.2.031**

Все лица, в сопровождении гонки, за исключением аккредитованных журналистов и почетных гостей, не являющихся водителями, должны иметь соответствующие карточки участника.

В машине команды должен находиться ее представитель, имеющий соответствующую карточку участника и несущий ответственность за движение машины по трассе гонки.

### **2.2.032**

Лица, сопровождающие гонку, не должны выбрасывать что-либо на шоссе во время гонки.

### **2.2.033**

Машины, сопровождающие гонку, не должны обрызгивать гонщиков водой.

## ***§ 4 Правила для представителей средств массовой информации.***

## **Определение**

### **2.2.034**

Эти правила распространяются на всех представителей средств массовой информации (журналисты, телерепортеры, фотокорреспонденты и т.д.), сопровождающих гонку в автомобилях или на мотоциклах.

## **Аккредитация**

### **2.2.035**

Организатор должен разослать во все институты средств массовой информации форму аккредитации согласно форме, представленной национальной федерацией.

### **2.2.036**

Организатор гонки должен выдать каждому представителю средств массовой информации карту аккредитации с указанием наименования соревнования и даты.

## **Информация, представляемая перед гонкой**

### **2.2.037**

Организатор гонки должен заранее сообщить в различные институты средств массовой информации максимум сведений по будущей гонке: маршрут гонки,

перечень участников, процедуры старта, др. Особенно, это касается перечня участников, допущенных к гонке, который организатор должен предоставить аккредитованным журналистам (из штаба гонки по факсу или электронной почте).

### **Информация, представляемая во время гонки**

#### **2.2.038**

Аккредитованным журналистам должна предоставляться, в месте, назначенном администрацией соревнования, вся информация и комментарии по ходу гонки.

#### **2.2.039**

В целях обеспечения безопасности администрация гонки имеет право обязать машины с представителями прессы двигаться не по трассе гонки, а по параллельной дороге, или впереди, за несколько километров перед гонкой при обеспечении непрерывной связи для передачи информации о ходе гонки.

### **Караван прессы**

#### **2.2.040**

Каждый представитель средств массовой информации не имеет право без предварительного согласования с организатором гонки иметь на трассе более одной сопровождающей автомашины и мотоцикла.

#### **2.2.041**

Машины сопровождения с представителями прессы должны иметь таблички аккредитации, разрешающие им следовать за гонкой.

Все машины должны быть оснащены радиоприемником для постоянного получения сообщений «радио-тура».

#### **2.2.042**

Организаторы гонки вправе потребовать от представителей прессы, чтобы их машина управлялась опытным водителем, знающим велоспорт и способным осуществлять маневры на трассе во время гонки. Эти водители должны иметь карточку участника водителя транспортного средства для шоссейных гонок. Каждый представитель средств массовой информации несет ответственность за навыки вождения своего водителя автомашины и мотоцикла.

## **§ 5 Движение во время гонки**

### **Общие комментарии**

#### **2.2.043**

Водители автомашин и мотоциклисты несут ответственность за свои транспортные средства и обязаны незамедлительно выполнять приказы и инструкции со стороны судей и организаторов гонки.

#### **2.2.044**

Никакая машина представителя прессы не имеет права сопровождать гонщиков на последнем километре дистанции до финишной черты, если только такое исключение не было сделано во время старта гонки.

При любых обстоятельствах, все члены коллегии судей могут немедленно исключить из гонки водителя, который проводит опасный маневр или представляет риск для безопасности.

#### **2.2.045**

При конфискации табличек аккредитации во время многодневной гонки, автомашина или мотоцикл представителя прессы может быть удалена из каравана на один или более этапов.

#### **2.2.046**

Если водитель транспортного средства представителя прессы позволяет гонщику держаться за автомобиль или мотоцикл, это транспортное средство должно быть наказано на период, продолжительность которого определяется тяжестью нарушения.

### **Автомшины**

#### **2.2.047**

Караван прессы, следующий перед пелотоном, не должен включать автомашины с рекламными транспарантами или машины команд, участвующих в гонке.

#### **2.2.048**

В караване прессы автомашины с представителями средств массовой информации обладают приоритетом над машинами гостей и любых других лиц, приглашенных организатором гонки.

#### **2.2.049**

Во время гонки машины с представителями прессы должны выполнять все инструкции судей и организатора гонки. Ни при каких обстоятельствах они не могут проехать в зону гонки (на красный флаг) без предварительного разрешения.

**2.2.050**

Фотографирование и видеосъемка, выполняемая с движущихся автомашин представителей прессы запрещена.

**2.2.051**

Транспортные средства представителей прессы должны соблюдать правила дорожного движения. Транспортные средства не должны ехать в два ряда за исключением случаев, когда обгон совершается с разрешения главного судьи, или по его просьбе.

**Мотоциклы фотокорреспондентов****2.2.052**

Мотоциклы должны двигаться впереди лидирующей автомашины судьи гонки, образуя, таким образом, подвижный «экран».

**2.2.053**

Для выполнения фотосъемки мотоциклы с фотокорреспондентами должны двигаться медленно перед гонщиками; после выполнения фотосъемки мотоциклист должен немедленно вернуться в группу мотоциклистов и занять в ней свое место.

**2.2.054** Ни один мотоциклист не должен оставаться в зоне между группой гонщиков и машиной судьи гонки.

В исключительных случаях, когда мотоцикл случайно оказывается слишком близко к гонщикам, мотоциклист может притормозить и предоставить гонщикам возможность для обгона. Вернуться в свою группу мотоциклист может только с разрешения судьи.

**2.2.055**

Сзади гонки мотоциклисты могут двигаться в один ряд за машиной главного судьи. При этом они обязаны пропускать автомашины, желающие приблизиться к пелотону или обогнать гонщиков.

**2.2.056**

На горных участках трассы и на подъемах мотоциклисты должны соблюдать особую осторожность и не мешать продвижению гонщиков или официальных машин гонки. При выполнении фотосъемки на таких участках фотокорреспонденты не должны находиться в движении.

**2.2.057**

На финише фотокорреспонденты должны использовать специальную униформу

(накидку яркого цвета) и располагаться на одной из сторон дороги согласно схеме, приведенной в Статье 2.2.074.

### **Репортеры радио и телевидения, следующие на мотоциклах**

#### **2.2.058**

Эти мотоциклы должны следовать впереди гонки и перед «экраном», образованным группой мотоциклистов с фотокорреспондентами. Ни при каких обстоятельствах они не должны оказываться в зоне между машиной судьи гонки и гонщиками.

Мотоциклы с репортерами радио и телевидения не должны оказываться в зоне между двумя группами гонщиков без разрешения судьи.

#### **2.2.059**

Сзади гонки мотоциклисты могут двигаться в один ряд рядом с автомашинами представителей команд. При этом они обязаны пропускать автомашины, желающие приблизиться к пелотону или обогнать гонщиков.

#### **2.2.060**

Гонщики не могут во время гонки давать интервью репортерам, следующим на мотоциклах. Представители команд имеют право во время гонки давать интервью репортерам, следующим на мотоциклах, за исключением последних десяти километров до финиша.

### **Кинооператоры, следующие на мотоциклах**

#### **2.2.061**

На трассу во время гонки допускаются три мотоцикла со стационарно установленными кинокамерами и один мотоцикл со звукозаписывающим устройством. Эти мотоциклы должны постоянно маневрировать во время гонки, чтобы не оказывать гонщикам никакой помощи, а также не препятствовать их продвижению вперед.

#### **2.2.062**

Мотоциклисты обязаны пропускать автомашины, желающие приблизиться к пелотону или обогнать гонщиков.

#### **2.2.063**

Операторы должны вести киносъемку гонщиков в профиль или в  $\frac{3}{4}$  сзади. Операторы не должны вести киносъемку при обгоне группы гонщиков до тех пор, пока дорога не станет достаточно широкой.

На горных участках и на подъемах киносъемка должна осуществляться при

нахождении кинооператора сзади.

#### **2.2.064**

Мотоциклисты не должны осуществлять свои маневры в непосредственной близости от гонщиков, когда их пассажир не осуществляет киносъемку, видеозапись или звукозапись.

#### **2.2.065**

За 500 метров до финиша киносъемка с движущегося мотоцикла запрещена.

### **Финиш**

#### **2.2.066**

Организаторы гонки должны обеспечить достаточное пространство за линией финиша для нормальной работы лиц, аккредитованных на гонке. Эта зона должна быть закрытой для посторонних и доступной исключительно для организаторов гонки, гонщиков, медицинского персонала, представителей команд и аккредитованных представителей средств массовой информации. Соответствующий порядок в этой зоне обеспечивается специальным персоналом, назначаемым организаторами гонки.

### **Помещение для прессы**

#### **2.2.067**

Помещение для прессы должно располагаться как можно ближе к линии финиша. Если оно расположено на некотором расстоянии от линии финиша, доступ к нему должен быть ясно обозначен и закрыт для движения транспорта.

#### **2.2.068**

Организаторы соревнований должны предоставить для аккредитованных представителей средств массовой информации хорошо оборудованное помещение достаточной площади (со столами, стульями, электрическими и телефонными розетками и др.).

#### **2.2.069**

Помещение для прессы должно быть открыто исключительно для аккредитованных представителей прессы и членов организационного комитета гонки.

### **Средства связи**

#### **2.2.070**

Организаторы гонки обязаны оснастить помещение для прессы всеми

необходимыми средствами связи (телефон, факс, интернет). Потребность в средствах связи определяется по сведениям, указываемым при заполнении формы аккредитации для представителей прессы.

### **Пресс-конференция**

#### **2.2.071**

Гонщики, занявшие первые три места, должны присутствовать на пресс-конференции вместе с организаторами гонки. Пресс-конференция может проходить в помещении для прессы или в другом назначенном месте.

### **Список участников и результаты**

#### **2.2.072**

Список участников и протоколы результатов, составленные в соответствии с формой ФВСП, должны как можно скорее передаваться представителям средств массовой информации.

## Заявка на аккредитацию

### 2.2.073 Форма заявки на аккредитацию

Фирма - Издание - Агентство

Специальные представители Фамилия и имя	Должность	Карта представителя прессы № (приложить ксерокопию)
Автомобиль - марка		
		Регистрационный номер
Мотоцикл - марка		
		Регистрационный номер
Наличие радиоприемника:		Да/Нет
Наличие дополнительного места в машине организатора гонки:		Да/Нет
Помещение для прессы: Требуемое количество мест:		
Необходимые средства связи:		- телефон Да/Нет
		- телефакс Да/Нет
		- компьютер с доступом в интернет Да/Нет
Фирма – Издание - Агентство (поставить печать):		
Дата + подпись:		
Информация по нашей гонке должна направляться по следующему адресу:		
Крайний срок подачи заявки:		
Опросный лист должен быть возвращен не позднее:		

### 2.2.074

Пространство для фотографов за финишным створом не должно превышать 40% ширины дороги. Расстояние от линии финиша до места расположения фотографов должно быть не менее 15 метров. Дистанция фиксируется организатором совместно с главным судьей и представителем фотографов в соответствии с характером гонки.

## Глава III Однодневные гонки

### Принцип

#### 2.3.001

Однодневные гонки – это соревнования, которые проводятся в один день с одним стартом и одним финишем.



## Дистанции

### 2.3.002

Максимальная дистанция однодневных гонок определяется следующим образом:

Категория	Дистанция
<i>Мужчины</i>	<i>Максимально 240 км</i>
<i>Юниоры (19-22 года)</i>	<i>Максимально 180 км</i>
<i>Женщины</i>	<i>Максимально 140 км</i>
<i>Юниоры (17-18 лет)</i>	<i>Максимально 140 км</i>
<i>Юниорки (17-18 лет)</i>	<i>Максимально 80 км</i>

Для гонщиков моложе 17 лет максимальные дистанции устанавливаются руководящим органом ФВСР.

## Трасса

### 2.3.003

Организатор должен указать на специальных щитах следующую информацию: нулевой километр (фактический старт гонки), пятидесятый километр, а затем последние 25, 20, 10, 5, 4, 3 и 2 км отметки дистанции. В гонках, заканчивающихся на кольцевой трассе, следует предусмотреть только последние 3, 2 и 1 км отметки дистанции и отмечать количество пройденных кругов.

Организатор должен отметить следующие расстояния до финишной черты: 500 м, 300 м, 200 м, 150 м, 100 м и 50 м.

### 2.3.004

Последний километр дистанции должен быть отмечен треугольником красного цвета. Не считая финишного баннера, никакой другой баннер не должен быть вывешен после треугольника красного цвета.

### 2.3.005

Организатор обязан предусмотреть перед финишем выезд с трассы для всех машин, следующих за гонкой (включая мотоциклы), за исключением машин организатора гонки, судей, официального врача соревнования и представителя команды победителя гонки. Представитель команды может следовать за своим гонщиком только в том случае, когда его отрыв от остальной группы составляет не менее одной минуты.

### 2.3.006

Если гонка проходит по кольцевой трассе, протяженность одного круга должна составлять не менее 10 км.

Организатор гонки может обратиться в ФВСР с просьбой сделать исключение, и сократить протяженность трассы. К просьбе должно прилагаться детальное описание трассы с указанием обоснованных причин такого изменения.

### **2.3.007**

Одна часть гонки может проходить на кольцевой трассе при соблюдении следующих условий:

- Протяженность круга составляет не менее 3 км;
- Максимальное число кругов должно составлять:
  - 3 для кругов протяженностью от 3 до 5 км;
  - 5 для кругов протяженностью от 5 до 8 км;
  - 8 для кругов протяженностью от 8 до 10 км.

Судьи должны принять меры для обеспечения нормального хода гонки, особенно при изменении ситуации гонки на заключительном круге.

## **Старт гонки**

### **2.3.008**

Гонщики и представители их команд должны собраться вместе в условленном месте для подписания стартового листа.

Они должны собраться вместе не позднее, чем за 15 минут до выезда к месту старта.

Процедура подписания стартового листа заканчивается за 10 минут до выезда гонщиков к месту старта.

Гонщики обязаны подписать стартовый лист, иначе они исключаются из гонки. Однако в каждом конкретном случае коллегия судей может гонщику разрешить стартовать.

### **2.3.009**

Фактический старт дается с места или с хода и не далее, чем через 10 км от пункта сбора гонщиков.

## **Права и обязанности гонщиков**

### **2.3.010**

Все гонщики могут оказывать друг другу незначительную помощь в виде передачи питания, напитков, ключей и др.

Передача или обмен колесами, предоставление велосипеда другому гонщику, а также ожидание и оказание помощи отставшему разрешается только для гонщиков одной и той же команды. Подталкивание одного гонщика другим запрещено во всех

случаях. Нарушители этого правила могут быть подвергнуты дисквалификации.

#### **2.3.011**

Гонщики во время гонки могут принимать и передавать водозащитные накидки и часть своей формы в машину представителя команды, которая должна следовать за машиной главного судьи.

Один член команды может оказывать такую помощь своим товарищам по команде при соблюдении этих же условий.

#### **2.3.012**

Когда гонка завершается на кольцевой трассе, гонщики могут помогать друг другу, если это допускается регламентом и только в том случае, когда они проходят одно и то же расстояние.

### **Машины сопровождения**

#### **2.3.013**

Порядок следования машин сопровождения определяется в Статье 2.3.042.

#### **2.3.014**

Оказание технической помощи каждой смешанной команде осуществляется нейтральным транспортным средством. Организатор обязан предусмотреть нахождение на трассе, как минимум, трех нейтральных и нормально оснащенных транспортных средств (автомшины или мотоциклы) для оказания технической помощи гонщикам, а также автобус («конец гонки») для сбора отставших или сошедших с дистанции гонщиков.

#### **2.3.015**

За группой может следовать только одна машина команды.

#### **2.3.016**

Порядок следования машин команд в гонке определяется следующим образом:

1. машины команд, представленных на совещании представителей команд, и подтвердивших свое участие в указанные сроки 1.2.064;
2. машины команд, представленных на совещании представителей команд, но не подтвердивших свое участие в указанные сроки;
3. машины команд, не представленных на совещании представителей команд.

Порядок следования машин в каждой группе осуществляется при жеребьевке, проводимой на совещании представителей команд.

Во всех соревнованиях жеребьевка проводится с помощью карточек, на которых

указывается название команды. Первой выбранной команде дается первое место следования автотранспорта, второй – второе и т.д.

### 2.3.017

Во время гонки автомашины каравана должны следовать за машиной главного судьи или судьи, назначенного им.

Пассажиры автомашин при любых обстоятельствах должны выполнять инструкции судей гонки, которые, в свою очередь, должны сделать все возможное, чтобы обеспечить безопасность маневров транспортных средств.

### 2.3.018

Любой водитель, стремящийся обогнать машину судьи гонки по своему желанию, должен подъехать к машине судьи и высказать свою просьбу. Только после получения разрешения судьи он вправе совершить обгон. После выполнения своих задач водитель обязан незамедлительно занять свое место в караване.

Только один автомобиль может обгонять группу гонщиков одновременно, независимо от ее размера.

### 2.3.019

В случае отрыва группы гонщиков от пелотона, сопровождающие автомашины не должны находиться между отрывом и основной группой без разрешения судьи, если он считает, что разрыв для такого действия является достаточным.

### 2.3.020

Ни один автомобиль не имеет права обгонять гонщиков на последних 10 км дистанции.

### 2.3.021

*При проведении чемпионатов России только ниже перечисленные транспортные средства могут присутствовать на гонке:*

- (1) машина главного судьи*
- (2) машина второго судьи*
- (3) машина третьего судьи*
- (4) машина четвертого судьи*
- (5) три машины ФВСП*
- (6) машина врача соревнований*
- (7) две машины скорой помощи*
- (8) полицейские машины, если в этом есть необходимость*
- (9) машины команд плюс четыре нейтральных транспортных средства для оказания технической помощи*
- (10) максимально три мотоцикла с кинокамерами и один мотоцикл звукозаписи*

(11) два мотоцикла с судьями

(12) два мотоцикла с фотоаппаратами

(13) мотоцикл с руководителем дорожного движения, если в этом есть необходимость

(14) два информационных мотоцикла

(15) мотоцикл врача

(16) мотоцикл с доской информации

(17) мотоциклы полиции

(18) автобус, замыкающий гонку («конец гонки»)

Транспортные средства должны двигаться в соответствии с диаграммой каравана гонки согласно статье 2.3.042

### **2.3.022**

При проведении чемпионатов России порядок следования машин команд определяется следующим образом:

1. машины команд, заявивших для участия в гонке десять и более гонщиков;

2. машины команд, заявивших для участия в гонке от пяти до десяти гонщиков;

3. машины региональных команд, заявивших для участия в гонке менее пяти гонщиков.

Порядок следования машин в каждой группе осуществляется при жеребьевке, проводимой на совещании представителей команд.

1. машины команд, представленных на совещании представителей команд, и подтвердивших свое участие в указанные сроки 1.2.064;

2. машины команд, представленных на совещании представителей команд, но не подтвердивших свое участие в указанные сроки;

3. машины команд, не представленных на совещании представителей команд.

Во всех соревнованиях жеребьевка проводится с помощью карточек, на которых указывается название команды. Первой выбранной команде дается первое место следования автотранспорта, второй – второе и т.д.

## **Питание**

### **2.3.023**

При проведении гонки или этапа протяженностью до 150 км, рекомендуется обеспечивать гонщиков питанием и напитками только с автомобиля команды. Питание и напитки должны передаваться в сумках или флягах.

При передаче питания гонщики должны поравняться с машиной своей команды и взять питание и напитки из автомашины. Передача питания и напитков должна осуществляться только за машиной судьи, следующей за группой гонщиков.

При уходе в отрыв группы гонщиков, состоящей из 15 человек или менее, передача питания и напитков может осуществляться в конце этой группы.

**2.3.024**

При проведении гонки или этапа организаторы соревнований могут предусмотреть передачу питания на специальных пунктах. Зоны передачи питания должны иметь соответствующую разметку. Зоны передачи питания должны иметь достаточную протяженность для нормальной передачи гонщикам питания и напитков.

Передача питания и напитков осуществляется специальным обслуживающим персоналом команды и ни кем другим. Этот персонал должен располагаться только с одной стороны дороги.

**2.3.025**

Передача питания запрещена на подъемах, спусках, на первых 50 км и последних 20 км дистанции.

Главная судейская коллегия может сократить дистанцию, указанную выше, в зависимости от погодных условий, категории, типа и протяженности гонки. Такое решение должно быть доведено до сведения всех заинтересованных сторон перед началом гонки.

**Оказание технической помощи****2.3.026**

Гонщики могут получать техническую помощь от механиков своей команды или от нейтрального транспортного средства, а также от автобуса, замыкающего караван («конец гонки»).

В случае любой замены велосипеда во время гонки, сломанный велосипед должен быть починен либо машиной сопровождающей гонку, либо нейтральной машиной техпомощи, либо машиной замыкающей гонку.

За исключением гонок по кругам, где замена велосипедов производится в разрешенных зонах, на остальных соревнованиях техническая помощь в фиксированных пунктах трассы ограничивается заменой колес.

Любая неправильно оказанная техническая помощь в соответствии с данной статьей, влечет за собой либо немедленную дисквалификацию гонщика, либо после гонки, если имеются доказательства и подтверждения судей.

**2.3.027**

Независимо от положения гонщика в гонке он может принимать такую помощь механическую проверку (тормоза для примера) только находясь в конце группы, сойдя с велосипеда. Смазка цепи механиком, находящимся в движущемся автомобиле, запрещена.

В случае падения, реализация этого распоряжения остается на усмотрение судей.

**2.3.028**

Никакое оборудование, предназначенное для гонщика, не должно находиться за пределами машины сопровождения. Пассажиры, находящиеся в машине сопровождения, не должны высовываться из машины.

**2.3.029**

Если оказание технической помощи с мотоцикла разрешено регламентом гонки, мотоциклист может иметь с собой только запасные колеса.

**Железнодорожные переезды****2.3.030**

Пересечение железнодорожных переездов при опущенном шлагбауме категорически запрещается.

Кроме наказания, предусмотренного законодательством, нарушители этого правила снимаются судьями гонки с соревнования.

**2.3.031**

В этом случае применяются следующие правила:

1. Один или более гонщиков, ушедшие в отрыв от основной группы, останавливаются на железнодорожном переезде, но шлагбаум открывается до того, как группа догоняет их. В этом случае никакие действия не применяются и такая ситуация рассматривается как обычный инцидент, происшедший во время гонки.

2. Один или более гонщиков, ушедшие в отрыв от основной группы более чем на 30 секунд, останавливаются на железнодорожном переезде, и основная группа догоняет оторвавшихся гонщиков до открытия шлагбаума. В этом случае гонка должна быть остановлена и начата вновь с учетом разрыва, гонщика или группы, гонщиков, ушедших в отрыв до железнодорожного переезда. Старт гонки дается после того, как проедут машины официальных представителей гонки.

Если отрыв составлял менее 30 секунд, закрытие шлагбаума рассматривается как обычная ситуация в гонке.

3. Если один или более гонщиков, ушедшие в отрыв, пересекают железнодорожный переезд до закрытия шлагбаума, а основная группа останавливается на переезде, никакие действия не применяются и такая ситуация рассматривается как обычный инцидент, происшедший во время гонки.

4. В случае если гонщики разделились на две группы из-за закрытия железнодорожного переезда, первая группа должна снизить скорость, также ее могут остановить, для того чтобы вторая часть не успевшей до закрытия шлагбаума группы вернулась в первую группу.

5. В других непредвиденных ситуациях (например, продолжительное закрытие шлагбаума и т.д.) решение принимается судьями.

Данная статья распространяется на аналогичные ситуации в гонке (разведение мостов, возникновение непредвиденных препятствий на дороге и др.).

## **Финиширование**

### **2.3.032**

Гонщики должны соблюдать прямолинейность на финише, не создавая опасной ситуации для других гонщиков.

## **Финиш и хронометраж**

### **2.3.033**

Классификация определяется всегда порядком прохождения гонщиками линии финиша. Распределение призов и очков осуществляется в соответствии с классификацией.

Классификация на финише используется для выделения гонщиков во вторичных индивидуальных классификациях.

### **2.3.034**

Использование фотофиниша с электронной лентой хронометража является обязательным.

### **2.3.035**

Любой гонщик, финиширующий с отставанием более, чем 8% от времени победителя, не получает места в классификации. Лимит времени финиширования может быть увеличен в исключительных ситуациях по решению коллегии судей и при консультации с организатором гонки.

*На Чемпионате России, любой гонщик, отставший на круг от лидирующих гонщиков до того момента, когда они пойдут на заключительный круг, обязан сойти с гонки. Все остальные гонщики получают места в классификации согласно их месту, занятому на финише.*

### **2.3.036**

Все гонщики, финиширующие в одной группе получают одно и тоже время, определяемое по времени финиширования первого гонщика этой группы. Судьи-хронометристы обязаны продолжать свою работу до прибытия автобуса - «конец гонки» с отставшими и сошедшими с гонки участниками. Хронометристы должны зафиксировать время финиша гонщиков после вступления в действие установленного лимита времени и представить протоколы с указанием времени финиширования главному судье.



**2.3.037**

Время финиширования гонщиков должно указываться с точностью до одной секунды.

**2.3.038**

Если финиш гонки происходит на велотреке, для финиша может быть использовано все его полотно.

Время финиширования гонщиков регистрируется при их въезде на полотно трека. Кроме того, судьи могут принять решение о прекращении гонки при въезде на трек, чтобы избежать путаницы среди гонщиков, финиширующих в разных группах.

Если финиш на треке считается нецелесообразным, он должен быть перенесен в другое место. Все гонщики должны быть извещены об этом всеми доступными средствами.

**2.3.039**

*Если после использования всех доступных средств, невозможно определить точно одного из первых трех победителей гонки на Чемпионате России, то каждый из этих гонщиков получает одинаковое место. При этом следующие два (три) гонщика не могут быть награждены.*

**2.3.040**

Командная классификация является дополнительной и определяется по сумме времени прохождения гонки тремя лучшими гонщиками команды.

В случае равенства, положение команды в классификации определяется по сумме мест занятых в гонке ее участниками.

Если и после этого равенство сохраняется, положение команды в классификации определяется по гонщику, занявшему более высокое место в гонке.

**Дисквалификация****2.3.041**

Если гонщик был дисквалифицирован до утверждения результатов гонки, индивидуальная классификация, а, при необходимости, и командная классификация должны быть пересмотрены

Если гонщик был дисквалифицирован после утверждения результатов гонки, индивидуальная классификация должна быть пересмотрена только для первых 20 мест, при необходимости. Для остальных гонщиков место дисквалифицированного гонщика должно оставаться вакантным. При необходимости командная классификация может быть пересмотрена полностью.

лептон

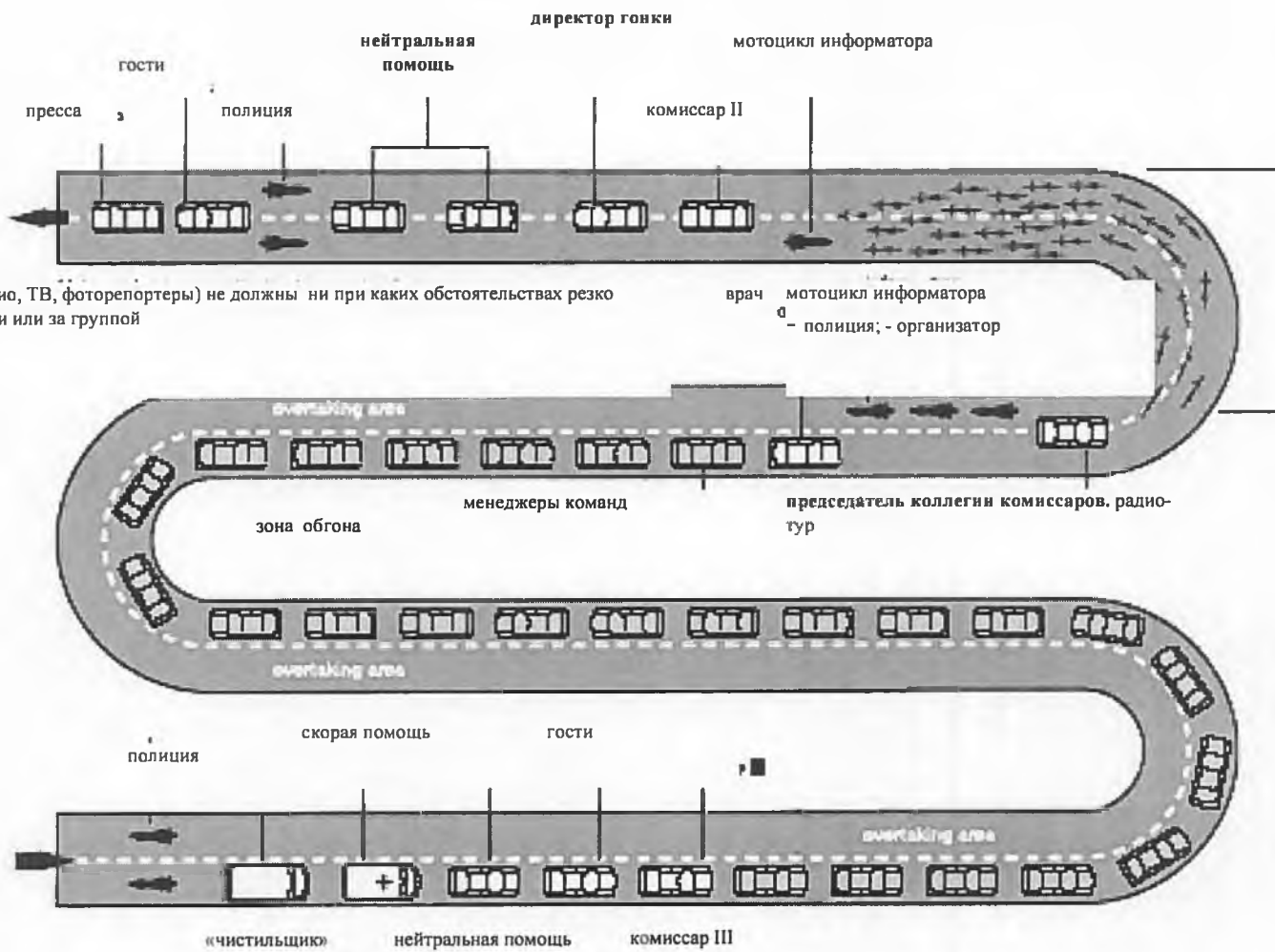

мотоциклы (пресса, радио, ТВ, фоторепортеры) не должны ни при каких обстоятельствах резко останавливаться впереди или за группой

## Глава IV ИНДИВИДУАЛЬНЫЕ ГОНКИ НА ВРЕМЯ

### Дистанции

#### 2.4.001

Используются следующие дистанции:

Категория	Дистанция
<i>Мужчины</i>	<i>Максимально 80 км</i>
<i>Юниоры (19-22 года)</i>	<i>Максимально 40 км</i>
<i>Женщины</i>	<i>Максимально 40 км</i>
<i>Юниоры (17-18 лет)</i>	<i>Максимально 30 км</i>
<i>Юниорки (17-18 лет)</i>	<i>Максимально 15 км</i>

Для гонщиков моложе 17 лет максимальные дистанции устанавливаются руководящим органом ФВСР.

### Трасса

#### 2.4.002

Трасса гонки должна быть безопасной и хорошо размеченной.

#### 2.4.003

С момента старта на трассе могут находиться только гонщики с машинами сопровождения, следующими за ними.

#### 2.4.004

Пройденное расстояние должно ясно указываться, как минимум, через каждые 5 км дистанции. При проведении гонок в гору пройденное расстояние должно указываться на каждом километре дистанции.

#### 2.4.005

Организатор должен предусмотреть место (круг) для разминки участников длиной не менее 800 метров вблизи стартовой зоны.

### Порядок старта

#### 2.4.006

Порядок старта определяется организатором соревнований в соответствии с объективными критериями, приведенными в программе - техническом справочнике по гонке.

**2.4.007**

Гонщики должны стартовать с одинаковым интервалом. Тем не менее, этот интервал может быть увеличен для гонщиков стартующих последними.

**2.4.008**

Порядок старта на этапах с индивидуальной гонкой на время определяется положениями Статьи 2.6.017.

**2.4.009**

*На чемпионатах России порядок старта определяет ФВСР.*

**Старт****2.4.010**

Все гонщики должны выходить к месту старта для проверки вместе со своими велосипедами не позднее, чем за 15 минут до своего старта.

Прежде чем стартовать в гонке, должна быть сделана дополнительная проверка.

**2.4.011**

Старт спортсмена в гонке осуществляется с места. Гонщик, удерживается судьей на старте в неподвижном положении, который в момент старта отпускает гонщика без толчка. Гонщиков на старте должен держать один и тот же человек.

Если время старта регистрируется с помощью электронной полосы, расстояние между точкой контакта шины переднего колеса велосипеда и электронной полосой должно составлять 10 см.

Старт дается со стартовой рампы.

**Хронометраж****2.4.012**

Гонщик должен начинать гонку по сигналу судьи, ведущему обратный отсчет. После завершения обратного отсчета включается секундомер. Время каждого гонщика, опоздавшего на старт отсчитывается от времени его старта по расписанию.

**2.4.013**

Старт регистрируется при контакте шины переднего колеса с электронной хронометражной лентой, закрепленной на стартовой линии. Если гонщик стартовал до окончания обратного отсчета или в последующие 5 секунд, его время фиксируется с момента контакта с электронной лентой. Если гонщик стартует после задержки в 5 секунд или при возникновении технических проблем с электронным хронометражом, время гонщика берется по ручному хронометру после окончания обратного отсчета.

**2.4.014**

Хронометраж должен осуществляться в нескольких точках на дистанции гонки, таким образом, чтобы гонщики и зрители получали постоянно информацию о ходе гонки.

**2.4.015**

Время финиширования регистрируется, как минимум, с точностью до одной десятой секунды.

**2.4.016**

*На Чемпионатах России время регистрируется с точностью до одной сотой секунды.*

**Прохождение гонки****2.4.017**

Если один гонщик догоняет другого, он не имеет право лидировать и «сидеть на колесе» у гонщика, которого он догнал.

**2.4.018**

Во время обгона гонщик, которого догнали, должен держаться в стороне на расстоянии не менее 2 метров от гонщика, который его догнал.

Через 1 км гонщик, которого догнали, должен держаться от идущего впереди гонщика на расстоянии не менее 25 метров.

**2.4.019**

При необходимости судья гонки может обязать гонщиков, едущих рядом, держаться на расстоянии 2 метра или 25 метров, помимо применения предусмотренных штрафных санкций.

**2.4.020**

Гонщики не имеют право оказывать помощь друг другу.

**2.4.021**

Питание и условия передачи питания гонщикам во время индивидуальной гонки на время определяется специальным регламентом.

**Машины сопровождения**

**2.4.022**

Машина сопровождения должна следовать за гонщиком на расстоянии не менее 10 метров. Машина сопровождения не должна обгонять гонщика или ехать рядом с ним. В случае прокола или поломки велосипеда техническая помощь может оказываться только после того, как гонщик сойдет с велосипеда. При этом машина не должна никому мешать.

**2.4.023**

Машина сопровождения гонщика, которого догоняет другой гонщик, и в том случае, когда дистанция между этими гонщиками составляет менее 100 метров, должна уступить дорогу машине сопровождения другого гонщика и следовать за ней.

**2.4.024**

Машина сопровождения гонщика, догоняющего другого участника, не должна занимать позицию между двумя гонщиками, если расстояние между ними составляет менее 50 метров. При значительном сокращении этого расстояния машина сопровождения этого гонщика должна следовать за вторым гонщиком.

**2.4.025**

Машина сопровождения может быть оснащена оборудованием, необходимым для замены колес или велосипеда.

**2.4.026**

Запрещается держать наготове вне машины любое оборудование, предназначенное для гонщика. Пассажиры машины сопровождения не должны высовываться из нее.

**2.4.027**

Если оказание технической помощи с мотоцикла разрешено, мотоциклист может вести с собой только запасные колеса.

**2.4.028**

Использование мегафонов или громкоговорителей допускается.

**Дисквалификация****2.4.029**

Если гонщик дисквалифицирован до утверждения результатов гонки, классификация должна быть пересмотрена.

Если гонщик дисквалифицирован после утверждения результатов гонки,

классификация должна быть пересмотрена только для гонщиков, занявших первые 20 мест. Для остальных гонщиков место дисквалифицированного гонщика остается вакантным.

## Глава V КОМАНДНЫЕ ГОНКИ

### Участие

#### 2.5.001

Количество стартующих гонщиков каждой команды составляет 4. Команда может стартовать не менее чем с 4 гонщиками.

### Дистанции

#### 2.5.002

Максимальные дистанции при проведении командных гонок:

Категория	Дистанция
<i>Мужчины</i>	<i>Максимально 100 км</i>
<i>Юниоры (19-22 года)</i>	<i>Максимально 80 км</i>
<i>Женщины</i>	<i>Максимально 50 км</i>
<i>Юниоры (17-18 лет)</i>	<i>Максимально 70 км</i>
<i>Юниорки (17-18 лет)</i>	<i>Максимально 30 км</i>

Для гонщиков моложе 17 лет максимальные дистанции устанавливаются руководящим органом ФВСР.

### Трасса

#### 2.5.003

Трасса гонки должна быть безопасной и хорошо размеченной.

С момента старта на трассе могут находиться только гонщики с машинами сопровождения, следующими за ними.

#### 2.5.004

Пройденное расстояние должно ясно указываться, как минимум, через каждые 10 км дистанции. Последний километр дистанции должен быть отмечен треугольником красного цвета. При проведении гонок в гору пройденное расстояние должно указываться на каждом километре дистанции.

**2.5.005**

Организатор должен предусмотреть место (круг) для разминки участников длиной не менее 800 метров вблизи стартовой зоны.

**Порядок старта****2.5.006**

Порядок старта определяется организатором соревнований в соответствии с объективными критериями, приведенными в программе - техническом справочнике по гонке.

**2.5.007**

Порядок старта в командной гонке на время, проводимой во время многодневной гонки определяется положениями Статьи 2.6.018.

**2.5.008**

Команды должны стартовать с одинаковым интервалом. Тем не менее, этот интервал может быть увеличен между командами стартующими последними.

**Старт****2.5.009**

Все гонщики команды должны выходить к месту старта для проверки вместе со своими велосипедами не позднее, чем за 15 минут до старта по протоколу.

**2.5.010**

Время прохождения дистанции командой, опоздавшей на старт, подсчитывается от времени старта, указанного в протоколе. Если гонщик команды опоздал на старт, команда может подождать его или стартовать без опоздавшего участника. Опоздавший участник может стартовать индивидуально. При этом его время будет отсчитываться от времени старта по расписанию.

**2.5.011**

На старте гонщиков, выстроившихся в ряд на стартовой линии, поддерживают судьи, которые по сигналу стартера отпускают их без подталкивания. Все команды на старте поддерживаются одними и теми же судьями.

**Хронометраж и классификация****2.5.012**

Хронометраж должен осуществляться в нескольких точках на дистанции гонки,



таким образом, чтобы гонщики и зрители получали постоянно информацию о ходе гонки.

#### **2.5.013**

Время прохождения дистанции командой регистрируется, как минимум, с точностью до одной десятой секунды.

#### **2.5.014**

Время прохождения дистанции командой определяется, по пересечении передним колесом линии финиша третьим гонщиком.

### **Поведение команд во время гонки**

#### **2.5.015**

Если одна команда догоняет другую, ни одна команда не должна использовать преимущество «лидирования». Это положение относится также и к отставшим гонщикам. Отставший гонщик не может присоединиться к догнавшей его команде, и не имеет права получать от нее или оказывать ей какую либо помощь.

#### **2.5.016**

Если команду догоняет другая команда, она должна следовать сбоку на расстоянии не менее 2 метров.

Через 1 км обойденная команда должна держаться от команды обогнавшей ее на расстоянии не менее 25 метров.

#### **2.5.017**

При необходимости судья гонки может обязать команды, идущие рядом, держаться на расстоянии 2 метра или 25 метров, помимо применения предусмотренных штрафных санкций.

#### **2.5.018**

Гонщики даже одной команды не могут подталкивать друг друга.

#### **2.5.019**

Передача питания, напитков, предоставление оборудования, колес или велосипедов между гонщиками одной и той же команды допускается.

#### **2.5.020**

Питание и условия передачи питания гонщикам во время командной гонки на время определяется специальным регламентом.

## **Машины сопровождения**

### **2.5.021**

Автомашина сопровождения должна следовать за последним гонщиком команды на расстоянии не менее 10 метров. Машина сопровождения не должна обгонять этого гонщика или ехать рядом с ним. В случае прокола или поломки велосипеда техническая помощь может оказываться только после того, как гонщик сойдет с велосипеда.

### **2.5.022**

Машина сопровождения команды не должна занимать позицию между командой и любым гонщиком (гонщиками), если расстояние между ними составляет менее 50 метров. Отставшие гонщики, ни при каких условиях, не могут следовать во время гонки за машинами сопровождения, защищая себя от ветра.

### **2.5.023**

Машина сопровождения команды, которую догоняет другая команда, и в том случае, когда дистанция между этими командами составляет менее 100 метров, должна уступить дорогу машине сопровождения другой команды и следовать за ней.

### **2.5.024**

Машина сопровождения команды, догоняющей другую команду, не должна занимать при обгоне позицию между командами, если расстояние между ними составляет менее 60 метров. При значительном сокращении этого расстояния машина сопровождения этой команды должна следовать за второй командой.

### **2.5.025**

Машина сопровождения может быть оснащена оборудованием, необходимым для замены колес или велосипеда.

Запрещается держать наготове вне машины любое оборудование, предназначенное для гонщика. Пассажиры машины сопровождения не должны высовываться из нее.

### **2.5.026**

Если оказание технической помощи с мотоцикла разрешено, мотоциклист может вести с собой только запасные колеса.

### **2.5.027**

Использование мегафонов или громкоговорителей допускается.

## **Дисквалификация**

### **2.5.028**

Если гонщик дисквалифицирован, его команда также подлежит дисквалификации. При этом классификация также должна быть пересмотрена.

## **Глава VI МНОГОДНЕВНЫЕ ГОНКИ**

### **Принцип**

#### **2.6.001**

Многодневные гонки проводятся, как минимум, в течение двух дней с классификацией по общему времени. Многодневные гонки включают этапы с проведением групповых гонок на шоссе и этапов с гонками на время.

#### **2.6.002**

При отсутствии особых положений, этапы групповых гонок проводятся также как и однодневные гонки на шоссе, а гонки на время в соответствии с установленным для них регламентом.

#### **2.6.003**

Этапы с проведением командных гонок на время должны проводиться в течение первой трети многодневной гонки.

### **Участие**

#### **2.6.004**

В многодневных гонках могут принимать участие исключительно команды.

### **Пролог**

#### **2.6.005**

Пролог может быть включен в многодневную гонку при следующих условиях:

1. дистанция пролога не должна превышать 8 км; для гонок среди женщин или «юниорок 17-18», «юниорок 19-22» и для «юниоров 17-18» дистанция пролога не должна превышать 4 км;
2. пролог должен быть организован как индивидуальная гонка на время. При участии в прологе более 60 гонщиков интервал между стартом двух участников гонки не должен превышать одну минуту;
3. результаты пролога засчитываются в генеральной классификации;

4. участник, упавший во время пролога и сошедший с дистанции, тем не менее, может быть допущен к старту на следующий день. В этом случае ему дается время участника, занявшего во время пролога последнее место;

5. ни один из участников пролога не может быть допущен к повторному старту в день пролога;

6. пролог считается днем гонки.

### 2.6.006 Протяженность этапа

Календарь	Максимальная средняя дневная дистанция *	Максимальная протяженность этапа	Максимальная протяженность этапа с индивидуальной гонкой на время	Максимальная протяженность этапа с командной гонкой на время
мужчины и Юниоры 19-22 года	180 км	240 км	60 км	60 км
Юниоры 17-18 лет	100 км	130 км	30 км полуэтап: 15 км	40 км полуэтап: 25 км
женщины	100 км	130 км	40 км	50 км
Юниорки 17-18 лет	60 км	80 км	15 км	20 км

\* дистанция пролога не учитывается при определении средней дневной дистанции.

Для гонщиков моложе 17 лет максимальные дистанции устанавливаются руководящим органом ФВСР.

### Дни отдыха

#### 2.6.007

В гонках продолжительностью в 10 соревновательных дней или более должен быть предусмотрен, по крайней мере, один день отдыха, после которого будет как минимум 5 соревновательных дней.

### Классификации

#### 2.6.008

Могут применяться различные классификации, выбор которых определяется

только критериями спортивного характера.

Индивидуальная генеральная классификация по времени является обязательной.

На основании этих классификаций предусмотрены майки лидеров классификаций максимально шесть (6) маек лидеров классификаций. Майка лидера в индивидуальной генеральной классификации по времени является обязательной.

#### **2.6.009**

Время прохождения дистанции, зарегистрированное судьей-хронометристом засчитывается в генеральной классификации по времени. Бонификации учитываются только в индивидуальной классификации по времени.

#### **2.6.010**

В том случае, когда двое или более гонщиков показывают одинаковый результат по сумме генеральной индивидуальной классификации по времени, для определения места в расчет принимаются результаты с учетом десятых долей секунд, показанные в индивидуальной гонке на время (включая пролог).

Если даже после этого сохраняется равенство результатов, или если во время гонки не проводились этапы с индивидуальной гонкой на время, учитываются места, завоеванные гонщиками на каждом этапе. В крайнем случае, учитываются места, занятые этими гонщиками на последнем этапе.

#### **2.6.011**

Командная классификация по каждому дню определяется по сумме результатов трех лучших гонщиков каждой команды, кроме командной гонки на время, которая регламентируется специальными правилами гонки. В случае равенства сумм результатов, классификация определяется по сумме мест, которые заняли три лучшие гонщика каждой команды на этапе. Если и после этого равенство сохраняется, в расчет принимается место лучшего гонщика команды по классификации на этапе.

Командная генеральная классификация определяется по сумме трех лучших результатов гонщиков каждой команды на каждом этапе гонки. В спорных случаях могут применяться следующие критерии для определения места команды в классификации:

1. количество первых мест в командной классификации по этапам;
  2. количество вторых мест в командной классификации по этапам;
- и т.д.

Если после этого вопрос остается открытым, место команды определяется по лучшему результату (месту) гонщика команды в генеральной индивидуальной классификации.

Любая команда, число участников которой во время гонки сократилось менее чем до трех человек, исключается из генеральной командной классификации.

**2.6.012**

В случае равенства результатов в генеральной индивидуальной классификации по очкам, могут применяться следующие критерии для разделения гонщиков:

1. количество этапов, выигранных гонщиком;
2. количество побед на промежуточных финишах, дающих очки в генеральной классификации по очкам;
3. генеральная индивидуальная классификация по времени.

В случае равенства результатов в генеральной индивидуальной горной классификации, могут применяться следующие критерии для разделения гонщиков:

1. количество побед на подъемах высшей категории;
2. количество побед на подъемах следующей, после высшей, категории и т.д.;
3. генеральная индивидуальная классификация по времени.

**2.6.013**

Лидер в каждой классификации обязан носить соответствующую отличительную майку.

Если гонщик является лидером в нескольких классификациях, приоритет ношения маек лидера определяется следующим образом:

1. генеральная индивидуальная классификация по времени;
2. генеральная классификация по очкам;
3. генеральная горная классификация;
4. другие виды классификации (молодые гонщики, др.); приоритет ношения маек определяется организатором гонки.

Организатор может попросить другого гонщика, занимающего следующее место в соответствующей классификации надеть майку, которую не использует лидер в данной классификации.

Гонщики команды, лидирующей в командной классификации должны иметь на своих майках соответствующий отличительный знак.

**Бонификации****2.6.014**

Бонификации могут присуждаться в следующих случаях:

Промежуточные финиши:

- полуэтапы: 1 финиш максимально
- этапы: 3 финиша максимально

Бонификации:

- промежуточные финиши: 3" - 2" - 1"
- финиш: полуэтап: 6" - 4" - 2"

этап: 10" - 6" - 4".

**2.6.015**

Никакие бонификации на этапах или полуэтапах не присуждаются, если бонификация не предусмотрена на финише гонки.

**2.6.016**

Бонификации учитываются только в генеральной индивидуальной классификации. На этапах с индивидуальной или командной гонкой на время бонификации не присуждаются.

**Этапы с индивидуальной гонкой на время****2.6.017**

Старт на этапах с индивидуальной гонкой на время осуществляется согласно месту, занимаемому гонщиком в генеральной классификации по времени, но в обратном порядке. Однако коллегия судей вправе изменить порядок старта гонщиков, чтобы исключить старт одного гонщика команды сразу за другим ее гонщиком.

Во время пролога или если на первом этапе проводится индивидуальная гонка на время, порядок старта гонщиков каждой команды определяется организатором гонки при согласовании с коллегией судей; каждая команда должна определить порядок старта своих гонщиков.

**Этапы с командной гонкой на время****2.6.018**

Старт команд на этапах с командной гонкой на время осуществляется согласно месту, занимаемому командой в генеральной командной классификации по времени, но в обратном порядке, исключая команду лидера, которая стартует последней. При отсутствии командной классификации порядок старта команд определяется жеребьевкой.

**2.6.019**

Классификация на этих этапах учитывается как в генеральной индивидуальной классификации на время, так и в генеральной командной классификации на время. Регламент гонки должен определить, каким образом будет регистрироваться время участников, включая время отставших гонщиков.

**Сход с гонки****2.6.020**

Гонщик, сошедший с дистанции, не может принимать участие в других соревнованиях по велоспорту, пока длится многодневная гонка, с которой он сошел.

Нарушение данного правила ведет к дисквалификации гонщика на 15 дней.

После консультации с главным судьей, ФВСП может, предоставить исключения по просьбе гонщика и с согласия его представителя команды.

## **Финиш**

### **2.6.021**

В случае падения, прокола или поломки велосипеда на последних трех километрах дистанции этапа групповой гонки, гонщик или гонщики получают время финишировавших гонщика или гонщиков, следовавших вместе с ними в момент инцидента. Место этого гонщика (гонщиков) определяется по порядку пересечения им (ими) линии финиша.

Если в результате падения на последних трех километрах дистанции, гонщик не может пересечь линию финиша, он получает последнее место на этапе, и со временем финиширования гонщика или гонщиков, следовавших вместе с ним в момент инцидента.

### **2.6.022**

При падении, проколе или поломке велосипеда за треугольником красного цвета (1 км до финиша) во время командной гонки на время, гонщик или гонщики получают время финиширования своей команды, с которой они находились вместе в момент инцидента.

Если в результате падения, прокола или поломки велосипеда за треугольником красного цвета (1 км до финиша) гонщик не может пересечь линию финиша, гонщик получает время финиширования своей команды, с которой он находился вместе в момент инцидента.

### **2.6.023**

Положения Статьи 2.6.021 и 2.6.022 не применяются в том случае, когда финиш гонки предусмотрен на вершине горы, за исключением случаев, когда инцидент (падение, прокол или поломка) произошел до начала подъема. Траектория выражений «на вершине горы» и «до начала подъема» определяется коллегией судей.

## **Финиш на кольцевой трассе**

### **2.6.024**

Даже, если гонка завершается на кольцевой трассе, время финиширования должно всегда регистрироваться на линии финиша.

### **2.6.025**

В многодневных гонках количество заключительных кругов может превышать 5



для кольцевых трасс протяженностью от 5 до 8 км, но только на последнем этапе гонки. В этом случае, общая дистанция гонки по кольцевому маршруту не может превышать 100 км.

### **Лимит времени при финишировании**

#### **2.6.026**

Лимит времени при финишировании должен определяться специальным регламентом каждой гонки в соответствии с характеристиками этапа.

В исключительных случаях, непредсказуемых и форс-мажорных обстоятельствах, после проведения консультаций с организатором гонки коллегия судей может увеличить лимит времени финиширования.

Когда гонщики не вписываются во временной лимит и главный судья дает им еще один шанс, у тех спортсменов, которые имеют зачетные очки в очковой классификации, снимается столько же очков, сколько дается победителю этого этапа, даже если их очковый баланс становится отрицательным.

### **Машины команд**

#### **2.6.027**

Только одна машина команды может находиться в караване гонки.

#### **2.6.028**

Во время первого этапа порядок следования машины команды должен определяться согласно положению первого гонщика каждой команды в генеральной индивидуальной классификации по результатам пролога. При отсутствии такой классификации – жеребьевкой.

На последующих этапах порядок следования машины команды определяется по положению первого гонщика каждой команды в генеральной индивидуальной классификации по времени.

### **Сообщение результатов**

#### **2.6.029**

Организатор должен сообщить командам результаты на финише или незамедлительно отправить их по электронной почте.

### **Дисквалификация**

#### **2.6.030**

Если гонщик дисквалифицирован до утверждения результатов гонки, все

классификации должны быть пересмотрены.

Если гонщик дисквалифицирован после утверждения результатов гонки, генеральная индивидуальная классификация должна быть пересмотрена только для первых 3 мест. 4-е место остается вакантным.

Если гонщик дисквалифицирован за нарушение, совершенное им на этапе, который он выиграл, первое место на этапе присуждается гонщику, занявшему второе место.

Если победитель в другой генеральной классификации (в отличие от индивидуальной классификации) дисквалифицируется, второй гонщик по этой классификации занимает первое место.

В остальных случаях место дисквалифицированного гонщика остается вакантным.

### **2.6.031**

Если гонщик дисквалифицирован за нарушение, совершенное во время командной гонки на время, команде присуждается последнее место на этапе при сохранении результата плюс штраф 10 минут в генеральной командной классификации.

Если дисквалифицировано более одного гонщика команды за нарушение, команда подлежит дисквалификации.

Все командные классификации должны быть пересмотрены.

## **Глава VII КРИТЕРИУМЫ**

### **2.7.001**

Во всех случаях, не отмеченных в данном разделе, следует руководствоваться положениями регламента по проведению однодневных гонок.

## **Принципы**

### **2.7.002**

Критериум представляет собой шоссейную гонку, проводимую по кольцевой трассе, закрытой для постороннего движения и проводимой согласно одному из следующих принципов:

1. классификация на финише последнего круга;
2. классификация по числу пройденных кругов и количеству очков, набранных на промежуточных финишах.

### **2.7.003**

Если критериум состоит из нескольких гонок, индивидуальная гонка должна

проводиться в последнюю очередь.

#### **2.7.004**

При проведении критериума зона 150 м зона до финиша и 50 м после финиша должна быть ограждены барьерами (щитами). Эта зона доступна только для организаторов гонки, гонщиков, медицинского персонала, менеджеров команд и аккредитованных представителей средств массовой информации.

Зона перед финишем должна быть огорожена барьерами от начала финишного створа, если длина финишной прямой составляет менее 300 метров.

#### **2.7.005**

Если соревнование заканчивается вечером, после захода солнца, трасса гонки должна быть хорошо освещена. В противном случае при наступлении сумерек гонка должна быть остановлена и аннулирована.

### **Дистанция**

#### **2.7.006**

Кольцевые трассы могут иметь протяженность от 800 до 10 000 метров.

#### **2.7.007**

Максимальная дистанция гонки определяется следующим образом:

Протяженность кольцевой трассы	Максимальная дистанция
800 м - 1599 м	80 км
1600 м - 2999 м	110 км
3000 м - 3999 м	132 км
4000 м - 10000 м	150 км

### **Гонка с промежуточными финишами**

#### **2.7.008**

В программе – техническом справочнике гонки должно быть приведено описание системы промежуточных финишей и распределение очков на финише с учетом следующих положений, применяемых автоматически.

#### **2.7.009**

Промежуточные финиши разыгрываются на линии финиша после прохождения гонщиками нескольких кругов. При этом количество кругов, проходимых между двумя промежуточными финишами, всегда остается неизменным.

**2.7.010**

Очки могут присуждаться первому гонщику, пересекающему линию финиша во время прохождения нейтральных кругов (без промежуточных финишей). Количество таких очков не может превышать 40% от количества очков полученных победителем на промежуточном финише.

**2.7.011**

Любой отставший гонщик или группа, состоящая из 20 гонщиков или менее, обгоняемая лидерами гонки на один круг, снимается и должна покинуть гонку.

Если такая группа состоит из более чем 20 гонщиков, коллегия судей должна решить, могут ли эти гонщики продолжать гонку или же они должны быть сняты с соревнования.

**2.7.012**

В случае признанных инцидентов (падение, прокол, поломка велосипеда), как это предусмотрено в регламенте гонок на треке, гонщику может быть предоставлен один или два нейтральных круга по решению коллегии судей с учетом длины круга. После нейтрального круга гонщик может снова влиться в гонку, однако, при этом он не получает очков на следующем промежуточном финише.

**2.7.013**

Классификация должна определяться следующим образом:

- победителем считается гонщик, прошедший наибольшее количество кругов;
- в случае равенства кругов победитель гонки определяется по количеству набранных очков;
- в случае равенства по кругам и по набранным очкам, победитель гонки определяется по количеству побед на промежуточных финишах;
- если и в этом случае победителя гонки не удастся установить, победа присваивается по результатам последнего финиша.

**2.7.014**

Гонщик, ушедший вперед и догнавший хвост основной группы получает круг дистанционного преимущества.

**Глава VIII ПАРНЫЕ ГОНКИ****Участие****2.8.001**

Количество стартующих гонщиков каждой команды составляет 2.

Команда может стартовать не менее чем с 2 гонщиками.

## **Дистанции**

### **2.8.002**

Максимальные дистанции при проведении парных гонок на время:

<b>Категория</b>	<b>Дистанция</b>
<i>Мужчины</i>	<i>Максимально 100 км</i>
<i>Юниоры (19-22 года)</i>	<i>Максимально 80 км</i>
<i>Женщины</i>	<i>Максимально 50 км</i>
<i>Юниоры (17-18 лет)</i>	<i>Максимально 50 км</i>
<i>Юниорки (17-18 лет)</i>	<i>Максимально 30 км</i>

Для гонщиков моложе 17 лет максимальные дистанции устанавливаются руководящим органом ФВСР.

## **Трасса**

### **2.8.003**

Трасса гонки должна быть безопасной и хорошо размеченной.

С момента старта на трассе могут находиться только гонщики с машинами сопровождения, следующими за ними.

### **2.8.004**

Пройденное расстояние должно ясно указываться, как минимум, через каждые 10 км дистанции. Последний километр дистанции должен быть отмечен треугольником красного цвета. При проведении гонок в гору пройденное расстояние должно указываться на каждом километре дистанции.

### **2.8.005**

Организатор должен предусмотреть место (круг) для разминки участников длиной не менее 800 метров вблизи стартовой зоны.

## **Порядок старта**

### **2.8.006**

Порядок старта определяется организатором соревнований в соответствии с объективными критериями, приведенными в программе – техническом справочнике по гонке.

**2.8.007**

Команды должны стартовать с одинаковым интервалом. Тем не менее, этот интервал может быть увеличен между командами стартующими последними.

**Старт****2.8.008**

Все гонщики команды должны выходить к месту старта для проверки вместе со своими велосипедами не позднее, чем за 15 минут до старта по протоколу.

**2.8.009**

Время прохождения дистанции командой, опоздавшей на старт, подсчитывается от времени старта, указанного в протоколе. Если гонщик команды опоздал на старт, команда может подождать его или стартовать без опоздавшего участника. Опоздавший участник может стартовать индивидуально. При этом его время будет отсчитываться от времени старта по расписанию.

**2.8.010**

На старте гонщиков, выстроившихся в ряд на стартовой линии, поддерживают судьи, которые по сигналу стартера отпускают их без подталкивания. Все команды на старте поддерживаются одними и теми же судьями.

**Хронометраж и классификация****2.8.011**

Хронометраж должен осуществляться в нескольких точках на дистанции гонки, таким образом, чтобы гонщики и зрители получали постоянно информацию о ходе гонки.

**2.8.012**

Время прохождения дистанции командой регистрируется, как минимум, с точностью до одной десятой секунды.

**2.8.013**

Время прохождения дистанции командой регистрируется по пересечению линии финиша передним колесом второго гонщика.

**Поведение команд во время гонки****2.8.014**

Если одна команда догоняет другую, ни одна команда не должна использовать

преимущество «лидирования». Это положение относится также и к отставшим гонщикам. Отставший гонщик не может присоединиться к догнавшей его команде, и не имеет права получать от нее или оказывать ей какую либо помощь.

#### **2.8.015**

Если команду догоняет другая команда, она должна следовать сбоку на расстоянии не менее 2 метров.

Через 1 км команда, которую догнали должна держаться от команды обогнавшей ее расстоянию не менее 25 метров.

#### **2.8.016**

При необходимости судья гонки может обязать команды, идущих рядом, держаться на расстоянии 2 метра или 25 метров, помимо применения предусмотренных штрафных санкций (Статья 12.1.040, п. 44 регламента UCI).

#### **2.8.017**

Гонщики даже одной команды не могут подталкивать друг друга.

#### **2.8.018**

Передача питания, напитков, предоставление оборудования, колес или велосипедов между гонщиками одной и той же команды допускается.

#### **2.8.019**

Питание и условия передачи питания гонщикам во время парной гонки определяется специальным регламентом.

### **Машины сопровождения**

#### **2.8.020**

Автомашина сопровождения должна следовать за последним гонщиком команды на расстоянии не менее 10 метров. Машина сопровождения не должна обгонять этого гонщика или ехать рядом с ним. В случае прокола или поломки велосипеда техническая помощь может оказываться только после того, как гонщик сойдет с велосипеда.

#### **2.8.021**

Машина сопровождения гонщика не должна занимать позицию между командой и любым гонщиком (гонщиками), если расстояние между ними составляет менее 50 метров. Отставший гонщик, ни при каких условиях, не может следовать во время гонки за машиной сопровождения, защищая себя от ветра.

**2.8.022**

Машина сопровождения команды, которую догоняет другая команда, и в том случае, когда дистанция между этими командами составляет менее 100 метров, должна уступить дорогу машине сопровождения другой команды и следовать за ней.

**2.8.023**

Машина сопровождения команды, догоняющей другую команду, не должна занимать при обгоне позицию между командами, если расстояние между ними составляет менее 60 метров. При значительном сокращении этого расстояния машина сопровождения этой команды должна следовать за второй командой.

**2.8.024**

Машина сопровождения может быть оснащена оборудованием, необходимым для замены колес или велосипеда.

Запрещается держать наготове вне машины любое оборудование, предназначенное для гонщика. Пассажиры машины сопровождения не должны высовываться из нее.

**2.8.025**

Если оказание технической помощи с мотоцикла разрешено, мотоциклист может вести с собой только запасные колеса.

**2.8.026**

Использование мегафонов или громкоговорителей допускается.

**Дисквалификация**

**2.8.027** Если гонщик дисквалифицирован, его команда также подлежит дисквалификации. При этом классификация также должна быть пересмотрена.

**Глава IX ДРУГИЕ ГОНКИ****2.9.001**

Другие гонки, например, гонки за лидером, гонки в гору или шоссейные гонки на марафонские дистанции, могут организовываться в случае их включения во всероссийский календарь после утверждения всероссийской федерацией.

**2.9.002**

При проведении таких гонок следует руководствоваться положениями Правил по проведению однодневных гонок.



## **ЧАСТЬ 3 Дисциплина Трек**

### **Глава I Организация**

#### **Программа гонок**

##### **3.1.001**

Организатор составляет программу соревнований по каждой проводимой им гонке.

##### **3.1.002**

Программа соревнований должна включать как минимум следующие организационные детали:

• ссылка на то, что соревнования проводятся в соответствии с правилами ФВСР:

- особый регламент соревнований (если есть)
- программа и расписание соревнований
- описание трека (длина, покрытие, конструкция.)
- расположение офиса гонки, помещения для проведения допинг контроля и комната прессы

- место и время регистрации и выдачи номеров участникам соревнования
- место и время проведения совещания менеджеров команд
- программы проведения официальных церемоний
- призы
- состав коллегии судей
- имя, адрес и телефон организационного директора гонки
- указание о том, что применяется только шкала штрафов ФВСР
- применяемый антидопинговый регламент

#### **Секретариат**

##### **3.1.003**

Организатор соревнований должен предусмотреть специально оборудованное помещение на треке для работы секретариата гонки в течении всего периода проведения соревнований. Представитель организатора соревнований должен находиться в этом помещении постоянно.

##### **3.1.004**

Офис гонки продолжает свою работу до тех пор, пока все результаты не будут переданы в ФВСР или, до тех пор, пока судьи не закончат свою работу.

**3.1.005**

Офис гонки должен быть оборудован телефоном, телефаксом, копировальным аппаратом и иметь выход в интернет.

**Результаты****3.1.006**

Сразу после получения результатов гонки организатор должен незамедлительно направить их по электронной почте или по факсу в ФВСР в течение одного рабочего дня с приложением перечня гонщиков, принявших участие в соревновании.

**Безопасность****3.1.007**

Помимо всех обычных административных и правоохранительных мероприятий, организатор соревнования должен принять соответствующие меры по обеспечению безопасности во время проведения соревнований на треке.

При проведении соревнований ФВСР имеет право потребовать применения дополнительных мер безопасности. Это требование не предусматривает наложение на ФВСР какой-либо ответственности.

**3.1.008**

Количество гонщиков одновременно находящихся на треке не должно превышать следующих количеств:

20 (15 команд - мэдисон) на треке 200 метров;

24 (18 команд - мэдисон) на треке 250 метров;

36 (20 команд - мэдисон) на треке 333.33 метров.

**3.1.009**

Ни при каких обстоятельствах ФВСР не несет ответственности за возможные недостатки и несчастные случаи.

**Глава II Соревнования на треке*****§ 1 Общие положения*****Участие****3.2.001**

Гонки на треке проводятся для категорий, определенных в статье 1.1.035 и 1.1.036.

## **Поведение гонщиков**

### **3.2.002**

Гонщики должны воздерживаться от любых намерений, действий или маневров с целью нарушить ход гонки или повлиять на ее результаты.

### **3.2.003**

Если гонщики во время одной и той же гонки одеты в одинаковую форму, они должны иметь на своей форме отличительные знаки.

### **3.2.004**

Кроме чрезвычайных случаев, независящих от гонщиков, все участники соревнования прошедшие в следующие туры соревнований или попавшие в заезды «надежды», обязаны в них участвовать. В противном случае они подлежат дисквалификации.

### **3.2.005**

Гонщики не могут иметь при себе или на своем велосипеде никаких предметов, которые могут упасть на полотно трека. Гонщики не могут иметь при себе и использовать любые средства радиосвязи и музыкальный плеер.

Кроме того, любое электронное средство с дисплеем (например, спидометр (компьютер) или измеритель мощности) должен быть скрыт и не должен быть доступен для чтения гонщику.

### **3.2.006**

Гонщик не имеет права прекращать гонку, даже в том случае, когда он считает себя жертвой какого-либо нарушения.

### **3.2.007**

При отсутствии особых распоряжений, гонщик, упавший или получивший техническую поломку, может получить помощь для продолжения гонки. Этот гонщик должен вернуться в гонку в том месте, в котором он ее покинул, и в этой позиции в какой он был до падения или оставил трек.

### **3.2.008**

Гонщики не могут ехать по лазурному берегу, который не является частью полотна трека, за исключением случаев, когда это происходит непроизвольно.

## **Номера гонщиков**

### **3.2.009**

Гонщики должны использовать два номера, за исключением ниже перечисленных гонок, когда они могут использовать один номер:

- гит 1 км на время,
- гит 500 м на время,
- индивидуальная гонка преследования,
- командная гонка на время,
- командный спринт.

Гонщики должны носить два номера во всех дисциплинах омниума.

## **Коллегия судей**

**3.2.010** Состав коллегии судей определяется согласно Статье 1.2.090.

## **Судья-арбитр (рефери)**

### **3.2.011**

Главный судья должен назначить одного из членов коллегии в качестве судьи-арбитра. Он не может сам выполнять эту функцию. Должность судьи-арбитра обязательна во время проведения следующих гонок: спринт, кейрин, гонки по очкам, скретч, гонка с выбыванием и мэдисон.

Судья-арбитр должен следить исключительно за поведением гонщиков во время гонки и за соблюдением установленного регламента. Судья-арбитр налагает штрафы и принимает любые другие решения в соответствии с регламентом соревнований.

### **3.2.012**

Судья-арбитр должен находиться в изолированной и спокойной зоне за пределами полотна трека, дающий хороший обзор всего полотна трека. Судья-арбитр должен обладать всеми необходимыми средствами для прямой связи с главным судьей. При проведении чемпионатов России и, соревнований Кубка России судья-арбитр должен иметь доступ к видео системе, позволяющей осуществлять замедленный просмотр видеозаписей, выполненных во время соревнований. Эта система должна быть связана с вывода изображения на телевизор расположенный недалеко от финишной линии, которая позволит главному судье просматривать тоже изображение. Специально назначенный технический специалист должен находиться рядом с судьей-арбитром для обслуживания видеосистемы в соответствии с указаниями судьи-арбитра.

## **Предупреждения - дисквалификация**

**3.2.013**

По любому нарушению, для которого не предусмотрены специальные штрафные санкции, или для случаев неспортивного поведения, предусмотрено предупреждение, с предъявлением нарушителю желтого флага, или отстранение от дальнейшего участия в гонке (дисквалификация) при предъявлении красного флага, в зависимости от тяжести нарушения и не исключая наложение штрафов.

Если гонщику дано понижение в заезде, то понижение может также нести с этим предупреждения, зависит от серьезности намерения и влияния поступка. Гонщик, получивший второе предупреждение, или существующее перемещение на третий раз, дисквалифицируется.

При выявлении каждого нарушения судьи должны указывать и номер участника, совершившего данное нарушение. Такие виды предупреждений и дисквалификация относятся только к конкретному соревнованию.

**3.2.014**

В тех случаях, когда проводится проверка велосипедов и оборудования согласно Правил с помощью установленных измерительных средств, судьи имеют право проводить выборочную повторную проверку после гонки. В том случае если конструкция велосипеда или положение гонщика на велосипеде было изменено и не соответствует требованиям Правил, гонщик подлежит дисквалификации.

**Хронометраж****3.2.015**

Результаты учитываются с точностью до одной тысячной секунды в том случае, когда победитель гонки определяется по времени.

**Старт****3.2.016**

Судья на старте (стартер), занимающий позицию в центре трека, дает старт с помощью стартового пистолета. В том случае, когда старт дается с помощью стартового механизма, применяется следующая процедура старта: тормоза отпускаются с помощью электронной системы, которая включается одновременно с включением хронометра. После фиксации велосипеда в стартовом механизме включается электронное табло, расположенное перед гонщиком и осуществляющее обратный отсчет от 50 секунд до старта.

**3.2.017**

Любой гонщик, задерживающий старт по причинам, не принятым стартером как

уважительные, не допускается к старту.

### **Остановка**

#### **3.2.018**

Только стартер принимает решение об остановке гонки в случае фальстарта.

#### **3.2.019**

Сигнал об остановке гонки дается двойным выстрелом из стартового пистолета, за исключением следующих гонок: 1 км и 500 м на время.

### **Признаваемые инциденты**

#### **3.2.020**

Следующие инциденты считаются признаваемыми:

- падение
- прокол
- поломка важной части велосипеда.

Все другие инциденты не считаются признаваемыми.

### **Посев**

#### **3.2.020 доп.**

Для всех соревнований, гонщики и команды должны быть посеяны согласно текущей индивидуальной трековой классификации UCI или ФВСР. Гонщики / команды не имеющие рейтинга должны быть посеяны последними в произвольном порядке коллегией судей.

Для чемпионата России и кубка России, гонщики и команды должны быть посеяны ФВСР.

### ***§ 2 Гит с ходу 200 метров***

### **Определение**

#### **3.2.021**

«Гит с ходу 200 метров» представляет собой гонку со стартом с ходу на дистанцию 200 метров, проводимую для отбора гонщиков в спринт.

### **Процедура гонки**

**3.2.022**

Гонщики принимаю старт в порядке, определяемом судьями.

**3.2.023**

Гонщик должен выйти на трек для старта сразу после того, как стартует предыдущий гонщик.

**3.2.024**

Для разгона гонщика в гите на 200 метров в зависимости от длины полотна трека предусмотрены следующие дистанции:

Длина трека - 250 метров или меньше:	3.5 круга
Длина трека - 285,714 метров:	3.0 круга
Длина трека - 333,33 метров:	2.5 круга
Длина трека - 400 метров и больше:	2.0 круга

**3.2.025**

В случае равенства результатов, гонщики должны быть классифицированы в соответствии с лучшим результатом на последних 100 метрах. В случае если на последних 100 метрах время не может быть определено или если время гонщиков по-прежнему одинаково, гонщики будут классифицироваться по жребию.

**3.2.026**

В случае какого-либо инцидента гонщику предоставляется возможность повторного старта. Допускается только один повторный старт.

**§ 3 Спринт****Определение****3.2.027**

Спринтом называется гонка на 2 или 3 круга, в которой принимает участие от 2 до 4 гонщиков.

**Организация соревнований****3.2.028**

Соревнования по спринту организуются в соответствии с таблицей, приведенной в Статье 3.2.045.

**3.2.029**

Соревнование, по крайней мере, должно включать:

- 8 гонщиков;
- Гит 200 м. с ходу;
- ¼ финала в 1 тур;
- Заезд за 5-8 места;
- ½ финала в 2(3) тура;
- Финал за 3-4 и 1-2 места в 2(3) тура

**3.2.030**

При проведении национального чемпионата в спринтерском турнире должны принять участие 24 гонщика.

Перед проведением соревнований в спринте проводятся отборочные заезды в гите на 200 метров для выявления 24 лучших гонщиков, которые затем распределяются по спринтерским заездам.

Первые 8 гонщиков отбираются согласно классификации спринтерского чемпионата прошлого года. Эти гонщики стартуют в последнюю очередь в обратном порядке их классификации. Порядок старта других участников определяется жеребьевкой.

**Спринтерская гонка****3.2.031**

При длине трека менее 333.33 метров спринтерская гонка проводится на дистанцию 3 круга. На треках длиной 333.33 метров и более, спринтерская гонка проводится на дистанцию 2 круга.

**3.2.032**

Если гонщик выбывает из спринтерской гонки, состоящей из двух заездов, его соперник должен выйти на линию старта для того, чтобы он был объявлен победителем. В этом случае гонщику не требуется проходить дистанцию.

**3.2.033**

Позиция гонщика на старте определяется жеребьевкой. Гонщик, выбравший номер 1 при жеребьевке, стартует на внутренней стороне трека.

В спринтерской гонке, состоящей из двух заездов, гонщики меняются своими позициями на старте в заезде. Гонщик, стартующий в первом заезде на внешней стороне трека, во втором заезде стартует на внутренней стороне трека.

В решающем заезде проводится новая жеребьевка.



## **Процедура гонки**

### **3.2.034**

Старт спринтерской гонки дается по свистку.

### **3.2.035**

Гонщик, стартующий на внутренней стороне трека, должен начинать движение первым, по крайней со скоростью пешехода, чтобы заставить своего противника пройти вперед, и лидировать до стартовой линии гонки преследования на противоположной стороне трека. В каждой гонке допускается максимально два сюрпляса. Максимальная продолжительность сюрпляса составляет 30 секунд, после чего по сигналу стартера лидирующий гонщик обязан возобновить движение. Если гонщик не возобновляет движение после сигнала, стартер объявляет о завершении гонки и о присвоении победы в заезде другому гонщику. При возникновении такой ситуации в спринтерской гонке с участием трех или четырех гонщиков заезд должен быть проведен повторно, но уже с участием двух или трех гонщиков после дисквалификации гонщика, нарушившего правила.

### **3.2.036**

До последних 200 метров или до начала финального спринта гонщики могут использовать всю ширину полотна трека, оставляя при этом достаточное пространство для передвижения своего соперника, и воздерживаться от любых маневров, которые могут привести к столкновению, падению или сходу любого гонщика с полотна трека.

### **3.2.037**

При выполнении финального спринта, даже если он начат до последних 200 метров, каждый гонщик обязан соблюдать прямолинейность движения до самого финиша, за исключением случаев, когда его просвет от другого участника не составляет как минимум одну длину велосипеда, а также не совершать маневров, препятствующих проходу соперника.

### **3.2.038**

Гонщик не имеет права обходить своего соперника, идущего в спринтерском коридоре, слева. Если лидирующий гонщик выходит из спринтерского коридора и его соперник пытается обойти его слева, то гонщик не может снова вернуться в спринтерский коридор до тех пор, пока его просвет от соперника не составит, как минимум, одну длину велосипеда.

### **3.2.039**

Гонщик, обходящий своего соперника, идущего в спринтерском коридоре, справа

не должен «наваливаться» на него или выполнять маневры, ведущие к резкой потере скорости соперника.

### **3.2.040**

Гонщик, начинающий спринт за пределами спринтерского коридора, не может войти в этот коридор, уже занятый его соперником до тех пор, пока его просвет от соперника не составит, как минимум, одну длину велосипеда.

### **3.2.041**

Если гонщик опускается ниже измерительной линии трека, он выбывает из дальнейшего участия в соревновании, за исключением случаев, когда он вышел за установленные пределы случайно или для того, чтобы избежать возможного столкновения.

### **3.2.042**

Если в заезде с участием трех или четырех гонщиков, какой-либо гонщик совершает запрещенные действия, помогая другому гонщику, он получает последнее место в заезде или дисквалифицируется. Заезд должен быть повторен немедленно, но уже, как заезд, с двумя или тремя участниками.

## **Остановка гонки**

### **3.2.043**

Гонка может быть остановлена только в следующих случаях:

1) В случае падения.

Если падение было преднамеренно спровоцировано участником заезда, этот гонщик получает последнее место в заезде или отстраняется от дальнейшего участия в соревнованиях, в зависимости от тяжести его вины. В этом случае другой участник провозглашается победителем. При возникновении такой ситуации в заездах с участием трех или четырех гонщиков, заезд должен быть немедленно повторен с участием оставшихся двух или трех участников.

Если падение было вызвано чрезвычайно медленной ездой, лидирующего, гонщика на вираже или другим непреднамеренным действием, заезд должен быть повторен и гонщик, виновный в падении должен стартовать на внутренней стороне трека.

Если падение не было связано с ошибкой одного из участников, судьи могут принять решение о проведении повторного заезда с тем же составом участников или рассмотреть позиции гонщиков на момент падения как окончательные.

2) В случае прокола.

3) В случае поломки необходимой части велосипеда. Во всех этих трех случаях

судьи обязаны принять решение о повторении заезда или рассмотреть позиции гонщиков на момент падения как окончательные.

4) В следующих случаях:

4.а) Если гонщик при потере равновесия падает или касается соперника или борта трека, гонка должна быть остановлена и этот гонщик должен в повторном заезде стартовать на внутренней стороне трека.

4.б) Если стартер выявляет вопиющее нарушение правил и останавливает гонку до удара в колокол, извещающего о том, что гонщики начинают заключительный круг, судьи могут присудить нарушителю последнее место в заезде или дисквалифицировать его. В этом случае другой гонщик объявляется победителем. При проведении заездов с участием трех или четырех участников этот заезд повторяется как заезд, с двумя или тремя участниками.

### **3.2.044**

Если гонщик, нарушивший правила, не наказывается и не дисквалифицируется, заезд должен быть повторен и этот гонщик должен занять в повторном заезде стартовую позицию на внутренней стороне трека.

### **3.2.045**

Варианты таблиц соревнований по спринту для чемпионата России и кубка России:

## Вариант 1

<i>Число участников</i>	<i>Система</i>	<i>Заезд</i>	<i>Состав</i>	<i>Первый</i>	<i>Остальные</i>
28	4 лучших гонщика квалифицируются в 1/8 финала  1/16 финала 12 X 2 ⇔ 1 = 12	1	N1	1A	Классификация с 17 по 28 места в соответствие с результатами гита 200 м с хода
		2	N2 -	2A	
		3	N3 -	3A	
		4	N4 -	4A	
		5	N5 – N28	5A	
		6	N6 – N27	6A	
		7	N7 – N26	7A	
		8	N8 – N25	8A	
		9	N9 – N24	9A	
		10	N10 – N23	10A	
		11	N11 – N22	11A	
		12	N12 – N21	12A	
		13	N13 – N20	13A	
		14	N14 – N19	14A	
		15	N15 – N18	15A	
		16	N16 – N17	16A	
16	1/8 финала 8 X 2 ⇔ 1 = 8	1	1A – 16A	1B	Классификация с 9 по 16 места в соответствие с результатами гита 200 м с хода
		2	2A – 15A	2B	
		3	3A – 14A	3B	
		4	4A – 13A	4B	
		5	5A – 12A	5B	
		6	6A – 11A	6B	
		7	7A – 10A	7B	
		8	8A – 9A	8B	
8	1/4 финала 4 X 2 ⇔ 1 = 4 (2 заезда, 3 при необходимости)	1	1B - 8B	1C	Классификация с 5 по 8 места в соответствие с результатами гита 200 м с хода
		2	2B - 7B	2C	
		3	3B - 6B	3C	
		4	4B - 5B	4C	
4	1/2 финала 2 X 2 ⇔ 1 = 2 (2 заезда, 3 при необходимости)	1	1C - 4C	1D1	1D2
		2	2C - 3C	2D1	2D2
4	финалы 2 X 2 ⇔ 1 = 2 (2 заезда, 3 при необходимости)	1	1D1 - 2D1	1 место (золото)	2 место (серебро)
		2	1D2 – 2D2	3 место (бронза)	4 место

## Вариант 2

Число участников	Система	Заезд	Состав	Первый	Остальные
18	Заезды 1/16 финала 9 X 2 ► 1 = 9	1	N1 – N18	1A1	1A2
		2	N2 – N17	2A1	2A2
		3	N3 – N16	3A1	3A2
		4	N4 – N15	4A1	4A2
		5	N5 – N14	5A1	5A2
		6	N6 – N13	6A1	6A2
		7	N7 – N12	7A1	7A2
		8	N8 – N11	8A1	8A2
		9	N9 – N10	9A1	9A2
	Заезды «надежды» 3 X 3 ► 1 = 3	1	1A2-6A2-9A2	1B	Классификация в соответствии с результатами гонки гит на 200 м с/х
		2	2A2-5A2-7A2	2B	
		3	3A2-4A2-8A2	3B	
12	Заезды 1/8 финала 6 X 2 ► 1 = 6	1	1A1 – 3B	1C1	1C2
		2	2A1 – 2B	2C1	2C2
		3	3A1 – 1B	3C1	3C2
		4	4A1 – 9A1	4C1	4C2
		5	5A1 – 8A1	5C1	5C2
		6	6A1 – 7A1	6C1	6C2
6	Заезды «надежды» 2 X 3 ► 1 = 2	1	1C2 – 4C2 – 6C2	1D	Места с 9 по 12
		2	2C2 – 3C2 – 5C2	2D	
8	Заезды 1/4 финала 4 X 2 ► 1 = 4 (2 заезда, 3 - при необходимости)	1	1C1 – 2D	1F	Места с 5 по 8
		2	2C1 – 1D	2F	
		3	3C1 – 6C1	3F	
		4	4C1 – 5C1	4F	
4	Заезды 1/2 финала 2 X 2 ► 1 = 2 (2 заезда, 3 - при необходимости)	1	1F – 4F	1G1	1G2
		2	2F – 3F	2G1	2G2
4	Финалы 2 X 2 ► 1 = 2 (2 заезда, 3 - при необходимости)	1	1G1 – 2G1	1 место (золото)	2 место (серебро)
		2	1G2 – 2G2	3 (бронза)	4 место

## §4 Индивидуальная гонка преследования

### Определение

#### 3.2.046

Гонка с двумя участниками, проводимая на определенную дистанцию. Гонщики стартуют на противоположных сторонах трека. Победителем становится гонщик, догнавший своего соперника, или показавший лучшее время прохождения дистанции.

### Организация соревнований

#### 3.2.047

Индивидуальная гонка преследования проводится на следующие дистанции:

- 4 км - мужчины
- 3 км - женщины
- 4 км - юниоры 19-22 года
- 3 км - юниорки 19-22 года
- -3 км - юниоры 17-18 лет
- -2 км - юниорки 17-18 лет

#### 3.2.048

Индивидуальная гонка преследования проводится в два тура:

1) Квалификационные заезды для отбора четырех лучших гонщиков по времени прохождения дистанции.

2) Финалы

Гонщики, показавшие два лучших результата, выходят в финал, для борьбы за первое и второе место, а два других гонщика встречаются в финальном заезде за третье и четвертое место.

#### 3.2.049

На чемпионате России возможно проведение соревнований в 3 раунда:

1) Квалификация для отбора 8 лучших гонщиков по времени.

2) Первый раунд. 8 быстрейших гонщиков стартуют в таком порядке:

- Гонщик, показавший четвертое время, против гонщика, показавшего пятое время;
- Гонщик, показавший третье время, против гонщика, показавшего шестое время;
- Гонщик, показавший второе время, против гонщика, показавшего седьмое время;
- Гонщик, показавший первое время, против гонщика, показавшего восьмое

время;

3) **Финалы:**

Четыре победителя первого раунда выходят в финал. Гонщики, показавшие 2 лучших времени, стартуют в финале за первое и второе место, а 2 других гонщика стартуют в заезде за третье и четвертое место.

4) Гонщики, проигравшие в первом раунде, классифицируются с 5 по 8 место по времени, показанном в полуфинале. Гонщик, которого догнали, занимает 8 место. Если догнали более одного гонщика, они занимают места в соответствии с дистанцией, которую они преодолели до момента остановки заезда.

**3.2.050**

При проведении квалификационных заездов судьи определяют состав заездов с учетом уровня гонщиков. При этом два заведомо лучших гонщика не должны встречаться в одном заезде.

**3.2.051**

При проведении квалификационных заездов учитывается исключительно время прохождения дистанции.

Если во время заезда гонщика догоняет его соперник, он должен закончить дистанцию, чтобы зарегистрировать свое время.

После обгона гонщик не имеет право «садиться на колесо» своего соперника. В противном случае этот гонщик подлежит дисквалификации.

**3.2.052**

Если в гонке с участием двух лучших гонщиков из четырех (финалы) один гонщик догоняет другого, гонка заканчивается.

**3.2.053**

Считается, что гонщика догнал его соперник, когда каретки велосипедов двух гонщиков будут находиться на одном уровне.

**3.2.054**

Если гонщик не выходит на старт первого раунда, никакие замены не производятся. Не стартовавший гонщик классифицируется на 8-ом месте.

Если несколько гонщиков не выходят на старт, то они получают места с 8-го и выше в соответствии со временем, показанном в квалификационном заезде. Гонщик, вышедший на старт, должен ехать один для определения состава финальных заездов.

**3.2.055**

Если какой-либо гонщик не выходит на старт финального заезда, победа

присуждается его сопернику.

Гонщику, не вышедшему на старт финального заезда за 1 и 2 место, автоматически присуждается второе место; Гонщику, не вышедшему на старт финального заезда за 3 и 4 место, автоматически присуждается четвертое место. Если причина, по которой гонщик не вышел на старт, считается неуважительной, этот гонщик подлежит дисквалификации и его место остается вакантным.

### **3.2.056**

Если гонщики показывают одинаковое время, победа присуждается гонщику, показавшему лучшее время на заключительном круге.

## **Подготовка трека**

### **3.2.057**

На «лазурный берег» с интервалом 5 метров должны быть уложены валики из синтетического материала длиной 50 см.

### **3.2.058**

На старте два гонщика располагаются в двух диаметрально противоположных точках трека.

### **3.2.059**

Точка первого старта напротив главной трибуны должна быть отмечена красным кругом (флагом), а точка второго старта на противоположной стороне трека – зеленым кругом (флагом).

### **3.2.060**

В каждой точке финиша должно быть установлено хронометражное устройство с индикаторами зеленого и красного цвета, фиксирующими прохождение круга каждым участником заезда.

### **3.2.061**

У линии финиша на каждой стороне трека должен быть установлен счетчик кругов и колокол.

### **3.2.062**

Порядок прохождения гонщиками каждого круга, количество пройденных кругов, время прохождения и разница во времени прохождения половины круга участниками, а также окончательные результаты прохождения дистанции должны показываться на электронном табло.



**3.2.063**

На треках, длина которых не позволяет пройти дистанцию за целое количество кругов, точка последнего километра для гонщика, стартующего от красного круга, отмечается красным вымпелом, а для гонщика, стартующего от зеленого круга, отмечается зеленым вымпелом. В соревнованиях, проводимых среди юниоров, должны быть отмечены последние 500 метров.

**3.2.064**

Старт каждого гонщика осуществляется со стартового блока.

**Процедура гонки****3.2.065**

Старт принимается с внутренней бровки полотна трека.

**3.2.066**

Порядок старта:

а) при проведении квалификационных заездов порядок старта каждого гонщика определяется судьями.

б) при проведении первого раунда гонщик, показавший в квалификационном заезде лучшее время, стартует напротив главной трибуны.

в) при проведении финальных заездов гонщик, показавший в предыдущем заезде лучшее время, стартует напротив главной трибуны.

**3.2.067**

В случае фальстарта стартер должен остановить гонку двумя выстрелами из стартового пистолета. Затем осуществляется повторный старт.

Гонщик, совершивший два фальстарта в квалификационном заезде, отстраняется от дальнейшего участия в соревновании.

Гонщик, совершивший два фальстарта в финальном заезде, считается проигравшим финал.

**3.2.068**

Выстрел из стартового пистолета означает окончание гонки в тот момент, когда каждый гонщик пересекает линию финиша, или, когда один гонщик догоняет другого гонщика (см. Статью 2.2.052).

**Инциденты**

**3.2.069**

Квалификационные заезды.

Если инцидент произошел при прохождении гонщиками половины первого круга дистанции, гонка останавливается и заезд повторяется незамедлительно.

После прохождения гонщиками половины первого круга гонка не может быть остановлена. Гонщик, с которым произошел инцидент, может повторить заезд после завершения серии квалификационных заездов (в одиночку, или соревнуясь с другим гонщиком, попавшим в такую же ситуацию).

Гонщик имеет право стартовать только 2 раза.

**3.2.070**

**Первый раунд и финалы:**

Если инцидент произошел при прохождении гонщиками половины первого круга дистанции, гонка останавливается. Заезд должен быть повторен незамедлительно при участии обеих гонщиков.

**Первый раунд:**

После прохождения первой половины круга гонка не останавливается. Гонщик, у которого произошел инцидент, независимо от того признаваемый или нет, имеет право стартовать один в конце первого раунда. Его соперник должен продолжать свой заезд на время.

Гонщики, выбывшие из первого раунда, получают места в соответствии с показанным временем.

**Финалы:**

Если инцидент произошел до начала заключительного километра дистанции (500 метров – для юниорок 17-18 лет), гонка останавливается, и гонщики должны стартовать снова со своих позиций самое позднее через 5 минут:

- лидирующий гонщик стартует с линии прохождения половины последнего круга
- другой гонщик стартует с противоположной стороны с линии, определяемой коллегией судей с учетом времени его отставания после прохождения половины последнего круга
- гонщики проезжают остаток дистанции с момента завершения ими половины последнего круга перед инцидентом.

Окончательное время прохождения всей дистанции определяется при суммировании результатов двух заездов

Если инцидент произошел на заключительном километре дистанции (500 метров – для юниорок 17-18 лет):

Если инцидент произошел с гонщиком, лидирующим в заезде, его результат засчитывается, и он становится победителем. Окончательный результат определяется с учетом средней скорости при прохождении последней половины круга до инцидента.

**3.2.071**

В каждом заезде, включая финалы, в случае инцидента допускается только один повторный старт.

**§ 5 Командная гонка преследования****Определение****3.2.072**

Гонка с участием двух команд, стартующих на противоположных сторонах трека. Победителем становится команда, догнавшая другую команду, или показавшая лучшее время прохождения дистанции.

Дистанция для мужских команд и женских команд, состоящих из 4-х гонщиков, равна 4 км.

**Организация соревнований****3.2.073**

За исключением особых деталей (даже подразумеваемых), указанных в данном разделе, правила проведения индивидуальной гонки преследования распространяются также и на командную гонку преследования.

**3.2.074**

Команды состоят из гонщиков, заявленных для участия в данном соревновании. Состав команды может меняться в каждой гонке.

Представитель команды должен известить судей об изменении в составе команды не позднее, чем за один час до старта каждой гонки.

**2.2.075**

Результат и классификация каждой команды определяются по третьему участнику команды, закончившему гонку. Время прохождения дистанции регистрируется по переднему колесу третьего гонщика команды.

**3.2.076**

Считается, что команда догнана (когда три гонщика команды едут вместе) другой командой, когда просвет между двумя командами достигает одного метра.

**3.2.077**

Квалификационные заезды организуются для определения 4-х лучших команд, на национальном чемпионате возможно для 8 команд.

**3.2.078**

В квалификационном заезде и первом раунде команды должны стартовать раздельно.

В зависимости от количества участвующих команд, коллегия судей может решить проводить квалификационные заезды с участием двух команд в каждом заезде.

**3.2.079**

Соревнования проводятся в две фазы:

1) Квалификационные заезды для выявления 4-х лучших команд с учетом времени прохождения дистанции;

2) Финалы.

Команды, показавшие два лучших результата, выходят в финал для борьбы за первое и второе место, а две других команды встречаются в финальном заезде для борьбы за третье и четвертое место.

На чемпионате России (если определяются 8 лучших команд) 8 команд показавших лучшее время в квалификационном раунде выходят в первый раунд:

- Команда, показавшая шестое время, против команды, показавшей седьмое время;
- Команда, показавшая пятое время, против команды, показавшей восьмое время;
- Команда, показавшая второе время, против команды, показавшей третье время;
- Команда, показавшая первое время, против команды, показавшей четвертое время;

Все команды для первого соревновательного раунда должны поспорить в финале. Заезды должны быть проведены в противоположном порядке, что стартовали ниже.

Победители последних двух заездов в первом соревновательном раунде должны ехать финал за первое и второе место.

Остающиеся 6 команд должны быть ранжированы в соответствии их временем в первом соревновательном раунде и должны соперничать в финалах как следующие:

Две быстрейшие команды должны ехать финал за 3 и 4 места.

Следующие две команды должны ехать финал за 5 и 6 места.

Последние две команды должны ехать финал за 7 и 8 места.

**3.2.080**

Если в финальных заездах одна команда догоняет другую, гонка заканчивается и догнавшая команда объявляется победителем.

**3.2.081**

Если команда не выходит на старт первого раунда, никакие замены не

производятся. Не стартовавшая команда классифицируется на 8-ом месте.

Если несколько команд не выходят на старт, то они получают места с 8-го и выше в соответствии со временем, показанном в квалификационном заезде. Команда, вышедшая на старт, должна ехать одна для определения состава финальных заездов.

### **3.2.082**

Если какая-либо команда не выходит на старт финального заезда, победа присуждается другой команде.

Команде, не вышедшей на старт финального заезда за 1 и 2 место, автоматически присуждается второе место; Команде, не вышедшей на старт финального заезда за 3 и 4 место, автоматически присуждается четвертое место. Если причина, по которой команда не вышла на старт, считается неуважительной, эта команда подлежит дисквалификации, и ее место остается вакантным.

### **3.2.083**

В том случае, когда команды не принимают участие в старте и показывают одинаковое время, применяются правила для индивидуальной гонки преследования.

При необходимости определения места команд в соревновании, команды классифицируются в следующем порядке по убыванию, начиная с 8 места:

- команды, не вышедшие на старт (Статья 2.2.081),
- команды, совершившие два фальстарта (Статья 2.2.088),
- команды, пониженные за подталкивание гонщиков (Статья 2.2.089),
- команды, оказавшиеся в неполном составе после происшествия (Статья 2.2.093),
- команды, которые были догнаны во время заезда (Статья 2.2.079).

## **Подготовка трека**

### **3.2.084**

Для определения времени пересечения линии финиша передним колесом велосипеда третьего участника команды на линию финиша должна быть наклеена электронная контактная лента.

### **3.2.085**

Хронометраж и регистрация прохождения каждого полкруга дистанции осуществляется по переднему колесу велосипеда третьего гонщика команды.

## **Процедура гонки**

**3.2.086**

Гонщики каждой команды должны стоять на старте в одну линию за стартовой линией. Расстояние между гонщиками должно составлять один метр.

Велосипед гонщика, стоящего на старте с внутренней стороны трека должен находиться в стартовом блоке. Этот гонщик считается лидирующим.

**3.2.087**

Стартер останавливает гонку в случае фальстарта двойным выстрелом из стартового пистолета. Например, один из гонщиков начинает старт раньше сигнала или первый гонщик, находящийся на внутренней полосе трека, не занимает лидирующую позицию.

**3.2.088**

Команда, совершившая два фальстарта в квалификационном заезде, выбывает из соревнования.

Команда, совершившая два фальстарта в первом раунде, классифицируется на 8 месте.

Команда, совершившая два фальстарта в финальном заезде, считается проигравшей.

**3.2.089**

Подталкивание членов команды во время гонки строго запрещается и наказывается дисквалификацией в классификационных заездах и понижением в первом раунде.

При таком нарушении во время проведения финальных заездов, команда считается проигравшей финал.

**3.2.090**

Когда судьи видят, что одну команду догоняет другая, они обязаны с помощью красного флага предупредить первую команду о необходимости воздержаться от очередной смены до завершения ее обгона другой командой, чтобы избежать возможного столкновения гонщиков.

Любое нарушение данной инструкции ведет к немедленной дисквалификации команды-нарушителя.

**3.2.091**

Гонка считается законченной, когда третий участник команды пересекает линию финиша или, когда в финальном заезде одна команда (в составе не менее трех гонщиков) догоняет другую команду.

## **Инциденты**

### **3.2.092**

Квалификационные заезды:

Если инцидент произошел при прохождении командами половины первого круга дистанции, гонка останавливается, и заезд незамедлительно стартует снова.

Если инцидент случается после первой половины круга и касается только одного гонщика, то команда может, как продолжить гонку с тремя участниками, так и остановиться. Если команда выбирает остановку, то она должна быть осуществлена в течение одного круга от того места, где произошел инцидент, иначе команда подлежит дисквалификации.

Команда, которая произвела остановку из-за инцидента, случившегося с одним из участников, должна стартовать в конце квалификационных заездов, если есть возможность то с другой командой, попавшей в подобную ситуацию.

Если во время повторного заезда инцидент повторяется, то 3 гонщика должны продолжить езду, в противном случае команда дисквалифицируется.

В каждом заезде, включая финал, разрешен только один повторный старт по причине инцидента.

### **3.2.093**

Во время первого раунда и финалов:

Если инцидент произошел при прохождении гонщиками половины первого круга дистанции, гонка должна быть остановлена и повторена. Если с командой во время повторного заезда происходит новый инцидент, она выбывает из участия.

Инциденты, случившиеся после прохождения половины первого круга, не принимаются во внимание. Команда должна продолжать гонку, если после инцидента в ее составе остается как минимум три гонщика.

В противном случае команда должна остановиться и:

- получит последнее место в первом раунде
- ей будет засчитано поражение в финале.

При проведении всех заездов, включая финальные заезды, допускается лишь один повторный старт по причине возникновения инцидента.

## ***§ 6 Гит с места на 1 км и гит с места на 500 метров***

### **Определение**

#### **3.2.094**

Гитом на 1 км или 500 метров называется индивидуальная гонка на время, старт в которой осуществляется с места.

**3.2.095**

При проведении соревнований кубка России и чемпионата России гит на 1000 м проводится для мужчин и гит на 500 метров – для женщин.

**Организация соревнований****3.2.096**

Должны быть организованы квалификационные заезды с двух стартов для определения восьми лучших гонщиков. В финале каждый гонщик стартует в заезде индивидуально.

**3.2.097**

Порядок старта определяется судьями.

**3.2.098**

Соревнование состоит из двух фаз:

1. В квалификационном раунде отбирается 8 быстрееших спортсменов на основании показанного результата;

2. Финалы.

Гонка может проходить одним финальным заездом.

**3.2.099**

В случае равенства трех лучших результатов каждый из гонщиков награждается одинаковой медалью.

**3.2.100**

Все участники соревнований должны стартовать в один и тот же день. Соревнование, прерванное из-за погодных условий, может быть повторено на следующий день. При этом время, показанное частью гонщиков в первый день, не учитывается.

**Процедура гонки****3.2.101**

На «лазурном берегу» на виражах с интервалом 5 метров должны укладываться валики из синтетического материала длиной 50 см.

**3.2.102**

Гонщик принимает старт со стартового блока.



**3.2.103**

Старт принимается на внутренней бровке полотна трека.

**3.2.104**

В случае фальстарта гонщик должен осуществить повторный старт незамедлительно. В случае инцидента гонщик должен выполнить повторный старт после небольшого отдыха, приблизительно через 15 минут. Гонщик имеет право стартовать только два раза.

**§ 7 Гонка по очкам****Определение****3.2.105**

Гонка по очкам представляет собой соревнование, в котором окончательная классификация определяется по количеству очков набранных гонщиками на промежуточных финишах или за круги дистанционного преимущества.

**Организация соревнований****3.2.106**

В зависимости от числа участников судьи могут организовать квалификационные заезды для отбора лучших гонщиков для участия в финале.

**3.2.107**

На треках длиной 250 метров и менее, промежуточный финиш организуется через каждые 10 кругов.

На других треках промежуточные финиши организуются после прохождения гонщиками количества кругов, эквивалентному дистанции, близкой к 2 км, например:

- каждые 7 кругов на треках длиной 285.714 метров;
- каждые 6 кругов на треках длиной 333.33 метров;
- каждые 5 кругов на треках длиной 400 метров.

**3.2.108**

Гонка должна проводиться на дистанцию, количество кругов и промежуточных финишей в соответствии с приведенной ниже таблицей или более:

Длина трека	МУЖЧИНЫ				ЖЕНЩИНЫ				ЮНИОРЫ 17-18		ЮНИОРКИ 17-18	
	квалификация		финал		квалификация		финал		финал		финал	
	15 км		30 км		10 км		20 км		15 км		10 км	
250 (в метрах)	Кол-во кругов 60	Кол-во финишей 6	Кол-во кругов 120	Кол-во финишей 12	Кол-во кругов 40	Кол-во финишей 4	Кол-во кругов 80	Кол-во финишей 8	Кол-во кругов 60	Кол-во финишей 6	Кол-во кругов 40	Кол-во финишей 4
Длина трека	МУЖЧИНЫ				ЖЕНЩИНЫ				ЮНИОРЫ 17-18		ЮНИОРКИ 17-18	
	квалификация		финал		квалификация		финал		финал		финал	
	16 км		30 км		10 км		20 км		16 км		10 км	
(в метрах)	Кол-во кругов	Кол-во финишей	Кол-во кругов	Кол-во финишей	Кол-во кругов	Кол-во финишей	Кол-во кругов	Кол-во финишей	Кол-во кругов	Кол-во финишей	Кол-во кругов	Кол-во финишей
285,714	56	8	105	15	35	5	70	10	56	8	35	5
333,33	48	8	90	15	30	5	60	10	48	8	30	5
400	40	8	75	15	25	5	50	10	40	8	25	5

При проведении чемпионата России применяются следующие дистанции, количества кругов и промежуточных финишей

Длина трека	Мужчины		Женщины		Юниоры 17-18				Юниорки 17-18			
	Финал		Финал		Квалификация		Финал		Квалификация		Финал	
	40 км		25 км		15 км		25 км		10 км		20 км	
(в метрах)	Кол-во кругов	Кол-во финишей	Кол-во кругов	Кол-во финишей	Кол-во кругов	Кол-во финишей	Кол-во кругов	Кол-во финишей	Кол-во кругов	Кол-во финишей	Кол-во кругов	Кол-во финишей
250	160	16	100	10	60	6	100	10	40	4	80	8
Длина трека	Мужчины		Женщины		Юниоры 17-18				Юниорки 17-18			
	Финал		Финал		Квалификация		Финал		Квалификация		Финал	
	40 км		24 км		16 км		24 км		10 км		20 км	
(в метрах)	Кол-во кругов	Кол-во финишей	Кол-во кругов	Кол-во финишей	Кол-во кругов	Кол-во финишей	Кол-во кругов	Кол-во финишей	Кол-во кругов	Кол-во финишей	Кол-во кругов	Кол-во финишей
285,714	140	20	84	12	56	8	84	12	35	5	70	10
333,33	120	20	72	12	48	8	72	12	30	5	60	10
400	100	20	60	12	40	8	60	12	25	5	50	10

### 3.2.109

Гонщик, выигравший промежуточный финиш, получает 5 очков, второй гонщик получает 3 очка, третий гонщик 2 очка и четвертый гонщик – одно очко. На заключительном финише очки удваиваются (10 очков, 6 очков, 4 очка, 2 очка).

Любой гонщик, получивший круг дистанционного преимущества над основной группой получает 20 очков.

Любой гонщик, отставший от основной группы на один круг, штрафуются на 20 очков.

### 3.2.110

В случае равенства очков у двух или более гонщиков, победитель гонки определяются по результату на последнем промежуточном финише.

## Процедура гонки

### 3.2.111

Перед стартом половина гонщиков выстраивается у борта трека, а другая

половина в один ряд у бровки полотка трека в спринтерском коридоре.

### **3.2.112**

После прохождения гонщиками одного нейтрального круга гонщики принимают старт с хода.

### **3.2.113**

Промежуточные финиши разыгрываются согласно правилам проведения спринтерской гонки.

### **3.2.114**

Гонщику присваивается круг дистанционного преимущества и 20 очков после того, как он догоняет конец основной группы и вливается в нее.

### **3.2.115**

Гонщик, отставший от основной группы, не имеет право лидировать после того, как его догоняет другой гонщик. В противном случае он подлежит дисквалификации.

### **3.2.116**

Если на круге, на котором разыгрывается очередной промежуточный финиш, гонщик (гонщики) догоняют основную группу, он (они) получает круг дистанционного преимущества и 20 очков. На этом промежуточном финише очки получают гонщики из отрыва, которые еще не догнали основную группу, или гонщики, находящиеся впереди основной группы.

### **3.2.117**

Гонщики, отставшие от основной группы, которых догоняет один или несколько гонщиков, оторвавшихся от группы, не должны выходить вперед или помогать им догнать группу. В противном случае он (они) подлежит дисквалификации.

### **3.2.118**

Гонщики, отставшие от основной группы на один или более кругов, могут быть сняты с гонки по решению коллегии судей.

### **3.2.119**

В случае сговора между гонщиками судья арбитр может дисквалифицировать гонщиков, виновных в этом нарушении, по возможности после соответствующего предупреждения.

### **3.2.120**

В случае признаваемого инцидента, гонщик получает дополнительные нейтральные круги для вступления в гонку. Общая дистанция нейтральных кругов составляет около 1300 метров. При возвращении на полотно трека гонщик должен занять ту позицию, которую он занимал до инцидента.

### 3.2.121

Гонщики, имеющие право на нейтральные круги, не могут вернуться в гонку на последнем километре гонки.

### 3.2.122

Если в гонке упало свыше половины участников, гонка должна быть остановлена и судьи обязаны определить продолжительность перерыва. Новый старт гонки должен быть дан с позиций гонщиков, которые они занимали на момент инцидента.

### 3.2.123

Гонщик, пострадавший в результате инцидента на последних пяти кругах, не может вернуться в гонку. Тем не менее, его место в гонке будет определено по количеству набранных им очков до инцидента.

Другие гонщики, сошедшие с гонки по другим причинам, не учитываются в окончательной классификации.

### 3.2.124

Если проведение гонки на треке становится невозможным по какой-либо причине, судьи могут принять следующие решения:

ДИСТАНЦИЯ	РЕШЕНИЯ		
	Повторный старт гонки в этот же день	Возобновление гонки с сохранением классификации по очкам	Признание результатов окончательными
	Гонка остановлена до:	Гонка остановлена после:	Гонка остановлена после:
10 км	8 км	/	8 км
15/16 км	10 км	/	10 км
20 км	10 км	10-15 км	15 км
24/25 км	10 км	10-20 км	20 км
30 км	15 км	15-25 км	25 км
40 км	15 км	15-30 км	30 км

## **§ 8 Кейрин**

### **Определение**

#### **3.2.125**

Кейрин представляет собой спринтерскую гонку, в которой гонщики начинают борьбу после прохождения нескольких кругов за мопедом, который уходит с полотна трека за 600/700 метров до финиша.

### **Организация соревнований**

1 тур			
Кол-во гонщиков	Кол-во заездов	Кол-во гонщиков в заезде	
12-14	2	6-7	3 первых в финал за 1-6 места, 4-6 в финал за 7-12 места

1 тур				Заезд «Надежды»			½ финала		
Кол-во гонщиков	Кол-во заездов	Кол-во гонщиков в заезде	Гонщики, квал. в заезде в ¼ финала	Кол-во заездов	Кол-во гонщиков в заезде	Гонщики, квал. в заезде в ¼ финала	Кол-во заездов	Кол-во гонщиков в заезде	
15-21	3	5-7	2	2-3	5-7	2-3	2	6	3 первых в финал за 1-6 места, остальные в финал за 7-12 места
22-28	4	5-7	2	4	3-5	1			
29-42	6	5-7	1	6	3-6	1			

1 тур				Заезд «Надежды»			¼ финала			Заезд «Надежды»			½ финала		
Кол-во гонщиков	Кол-во заездов	Кол-во гонщиков в заезде	Гонщики, квал. в заезде в ¼ финала	Кол-во заездов	Кол-во гонщиков в заезде	Гонщики, квал. в заезде в ¼ финала	Кол-во заездов	Кол-во гонщиков в заезде	Гонщики, квал. в заезде в ¼ финала	Кол-во заездов	Кол-во гонщиков в заезде	Гонщик и, квал. в заезде в ¼ финала	Кол-во заездов	Кол-во гонщиков в заезде	
43-49	7	6-7	1	6	6-7	2	3	6-7	2	2	6-7	3	2	6	3 первых в финал за 1-6 места, остальные в финал за 7-12 места
50-56	8	6-7	1	7	6-7	2	4	5-6	2	2	7	2			
57-63	9	6-7	1	8	6-7	2	4	6-7	2	4	4-5	1			
64-70	10	6-7	1	9	6-7	2	4	7	2	4	5	1			

Длина трека	Количество кругов	Лидер (кол-во кругов до финиша)
250	8	2.5
285.714	7	2.5
333.33	6	2
400	5	1.5

### 3.2.126

Гонка по меньшей мере должна включать:

- 12 гонщиков;
- квалификационный раунд, 2 заезда по 6 гонщиков;
- финал за 7-12 места;
- финал за 1-6 места.

Соревнования организуются согласно приведенной таблице:

ПРИМЕР СОСТАВЛЕНИЯ ЗАЕЗДОВ В КЕЙРИНЕ ВО ВРЕМЯ ПРОВЕДЕНИЯ ЧЕМПИОНАТА РОССИИ ИЛИ КУБКА РОССИИ ПРИ УЧАСТИИ 28 ГОНЩИКОВ					
1 тур	Состав:	4 заезда по 7 гонщиков			
		<b>A</b>	<b>B</b>	<b>C</b>	<b>D</b>
		R1	R2	R3	R4
		R8	R7	R6	R5
		R9	R10	R11	R12
		R16	R15	R14	R13
		R17	R18	R19	R20
		R24	R23	R22	R21
		R25	R26	R27	C28
	Сокращения:	R – рейтинг в последней индивидуальной тречковой классификации. В случае отсутствия места в рейтинге, по жребию			
Результаты		*QA1	*QB1	*QC1	*QD1
		*QA2	*QB2	*QC2	*QD2
		QA3	QB3	QC3	QD3
		QA4	QB4	QC4	QD4
		QA5	QB5	QC5	QD5
		QA6	QB6	QC6	QD6
		QA7	QB7	QC7	QD7
		*Гонщики, отобранные для участия во 2-м туре (полуфиналы)			
Заезды надежды	Состав:	4 заезда по 5 гонщиков			
		QA3	QB3	QC3	QD3
		QD4	QC4	QB4	QA4
		QC5	QB5	QA5	QD5
		QB6	QA6	QD6	QC6
		QA7	QD7	QC7	QB7
	Результаты:	*RA1	*RB1	*RC1	*RD1
		*Гонщики, отобранные для участия во 2-м туре (полуфиналы)			

ПРИМЕР СОСТАВЛЕНИЯ ЗАЕЗДОВ В КЕЙРИНЕ ВО ВРЕМЯ ПРОВЕДЕНИЯ ЧЕМПИОНАТА РОССИИ ИЛИ КУБКА РОССИИ ПРИ УЧАСТИИ 28 ГОНЩИКОВ (Продолжение)																
2 тур (полуфиналы)	Состав	2 заезда по 6 гонщиков														
		<table border="1"> <thead> <tr> <th>FA</th> <th>FB</th> </tr> </thead> <tbody> <tr><td>QA1</td><td>QB1</td></tr> <tr><td>QD1</td><td>QC1</td></tr> <tr><td>QB2</td><td>QA2</td></tr> <tr><td>QC2</td><td>QD2</td></tr> <tr><td>RA1</td><td>RB1</td></tr> <tr><td>RD1</td><td>RC1</td></tr> </tbody> </table>	FA	FB	QA1	QB1	QD1	QC1	QB2	QA2	QC2	QD2	RA1	RB1	RD1	RC1
	FA	FB														
	QA1	QB1														
	QD1	QC1														
	QB2	QA2														
	QC2	QD2														
	RA1	RB1														
	RD1	RC1														
	Результаты	<table border="1"> <tbody> <tr><td>*FA1</td><td>*FB1</td></tr> <tr><td>*FA2</td><td>*FB2</td></tr> <tr><td>*FA3</td><td>*FB3</td></tr> <tr><td>**FA4</td><td>**FB4</td></tr> <tr><td>**FA5</td><td>**FB5</td></tr> <tr><td>**FA6</td><td>**FB6</td></tr> </tbody> </table>	*FA1	*FB1	*FA2	*FB2	*FA3	*FB3	**FA4	**FB4	**FA5	**FB5	**FA6	**FB6		
	*FA1	*FB1														
	*FA2	*FB2														
	*FA3	*FB3														
	**FA4	**FB4														
**FA5	**FB5															
**FA6	**FB6															
*Гонщики, отобранные для участия в финале – 1-6 место																
**Гонщики, отобранные для участия в финале – 7-12 место																

### 3.2.127

Во время гонки лидер должен ехать по спринтерскому коридору с начальной скоростью 30 км/ч и постепенно увеличивать скорость до 50 км/ч, которая должна быть достигнута по крайней мере когда мотор сходит с полотна трека после линии преследования на стартовой прямой за 3 круга до финиша (трек 250 м).

## Процедура гонки

### 3.2.128

Позиция гонщиков на старте определяется жеребьевкой. Гонщики располагаются рядом друг с другом на линии старта гонки преследования, не занимая спринтерский коридор. На старте гонщики поддерживаются ассистентами, которые во время старта не должны их подталкивать.

### 3.2.129

Старт дается в тот момент, когда лидер на мопеде приближается к линии старта гонки преследования. На старте гонщики должны занять позиции за дерни, определенные жеребьевкой, по крайней мере на время прохождения первого круга. В противном случае гонка останавливается, а гонщики, которые нарушили данное правило дисквалифицируются. В повторном заезде оставшиеся гонщики должны незамедлительно занять соответствующие позиции за лидером.

### 3.2.130

В случае если какой-либо гонщик, или несколько гонщиков, обгоняют переднее колесо (крайняя передняя точка колеса) мопеда лидера до линии преследования до того, как он уходит с полотна трека, заезд останавливается и стартует снова, но уже без



нарушителей, которые подлежат дисквалификации.

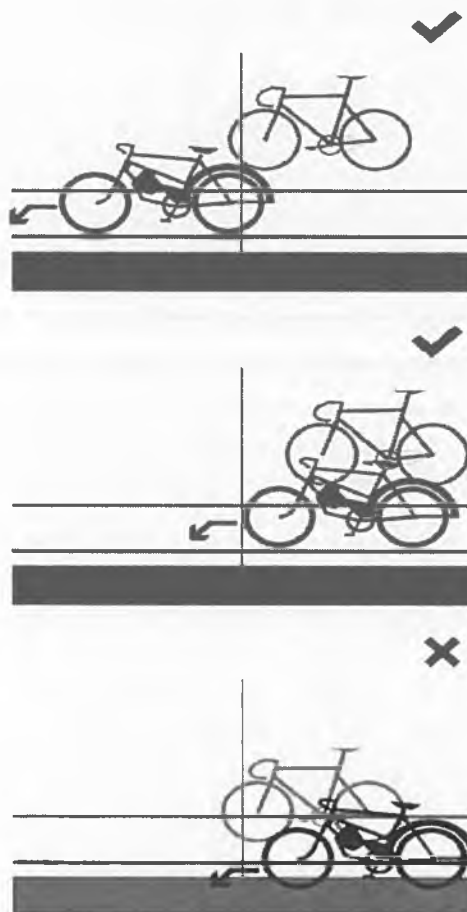

### 3.2.131

Гонка проводится согласно правилам проведения спринтерской гонки.

### 3.2.132

Гонка должна быть остановлена, если один или более гонщиков совершают нарушения или действия, не соответствующие спортивному поведению, когда занимают свои позиции за мопедом (дерни). В этом случае заезд должен быть повторен без участия гонщиков, виновных в таких нарушениях, которые подлежат дисквалификации.

### 3.2.133

В случае инцидента при прохождении первой половины круга повторный заезд должен быть проведен сразу.

## **§ 9 Командный спринт**

### **Определение**

#### **3.2.134**

Командный спринт представляет собой соревнование, в котором с противоположных сторон стартуют две команды, при этом каждый участник должен лидировать один круг.

В мужской гонке команда состоит из 3 гонщиков, и дистанция составляет 3 круга.

В женской гонке команда состоит из 2 гонщиц, и дистанция составляет 2 круга.

### **Организация соревнований**

#### **3.2.135**

Это соревнование проводится в три этапа на Кубках мира, Чемпионатах мира и Олимпийских Играх:

1. Квалификационные заезды для выявления 8 лучших команд на основании времени прохождения дистанции;

2. Первый раунд: заезды для 8 лучших команд проводятся в следующем порядке:

Команда, показавшая четвертое время, против команды, показавшей пятое время;

Команда, показавшая третье время, против команды, показавшей шестое время;

Команда, показавшая второе время, против команды, показавшей седьмое время;

Команда, показавшая первое время, против команды, показавшей восьмое время;

3. Финалы:

Четыре команды-победители первого раунда выходят в финал. Команды, показавшие 2 лучших времени, стартуют в финале за первое и второе место, а 2 две другие команды стартуют в заезде за третье и четвертое место.

Команды, проигравшие в первом раунде, классифицируются с 5 по 8 места по времени, показанном в полуфинале.

#### **3.2.136**

На Чемпионате России или Кубке России:

Четыре проигравшие команды в первом туре могут соревноваться в финалах за места с 5 по 8.

Команды, показавшие 5 и 6 результат, едут за 5-6 места, а две оставшиеся за 7-8 места.

#### **3.2.137**

В случае равенства результата победитель в заезде определяется по лучшему

времени прохождения последнего круга.

### **3.2.138**

Если команда не выходит на старт в финале, она не может быть заменена другой командой. Победителем объявляется другая команда.

Если причина, по которой команда не вышла на старт, не признается уважительной, эта команда подлежит дисквалификации.

### **3.2.138 доп.**

Если команда не стартует в первом туре соревнований, она не может быть замена. Не стартующая команда должна быть классифицирована на 8-м месте. Если не стартуют несколько команд, то они должны быть классифицированы с 8-го места и выше, по результатам квалификации. Если причина, по которой команда не стартует не принята коллегий судей, не стартовавшая команда должна быть дисквалифицирована и ее место остается вакантным. Команда, которая принимает старт, должна ехать в одиночку, чтобы показать время, чтобы определить состав финала.

### **3.2.139**

Команды должны состоять из гонщиков, заявленных для участия в данном соревновании. Состав команды может меняться в каждом заезде. Команда в неполном составе не допускается к старту.

Представитель команды должен оповестить судей о любых перестановках в команде до начала гонки.

## **Процедура гонки**

### **3.2.140**

Старт дается в середине каждой прямой трека. Во время проведения квалификационных заездов место каждой команде на старте определяется судьями. В дальнейшем команда, показавшая лучшее время в квалификационных заездах стартует напротив главной трибуны.

### **3.2.141**

Гонщики каждой команды должны стоять на старте в одну линию за стартовой линией. Расстояние между гонщиками должно составлять 1,5 метра. Велосипед гонщика, стоящего на старте с внутренней стороны трека должен находиться в стартовом блоке. Этот гонщик считается лидирующим.

### **3.2.142**

Гонщик, стартующий первым, лидирует один круг, а затем сменяется и уходит с

полотна трека, не мешая прохождению другой команды.

#### Мужчины:

Гонщик, занявший вторую позицию на старте, лидирует второй круг, а затем уходит с полотна трека аналогичным образом.

Третий гонщик проходит заключительный круг дистанции в одиночку.

#### Женщины:

Вторая гонщица проходит заключительный круг дистанции в одиночку.

### 3.2.143

По завершении своего круга, задняя часть заднего колеса ведущего гонщика должна пересечь линию преследования впереди передней кромки переднего колеса следующего гонщика. Затем ведущий гонщик должен уйти немедленно и ехать выше спринтерской линии в пределах 15 метров после линии преследования.

Подталкивание между членами одной команды строго запрещено.

Если есть сомнение, что указанные условия полностью выполнены, то нужно воспользоваться доступными средствами и пересмотреть заезд. В случае подтверждения, команда должна быть понижена до последнего места в данном этапе соревнований.

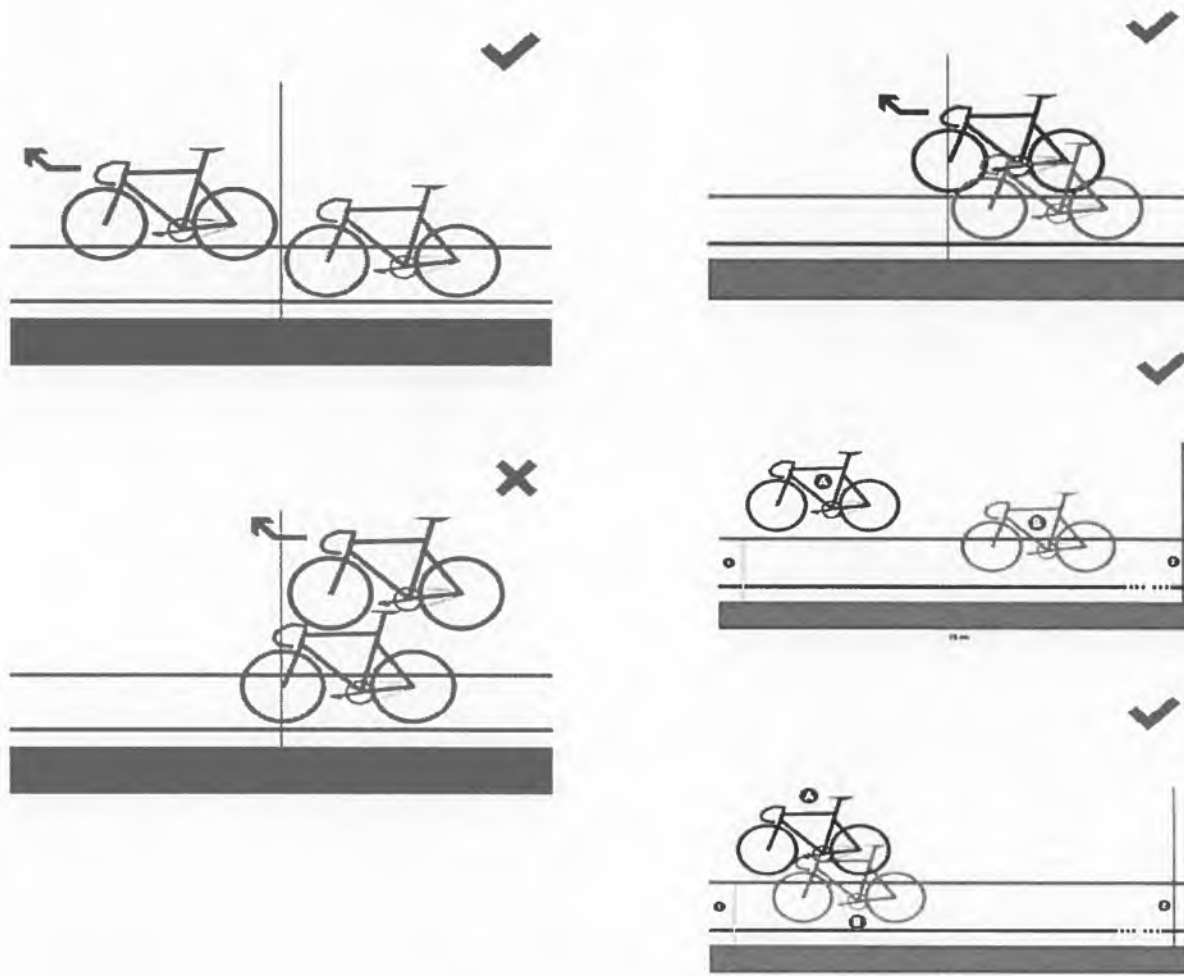

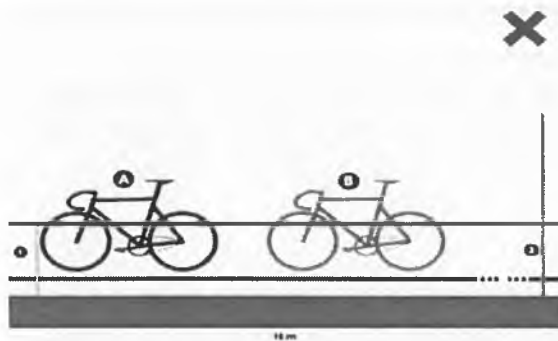
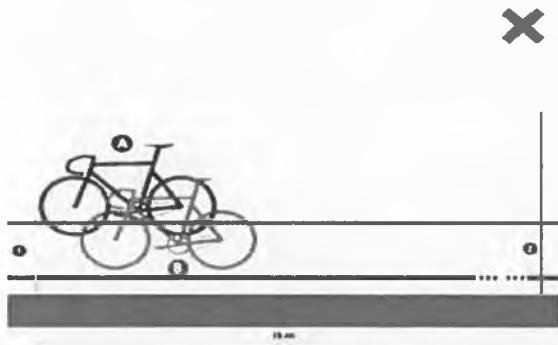

### 3.2.144

Квалификационные заезды:

В случае инцидента команды могут стартовать повторно в конце проведения серии квалификационных заездов. Команда, пострадавшая в результате происшествия с командой-соперником, по решению коллегии судей может также стартовать повторно в конце проведения серии квалификационных заездов.

При проведении квалификационных заездов команды могут стартовать только два раза.

### 3.2.145

Первый раунд и финалы:

В случае инцидента, происшедшего во время гонки, гонка должна быть остановлена и заезд должен быть повторен. В случае нового инцидента во время повторного заезда команда снимается с соревнований.

При проведении любых заездов, включая финальные заезды, каждой команде разрешается только один повторный старт в случае инцидента.

## § 10 Мэдисон

### Определение

#### 3.2.146

«Мэдисоном» называется гонка с промежуточными финишами, в которой участвуют команды, состоящие из двух гонщиков.

Классификация определяется по пройденной дистанции и количеству набранных очков.

### Организация соревнований

#### 3.2.147

Гонка должна проводиться на дистанцию, количество кругов и промежуточных финишей в соответствии с приведенной ниже таблицей или более:

Длина трека в метрах	Количество кругов				Количество промежуточных финишей			
	Мужчины	Женщины	Юниоры	Юниорки	Мужчины	Женщины	Юниоры	Юниорки
200	125	100	100	75	10	8	8	6
250	100	80	80	60				
285.714	90	72	72	52				
333.33	75	60	60	45				
400	65	52	52	37				

#### 3.2.148

Два гонщика каждой команды имеют один и тот же стартовый номер, но разного цвета.

#### 3.2.149

При проведении чемпионата России промежуточные финиши организуются через каждые 20 кругов, независимо от длины трека. Общая протяженность гонки для категории мужчин составляет около 50 км, а для мужчин категории «юниоры» - около 30 км, согласно таблице, представленной ниже.

Длина	Мужчины		Женщины		Юниоры				Юниорки			
	Финал		Финал		Квал.		Финал		Квал.		Финал	
	50 км		30 км		15 км		30 км		10 км		20 км	
	Круги	Спринты	Круги	Спринты	Круги	Спринты	Круги	Спринты	Круги	Спринты	Круги	Спринты
250	200	20	120	12	60	6	120	12	40	4	80	8

	Мужчины		Женщины		Юниоры				Юниорки			
	Финал		Финал		Квал.		Финал		Финал		Финал	
	40 км		24 км		16 км		24 км		10 км		20 км	
	Круги	Спринты	Круги	Спринты	Круги	Спринты	Круги	Спринты	Круги	Спринты	Круги	Спринты
285,714	140	20	84	12	56	8	84	12	35	5	70	10
333,33	120	20	72	12	48	8	72	12	30	5	60	10
400	100	20	60	12	40	8	60	12	25	5	50	10

### 3.2.150

Команде, занявшей первое место на промежуточном финише, присуждается 5 очков, команде, занявшей второе место - 3 очка, третье место - 2 очка и четвертое место – одно очко. На заключительном финише очки удваиваются (10 очков, 6 очков, 4 очка, 2 очка).

### 3.2.151

Пара, получившая круг дистанционного преимущества над основной группой получает 20 очков.

Пара, отставшая от основной группы на один круг, штрафуются на 20 очков.

## Процедура гонки

### 3.2.152

Первая группа гонщиков, в состав которой входят по одному гонщику от каждой команды занимает места на старте. Половина этой группы становится у борта, вторая часть – в спринтерском коридоре с ассистентами.

Их напарники формируют вторую группу, которая располагается у противоположного борта.

После прохождения нейтрального круга, первой группе гонщиков дается старт с хода выстрелом из пистолета.

Во время нейтрального круга вторая группа гонщиков не должна начинать движение.

### 3.2.153

Гонщики одной команды работают поочередно, периодически сменяя друг друга. Смена осуществляется при касании рук гонщиков или велотрусов.

### 3.2.154

Финиширование на промежуточных финишах осуществляется согласно правилам проведения соревнований по спринту.

### 3.2.155

Команде присваивается круг дистанционного преимущества в том случае, когда

она достает последнего гонщика из основной группы. Гонщик (гонщики), отставший от основной группы не имеет права лидировать и, тем самым, оказывать помощь гонщику, пытающемуся создать круг дистанционного преимущества. В противном случае этот гонщик (а также его напарник) подлежит дисквалификации.

### **3.2.156**

Если на финишном круге один или несколько гонщиков догоняют основную группу, этим гонщикам присваивается круг дистанционного преимущества. Очки на этом промежуточном финише достаются гонщикам, финишировавшим первыми или гонщикам, оторвавшимся от основной группы.

### **3.2.157**

Команды, отставшие от основной группы на три круга, могут быть сняты судьями с гонки.

### **3.2.158**

В случае падения или поломки велосипеда гонщика команды, другой гонщик должен немедленно заменить его в гонке. Предоставление нейтральных кругов в данном случае не предусмотрено.

### **2.2.159**

Если оба гонщика команды упали одновременно, команде предоставляются нейтральные круги, на дистанцию близкую к 1000 метрам. При возвращении в гонку, гонщик команды занимает свое место в гонке согласно его позиции на момент инцидента.

Команда, получившая нейтральные круги, не может вернуться в гонку на последнем километре дистанции. Команда получает место в гонке согласно пройденным кругам и очкам, заработанным на промежуточных финишах до инцидента.

### **3.2.160**

В случае падения более половины команд (из расчета один гонщик на команду) гонка должна быть остановлена и судьи должны определить продолжительность перерыва. После перерыва дается новый старт, и каждая команда сохраняет количество пройденных кругов и количество набранных очков.

### **3.2.161**

В случае остановки гонки из-за неблагоприятных погодных условий, судьи принимают решения исходя из следующих условий:



	<b>Мужчины</b>	<b>Женщины</b>	<b>Юниоры</b>	<b>Юниорки</b>	
Гонка остановлена до:	20 км	10 км	10 км	8 км	Гонка повторяется полностью в этот же день
Гонка остановлена между:	20-40 км	10-25 км	10-25 км	80-15 км	Гонка продолжается с сохранением пройденных кругов и набранных очков
Гонка остановлена после:	40 км	25 км	25 км	15 км	Результаты признаются окончательными

## § 11 Скретч

### Определение

#### 3.2.162

«Скретчем» называется индивидуальная гонка на определенную дистанцию.

### Организация соревнований

#### 3.2.163

Скретч проводится на следующие дистанции:

КАТЕГОРИЯ	ДИСТАНЦИЯ
Юниорки 17-18 лет	7,5 км
Юниоры 17-18 лет	10 км
Юниорки 19-22 года	10 км
Юниоры 19-22 года	15 км
Женщины	10 км
Мужчины	15 км

#### 3.2.164

Для отбора максимального количества гонщиков в финал проводятся классификационные заезды, организация которых осуществляется в соответствии со следующей таблицей:

КАТЕГОРИЯ	ДИСТАНЦИЯ
Мужчины	10 км
Женщины	7.5 км
Юниоры 19-22	10 км
Юниорки 19-22	7.5 км
Юниоры 17-18	7.5 км
Юниорки 17-18	5 км

## **Процедура гонки**

### **3.2.165**

Перед стартом, половина гонщиков выстраивается вдоль борта трека, а другая половина в ряд у бровки на внутренней стороне трека в спринтерском коридоре.

Старт дается с хода после прохождения одного нейтрального круга.

### **3.2.166**

Отставшие гонщики, которых догоняет основная группа, должны немедленно покинуть полотно трека.

### **3.2.167**

Окончательные места в гонке определяются по результатам заключительного финиша с учетом кругов дистанционного преимущества, полученных гонщиками.

### **3.2.168**

В случае явного сговора между гонщиками судьи могут дисквалифицировать этих гонщиков.

### **3.2.169**

Начало последнего круга гонки оповещается ударом в колокол.

## **Происшествия**

### **3.2.170**

Гонщики, пострадавшие в результате инцидента во время гонки, получают нейтральные круги, суммарная дистанция которых должна быть близкой к 1300 метрам.

Гонщики, получившие нейтральные круги не могут присоединиться к гонке на последнем километре дистанции. Любой гонщик не закончивший дистанцию не получает места в гонке.

### **3.2.171**

Гонка может быть остановлена в случае группового падения. Судьи должны принять решение об организации нового старта на всю дистанцию или о продолжении гонки на оставшуюся дистанцию после падения при сохранении всех позиций гонщиков на момент инцидента.

Аналогичные правила могут быть применены и в тех случаях, когда гонка не может быть продолжена из-за неблагоприятных погодных условий.

## **§ 14 Гонка с выбыванием**

### **Определение**

#### **3.2.172**

Гонка с выбыванием представляет собой индивидуальную гонку, в которой гонщик, пересекающий линию каждого промежуточного финиша последним, выбывает из гонки.

### **Организация соревнований**

#### **3.2.173**

Соревнования проводятся в соответствии со специальным регламентом гонки.

### **Процедура гонки**

#### **3.2.174**

Для старта одна половина гонщиков выстраивается на финишной прямой возле борта, а вторая половина – в спринтерском коридоре.

#### **3.2.175**

После прохождения компактной группой с умеренной скоростью одного нейтрального круга гонщики принимают старт с хода.

#### **3.2.176**

Промежуточный финиш разыгрывается на каждом втором круге на треках длиной менее 333.33 метров и на каждом кругу на треках длиной 333.33 метров или более. На треках длиной менее 333.33 метров, начало каждого финишного круга оповещается ударом в колокол.

#### **2.2.177**

После каждого промежуточного финиша последний гонщик, в соответствии с положением его заднего колеса на линии финиша, должен выбыть с гонки.

Гонщики, которые отстали от группы и которых судьи признали неспособными продолжать гонку за половину круга до начала промежуточного финиша, также должны быть сняты.

В отдельных случаях, судьи могут вынести решение по исключению не того гонщика, который является последним в промежуточном финише (например, если гонщик едет по нейтральной линии). Ответственным за принятие окончательного

решения, по поводу выбывающего спортсмена, является главный судья. При этом его решение основывается на информации, поступившей от судьи-арбитра и других судей.

Во всех случаях, решение, по выбывающему гонщику должно быть принято и объявлено до времени пересечения линии преследования на задней прямой после промежуточного финиша. В случае если решение не принято к этому времени, то ни один гонщик не может быть снят до следующего промежуточного финиша.

Исключенный гонщик должен покинуть полотно трека немедленно, в противном случае он будет дисквалифицирован. В случае, когда гонщик не покидает гонку сразу, главный судья может принять решение, чтобы нейтрализовать гонку для того, чтобы удалить гонщика.

### **3.2.178 доп.**

Выбывшие гонщики должны получить места в обратном порядке, в соответствии со временем их исключения (например, гонщик, исключенный первым, занимает последнее место, гонщик, исключенный вторым – предпоследнее место, и т.д.)

### **3.2.179**

Два оставшихся гонщика разыгрывают финальный спринт. Их позиция на финише определяется по переднему колесу велосипеда.

### **3.2.180**

В данной гонке круги дистанционного преимущества не учитываются.

### **3.2.181**

В случае признанного происшествия одним или более гонщиков, в соответствии с решениями главного судьи гонка немедленно нейтрализуется на максимальное расстояние числа кругов ближе всего к 1300 метров, чтобы пострадавшие гонщики могли вернуться в гонку. В случае, когда все гонщики на треке страдают в результате признанного происшествия, гонка должна быть нейтрализована максимально до 3-х минут, чтобы дать пострадавшим гонщикам вернуться в гонку. Нейтрализация должна быть обозначена желтым флагом на линии старта и все гонщики на треке должны собраться в компактную группу с умеренной скоростью. В расчет не принимается во внимание положение любого гонщика впереди или сзади группы во время происшествия. Гонка должна быть перезапущена выводом желтого флага и стрельбой из пистолета стартера.

Любой гонщик не в состоянии вернуться в гонку в этот момент должен быть устранен, и их положение определяется в зависимости от времени их устранения. Колокол должен сигнализировать начало спринтерского круга. За исключением случая, когда все гонщики на треке страдают от признанного происшествия, как только четыре или меньше гонщиков остаются на треке, нейтрализация не предоставляется, и любые

гонщики, не финишировавшие, должны быть устранены и их положение определяется в зависимости от времени их устранения.

### **3.2.181 доп.**

В случае сговора между гонщиками, последний должен быть дисквалифицирован.

## **§ 16 Омниум**

### **Определение**

### **3.2.182**

Омниум отдельное соревнование включает в себя четыре видов соревнований, проводимых с максимальным количеством гонщиков, которое установлено согласно вместимости трека (статья 3.1.009). Омниум проводится в один день в соответствующем порядке:

1. Скретч
  - 10 км для мужчин
  - 7.5 км для женщин
  - 7.5 км для юниоров
  - 5 км для юниорок
2. Гонка Темпо
  - 10 км для мужчин
  - 7.5 км для женщин
  - 7.5 км для юниоров
  - 5 км для юниорок
3. Гонка с выбыванием
4. Гонка по очкам
  - 25 км для мужчин
  - 20 км для женщин
  - 20 км для юниоров
  - 15 км для юниорок

### **3.2.182 доп.**

В соревнованиях, где число заявленных гонщиков превышает трековую норму и где отсутствует соответствующая квалификационная система для установления числа принимающих участие гонщиков, их отбор будет определен следующим образом:

Все заявленные гонщики должны принять участие в квалификационных заездах гонки по очкам, проводимой на дистанцию и количество промежуточных финишей в соответствии с правилами гонки по очкам. Заезды должны быть проведены таким образом, чтобы провести отбор максимального количества гонщиков, без необходимости квалификации максимального допущенного количества гонщиков. В

каждом заезде для участия в Омниуме должно квалифицироваться равное число гонщиков.

Все гонщики, не прошедшие квалификацию для участия в Омниуме, вместе размещаются на последней позиции. Гонщики, не закончившие гонку в квалификационном раунде, считаются не финишировавшими (НФ).

### **Организация соревнования**

#### **3.2.183**

По возможности перерыв между гонками должен составлять по меньшей мере 30 минут.

#### **3.2.184**

Гонщик, не вышедший на старт одной из гонок, не допускается для участия вне конкурса и считается сошедшим. Таким образом, в финальной классификации он должен фигурировать на последней позиции с пометкой НФ (не финишировал).

#### **3.2.184 доп.**

Для всех гонок: гонка по очкам, с выбыванием и темпо, гонщики должны выстроиться в одну линию у перил и спринтерской линии в порядке перечисленном в стартовом листе. Этот порядок должен быть основан на текущем результате омниума.

### **Рейтинг**

#### **3.2.185**

Для первых трех гонок составляется полный протокол с результатами. Только для этих трех гонок каждый победитель получает 40 очков, каждый второй 38 очков, каждый третий 36 очков и т.д.

Гонщики с 21 места и ниже получают каждый по 1 очку.

#### **3.2.186**

Перед стартом гонки по очкам выводится общий текущий рейтинг с суммарным количеством для каждого спортсмена за первые пять видов. Гонщики должны зарабатывать и терять очки в соответствии с полученными кругами преимущества и отставания, а также промежуточными финишами гонки по очкам.

Окончательный рейтинг омниума составляется после прямого добавления очков гонки по очкам в суммарный итог.

Победителем омниума объявляется гонщик, набравший максимальное количество очков.

**3.2.186 доп.**

Гонщик, сошедший с любого из видов, занимает нижнюю строчку в протоколе, после последнего классифицировавшего спортсмена и считается не финишировавшим (НФ).

Кроме гонки с выбыванием, гонщик, снятый с любого вида, теряет 40 очков.

В скретче гонщик, который не финишировал в связи с падением или невозможностью вернуться в гонку на последнем километре, занимает следующее доступное место (и получает соответствующее этому месту количество очков), в зависимости от количества участников, оставшихся на полотне трека на тот момент.

Гонщик, которого догнала основная группа, должен немедленно покинуть полотно трека и его место определяется в соответствии с количеством гонщиков, оставшихся на треке в тот момент.

В случае гонки по очкам и гонки темпо, гонщик, который не может вернуться на полотно трека на последнем километре, получает последнее доступное место на заключительном финише, в соответствие с количеством гонщиков, находящихся на треке в тот момент.

**3.2.187**

В случае равенства очков в финальном рейтинге, преимущество получает гонщик, который был ближе на последнем финише гонки по очкам.

**§ 17 Круг с хода****Определение****3.2.188**

Круг с хода – это гонка на время, включающая в себя старт с хода от линии финиша.

**Процедура гонки****3.2.189**

Гонщики стартуют в порядке, определенном судьями.

**3.2.190**

Гонщик должен выйти на трек для старта сразу после того, как предыдущий гонщик проедет через контактную полосу, по которой засекается время участника.

**3.2.191**

Для разгона гонщика на дистанцию 1 круг с хода в зависимости от длины полотна трека предусмотрены следующие дистанции:

Длина трека - 250 метров или меньше:	3.5 круга
Длина трека - 285,714 метров:	3.0 круга
Длина трека - 333,33 метров:	2.5 круга
Длина трека - 400 метров и больше:	2.0 круга

**3.2.192**

При равенстве результатов, показанных гонщиками, классификация гонщиков определяется по последним 200 м.

**3.2.193**

В случае какого-либо инцидента гонщику предоставляется возможность повторного старта. Допускается только один повторный старт.

**§ 18 Гонка Темпо****Определение****3.2.194**

Гонка «Темпо» – это дисциплина, в которой окончательное место определяется в соответствии с очками, заработанными гонщиками во время промежуточных финишей и за круги преимущества.

**Организация соревнования****3.2.195**

Кроме специфических деталей (даже не явных), описанных в этом разделе, к гонке «темпо» применяются правила «гонки по очкам».

**3.2.196**

После первых 5 кругов каждый круг разыгрываются промежуточные финиши. После завершения четвертого круга звонит колокол для обозначения начала розыгрыша промежуточных финишей.

**3.2.197**

Первый гонщик, пересекающий линию финиша на каждом промежуточном финише (включая заключительный) зарабатывает 1 очко. Гонщик, заработавший круг преимущества, получает 20 очков. Гонщик, отставший от основной группы на круг, теряет 20 очков.



## **Процедура гонки**

### **3.2.198**

Перед стартом половина гонщиков выстраивается у борта, а вторая половина в спринтерском коридоре.

### **3.2.199**

Старт дается с хода после завершения нейтрального круга, во время которого гонщики должны ехать компактной группой с умеренной скоростью.

## **Глава III РЕКОРДЫ РОССИИ**

### **Общие замечания**

#### **3.3.001**

ФВСП признает установление рекордов России на треке только для следующих категорий гонок и условий:

Старт с хода:

Все категории: 200 м и 500 м.

Старт с места:

Мужчины: командный спринт (только на треках 250 м.), гит 1 км, 4 км, командная гонка 4 км, часовой рекорд;

Женщины: командный спринт (только на треках 250 м.), гит 500 м, 3 км, командная гонка 4 км, часовой рекорд;

Юниоры 17-18: командный спринт (только на треках 250 м.), гит 1 км, 3 км, командная гонка 4 км;

Юниорки 17-18: командный спринт (только на треках 250 м.), гит 500 м, 2 км, командная гонка 3 км.

#### **3.3.002**

Рекорд России является исключительной собственностью ФВСП.

ФВСП является эксклюзивным владельцем прав на аудио и видеозаписи и трансляции, маркетинговых и других прав, касающихся любой попытки установления рекорда России. ФВСП имеет право передать эти права другому лицу на своих условиях.

#### **3.3.003**

Только ФВСП имеет право признавать и подтверждать рекорд России.

**3.3.004**

Рекорды могут устанавливаться во время соревнований или во время специальных попыток, осуществляемых согласно регламенту UCI и/или ФВСР.

Любые специальные попытки должны быть авторизованы ФВСР в письменном виде. Кроме того, такие заезды должны быть предварительно согласованы в письменной форме. О таком согласовании должно быть сообщено в ФВСР не позднее, чем за один месяц до планируемого мероприятия.

Специальные заезды на установление рекорда России не могут организовываться во время проведения чемпионата России, кроме соревнований на установление часового рекорда.

**3.3.005**

Доступ публики и представителей прессы на соревнование, в котором проводится заезд на установление рекорда России, должен быть открыт в течение всего периода. Число зрителей и представителей прессы может быть ограничено, исходя из спортивных интересов и после предварительного согласования с ФВСР.

**3.3.006**

При проведении заездов по установлению рекордов только один гонщик или команда могут находиться на полотне трека.

**3.3.007**

Рекорды должны устанавливаться только на треках, утвержденных UCI.

При установлении рекордов могут применяться велосипеды, конструкция которых соответствует требованиям регламента по проведению гонок на треке.

Стартовый блок должен использоваться при проведении гонок по всем дисциплинам, в которых применяется старт с места, включая заезды по установлению часового рекорда.

**3.3.008**

Если попытка установления рекорда проводится в другой стране, не являющейся страной ФВСР гонщика, обе федерации должны заключить соглашение по созданию наиболее благоприятных условий для гонщика. Это особенно касается поддержания порядка, хронометража, организации службы судей и проведения допинг-контроля.

**3.3.009**

Любые затраты, связанные с попыткой установления рекорда возлагаются на гонщика (включая транспортные расходы и затраты на проживание судей всероссийской категории и инспектора допинг-контроля, затраты на проведение лабораторного исследования и другие расходы ФВСР).

Если попытка установления рекорда проводится в другой стране, национальная федерация этой страны имеет право на компенсацию своих возможных расходов, связанных с организацией этой попытки.

## **Хронометраж**

### **3.3.010**

Попытка установления рекорда должна хронометрироваться с помощью электронного счетчика кругов и хронометра с точностью до одной тысячной доли секунды.

### **3.3.011**

Электронный хронометраж во время попытки установления часового рекорда должен дублироваться системой ручного хронометража. Ручной хронометраж должен осуществляться двумя судьями-хронометристами, назначаемыми национальной федерацией страны, где осуществляется попытка установления рекорда.

### **3.3.013**

Показанный результат регистрируется в протоколе, который затем подписывается судьей-хронометристом.

## **Проверка**

### **3.3.014**

Рекорд, зарегистрированный во время проведения соревнования, может быть подтвержден только двумя судьями всероссийской категории, осуществляющими контроль над гонкой как член (ы) коллегии судей. Судьи подписывают отчет, составляемый согласно Статье 2.3.016.

### **3.3.015**

Любая попытка установления рекорда должна иметь предварительное письменное разрешение национальной федерацией страны, в которой была проведена такая попытка. ФВСР должна назначить двух судей всероссийской категории для проведения наблюдения за проведением попытки. При проведении заездов на установление часового рекорда судья назначается ФВСР.

## **Отчет**

### **3.3.016**

Краткий отчет с указанием условий установления рекорда должен составляться

при организации всех заездов на установление рекорда согласно образцам, разрабатываемым ФВСР. Отчет должен быть составлен и подписан незамедлительно двумя судьями всероссийской категории и, как минимум, еще одним другим официальным представителем и гонщиком, установившим рекорд.

См. Приложение 1

### **3.3.017**

Судья всероссийской категории должен направить этот отчет вместе с оригиналом протокола регистрации результата в ФВСР.

## **Допинг-контроль**

### **3.3.018**

Ни один национальный рекорд не может быть подтвержден, если гонщик не прошел допинг-контроль, проводимый в соответствии с антидопинговыми Правилами по завершении гонки. Что касается командных соревнований, то все члены команды, которые установили новый рекорд, должны явиться на анализ.

Рекорд утверждается только на основе сертификата, выданного лабораторией, которая подтвердила факт отрицательного результата допинг - пробы.

## **Подтверждение**

### **3.3.019**

Никакой рекорд не может быть подтвержден, если его установление не соответствует всем установленным условиям.

### **3.3.020**

Рекорд, побитый, в день его установления не учитывается.

### **3.3.021**

Рекорды, устанавливаемые в гонках Кубка мира, чемпионатах мира и Олимпийских играх подтверждаются при предоставлении заверенного экземпляра протокола официальных результатов, подписанного главным судьей соревнования и техническим делегатом UCI. В случае возникновения разногласий запрос на подтверждение может быть рассмотрен Руководящим органом ФВСР (Президиум ФВСР) согласно положениям следующих статей.

### **3.3.022**

Несмотря на положения Статьи 2.3.021, национальный рекорд признается только в том случае, когда он подтвержден ФВСР.

**3.3.023**

Запрос на подтверждение представляется гонщиком, установившим рекорд или его региональной федерацией. Для получения подтверждения запрос должен быть представлен в ФВСП не позднее одного месяца со дня установления рекорда.

**3.3.024**

Если ФВСП считает, что существующие условия не позволяют дать подтверждение, ФВСП приглашает гонщика или его представителя для объяснения всех обстоятельств перед принятием окончательного решения. В противном случае или же, когда рекорд не подтверждается, гонщик может обратиться в Спортивный Арбитражный Суд.

**Часовой рекорд****3.3.026**

В гонке на часовой рекорд результат определяется дистанцией пройденной гонщиком за один час на велосипеде традиционной конструкции, определенной в статьях настоящего регламента.

**3.3.027**

Велосипед должен быть представлен в комиссию ФВСП по оборудованию на утверждение за 15 дней до организации попытки установления рекорда.

**3.3.028**

Гонщик стартует с линии старта гонки преследования.

**3.3.029**

Судья-хронометрист оповещает гонщика о начале заключительного круга (или круга, на котором завершается час) ударом в колокол, когда время до окончания гонки составляет меньше среднего времени прохождения одного круга.

**3.3.030**

Заезд останавливается, когда гонщик пересекает линию, с которой он стартовал. Окончание заезда подтверждается двойным выстрелом из стартового пистолета.

**3.3.031**

Дистанция, пройденная за один час, подсчитывается по следующей формуле:

$$D = (L P_i \times TC) + D_i C$$

$$i C = \frac{D \times TRC}{C} + \frac{L P_i}{TT}$$

Где:

D = расстояние, пройденное за один час

L P<sub>i</sub> = длина трека

TC = количество кругов, пройденных до начала последнего круга

D<sub>i</sub> C = дополнительное расстояние

TTC = время прохождения последнего полного круга

TRC = оставшееся время на момент начала последнего круга

### 3.3.032

Пройденное расстояние округляется до ближайшего метра. Ни один часовой рекорд не засчитывается, если превышает прежний рекорд на расстояние менее одного метра.

### 3.3.033

Если в период между моментом завершения часа и завершением последнего круга, происходит инцидент, не позволяющий гонщику завершить круг, дополнительное расстояние подсчитывается по времени прохождения предпоследнего круга.

## (Приложение 1)

## СТАНДАРТНАЯ ФОРМА ЗАЯВКИ ФВСПР НА РЕГИСТРАЦИЮ НАЦИОНАЛЬНОГО РЕКОРДА

Дата установления рекорда: .....

Дата подачи заявки в ФВСПР: .....

(Заявка ДОЛЖНА БЫТЬ ПРЕДСТАВЛЕНА в ФВСПР не позднее 1 месяца после проведения попытки – при немедленном сообщении в ФВСПР по факсу)

Генеральный директор ФВСПР: .....

ВЕЛОДРОМ

Место нахождения трека (город): .....

Длина трека .....метры .....материал.....(дерево, др.)

Тип трека (открытый или закрытый).....

Дата аттестация трека UCI .....

## ИНФОРМАЦИЯ, НЕОБХОДИМАЯ ДЛЯ РЕГИСТРАЦИИ

Заявка на регистрацию мирового рекорда: .....

( мужчины - женщины – мужчины-юниоры – женщины-юниорки )

Дистанция:.....

Вид старта (с места или схода):.....

Дата проведения попытки:.....Результат: .....

Полное имя гонщика: .....Национальность:

UCI ID: .....Номер лицензии: .....

Лаборатория проводившая анализ допинг-контроля: .....

Время выполнения попытки: .....

Во время соревнования / специальная попытка: .....

Детали установления рекорда: .....

.....

.....

Аттестация результата официальными лицами

Мы, нижеподписавшиеся официальные лица, подтверждаем, что все условия установления рекорда соответствуют регламенту ФВСПР.

Занимаемая должность	Фамилия	Имя	Подпись
Представитель ФВСПР			
Судья всероссийской категории			
Судья всероссийской категории			
Официальные хронометристы			
(ручной хронометраж)			
(электронный хронометраж)			
Антидопинговый инспектор			

Прилагаемые документы:

– Распечатка электронного хронометража

– Формуляр допинг-контроля

Место и дата.....

Судья всероссийской категории.....(Подпись)

Судья всероссийской категории.....(Подпись)

Примечание: Настоящий документ составлен в соответствии с правилами регистрации мировых рекордов.

## **ЧАСТЬ 4 Дисциплина Маунтинбайк**

### **Глава 1 ОБЩИЕ ПРАВИЛА**

#### ***§ 1. Типы гонок***

##### **4.1.001**

Дисциплина маунтинбайк включает в себя следующие дисциплины, содержащие форматы, перечисленные ниже:

А. Кросс-кантри: ХС (кросс-кантри)

Олимпийский кросс-кантри: ХСО

Марафонский кросс-кантри: ХСМ

Кросс-кантри по дистанции от одного пункта до другого: ХСР

Кросс-кантри по короткой кольцевой трассе: ХСС

Кросс-кантри с выбыванием: ХСЕ

Кросс-кантри гонка на время: ХСТ

Кросс-кантри эстафета: ХСР

Кросс-кантри многодневная гонка: ХСХ

В. Скоростной спуск: ДН (скоростной спуск)

Индивидуальный скоростной спуск: ДНІ

С. Байкер-кросс: 4Х (Соревнования с заездами по 4 участника)

#### ***§ 2. Возрастные категории и участие***

##### **4.1.002**

Соревнования по маунтинбайку организуются по возрастным категориям в соответствии с положениями Статей с 1.1.034 по 1.1.037, за исключением соревнований, указанных ниже.

«юниорки 19-22 года»

##### **4.1.003**

В соревнованиях по горному велосипеду женщины в возрасте от 19 до 22 лет относятся к категории «юниорки 19-22 года».

Олимпийский кросс – ХСО

##### **4.1.004**

По решению ФВСР, гонщики «юниорки 19-22 года» могут участвовать в соревнованиях в категории «женщины» даже в том случае, когда для категории «юниорки 19-22 года» предусмотрены отдельные соревнования.

Марафонский кросс – кантри – ХСМ



**4.1.005**

Соревнования по кросс-кантри марафону открыты для всех гонщиков от 19 лет или старше. Не должно быть разделения результатов для категорий «юниоры/юниорки 19-22 года».

**Кросс-кантри выбывание – XCE**

Соревнования кросс-кантри с выбыванием открыты для всех гонщиков 17 лет и старше. Не должно быть разделения результатов для категорий юниоров 17-18 и 19-22 года и элиты.

**Скоростной спуск – DH****4.1.006**

На чемпионате России организуются отдельные гонки для юниоров и юниорок (17-18 лет).

**Соревнования с заездами - 4X****4.1.007**

Соревнования 4X открыты для всех гонщиков, 17 лет или старше. Не должно быть разделения результатов для категорий юниоров 17-18, 19-22 года и элиты.

**Многодневные гонки - XCS****4.1.008**

Многодневные гонки открыты для всех гонщиков, 19 лет или старше. Не должно быть разделения результатов для категории «юниоры/юниорки 19-22 года».

Отдельно проводятся соревнования для гонщиков младших возрастных групп, с соответствующими их возрасту дистанциями.

**4.1.009** отменена

**4.1.010** отменена

***§ 3. Календарь*****4.1.011**

Соревнования по маунтинбайку регистрируются во всероссийском календаре в соответствии со следующей классификацией:

- Чемпионат России

- Кубок России

- Первенство России
- Всероссийские соревнования
- Чемпионат Федерального округа
- Кубок Федерального округа
- Первенство Федерального округа

#### **§ 4. Технический делегат**

##### **4.1.012**

Технический делегат назначается ФВСР во время проведения чемпионатов России, кубков России.

##### **4.1.013**

Не нарушая прав организатора, технический делегат осуществляет контроль над техническими аспектами при подготовке к соревнованию и обеспечивает необходимую связь с ФВСР.

##### **4.1.014**

Если соревнование проводится на новом месте, технический делегат должен провести инспекцию места проведения соревнования заранее (трасса, дистанция, расположение питательных пунктов и зон оказания технической помощи, разметка трассы, безопасность). Технический делегат должен связаться с организатором соревнований и своевременно подготовить отчет.

##### **4.1.015**

Технический делегат должен прибыть на место проведения соревнований не менее одного дня до первой официальной тренировочной сессии и провести инспекцию места и трассы вместе с Главным судьей и организатором соревнования. Технический делегат координирует техническую подготовку соревнования и следит за выполнением рекомендаций, сделанных им в отчете по проведенной инспекции. Технический делегат отвечает за конкретный вариант трассы и за все ее изменения. В случае, когда технический делегат не назначается, его обязанности исполняет главный судья.

##### **4.1.016**

Технический делегат обязан присутствовать на совещании представителей команд.

#### **§ 5. Маршалы**

##### **4.1.017**

Все организаторы должны пригласить на работу координатора маршалов. Главный судья и технический делегат встречаются с координатором маршалов до гонки, в порядке оптимизации для дачи инструкций маршалам (экстренные планы, оборудование, свистки, флаги, рации, и т.п.)

Организатор соревнования должен обеспечить мероприятие достаточным количеством маршалов для обеспечения безопасности гонщиков и зрителей во время гонки и официальной тренировочной сессии.

Все организаторы должны установить детальную карту маршалов для гонки. Для гонок, где не был назначен технический делегат, карта маршалов должна быть представлена для предшествующего одобрения главному судье.

#### **4.1.018**

Минимальный возраст маршала составляет официальный возраст совершеннолетия.

#### **4.1.019**

Во время соревнований маршалы должны носить специальную отличительную форму и идентификационный бейдж.

#### **4.1.020**

Маршалы должны иметь свисток и рацию (только те маршалы, которые расположены на ключевых стратегических позициях – по указанию технического делегата или главного судьи). Во время соревнований маршалы должны занимать позицию, обеспечивающую радиосвязь по всей трассе.

#### **4.1.021**

Маршалам должны быть кратко изложены стоящие перед ними задачи с вручением схемы трассы для указания мест возможных инцидентов.

### ***§ 6. Процедура соревнований***

#### **Безопасность**

#### **4.1.022**

Доступ на трассу открыт только для гонщиков во время соревнований и тренировочной сессии. Маршалы и медицинские сотрудники должны присутствовать во время официального тренировочного периода. Допуск посторонних лиц на трассу запрещен.

## **Отмена соревнования**

### **4.1.023**

В случае плохой погоды главный судья может принять решение об отмене соревнования после консультации с техническим делегатом, а при его отсутствии с организатором гонки.

## **Перед стартом**

### **4.1.024**

Перед началом соревнования трасса должна быть ясно размечена. Схема трассы должна быть вывешена в месте регистрации. Доступ на трассу должен находиться под контролем, с того момента как технический делегат или, в случае его отсутствия, главный судья прибывает на инспекцию трассы.

До их прибытия, доступ на трассу регламентируется местными правилами, действующими на территории проведения соревнования (регламент организатора и/или региональной Федерации). Организатор не может закрыть доступ на трассу по каким-либо другим причинам.

### **4.1.025**

Перед началом официального тренировочного периода технический делегат должен проверить правильность и безопасность разметки трассы. Отчет по этой проверке должен быть представлен Главному судье и организатору. В случае отсутствия технического делегата этот отчет составляет главный судья.

### **4.1.026**

На чемпионатах России, кубках России и всероссийских соревнованиях представители команд или их представители должны присутствовать на совещании(ях). Совещание должно быть указано в официальной программе гонки.

### **4.1.027**

Проверка и контроль карточек участников и регистрация проводится в офисе гонки. Официальные тренировки разрешаются только после того как пройдена процедура проверки карточек участников, завершены остальные регистрационные формальности и розданы номера на рули.

### **4.1.028**

Точный список участников должен быть составлен до старта гонки. Кроме фамилий гонщиков, перечень должен содержать и другую информацию, например,

название команды, UCI ID, дата рождения, категория, тип гонки, дистанция и время старта.

#### **4.1.029**

Организатор соревнования должен предоставить как минимум шесть (6) радиопередатчиков для коллегии судей, один (1) для технического делегата, если представлен, необходимых для обеспечения нормальной связи. Один канал связи у этих передатчиков должен быть зарезервирован исключительно для коллегии судей, и использоваться для связи с директором соревнований. Для гонок 4X организатор должен предоставить наушники для раций.

### **Старт**

#### **4.1.030**

При проведении чемпионата России, Кубка России, организатор мероприятия должен предусмотреть достаточно большую зону вызова участников, на которой можно разминаться рядом с зоной старта. Другие организаторы также должны способствовать удобному расположению зоны вызова.

#### **4.1.031**

В соревнованиях с общим стартом вызов гонщиков на старт должен проходить не ранее, чем за 20 минут до старта по расписанию. Этот период может быть укорочен, если позволяет количество стартующих гонщиков. За пять минут до старта необходимо сделать соответствующее объявление по системе оповещения, а затем повторить это объявление за три минуты до старта.

Гонщики выстраиваются на линии старта в том порядке, в котором они вызываются на старт. Количество гонщиков в одном ряду определяется главным судьей и контролируется судьями. Гонщик сам решает, какую позицию ему необходимо занять на старте.

С того момента как гонщики выстроились на старте, любая разминка (на станке, тренажере и т.д.) внутри или снаружи стартовой зоны запрещена.

Старт выполняется по следующей процедуре: предупреждения за 3, 2, 1 минуту и за 30 секунд до старта. Затем дается объявление о том, что старт будет дан в следующие 15 секунд.

Старт дается по выстрелу стартера из стартового пистолета, или, в случае отсутствия возможности, по свистку.

#### **4.1.032**

Объявления по системе оповещения за три минуты до старта и до успешного старта даются только стартером.

**4.1.033** отменена**Поведение гонщиков****4.1.034**

Гонщик должен вести себя по-спортивному и не чинить препятствия другим гонщикам, обгоняющих его во время гонки.

**4.1.035**

Если гонщик отклоняется от трассы по какой-либо причине, он обязан вернуться на трассу в то же место, где он сошел с трассы и возобновить гонку с этого место.

**4.1.036**

Гонщики должны охранять природу и не оставлять мусор на трассе.

**4.1.037**

Всякий, кто замечен при изменении дистанции, он/она лишаются аккредитации или в случае если это гонщик, то он дисквалифицируется.

**§ 7. Оборудование****4.1.038**

Использование гонщиками раций или других дистанционных устройств связи запрещено.

**4.1.039**

Использование покрышек с металлическими шипами не разрешается.

**4.1.039 доп.**

В гонках по маунтинбайку традиционные шоссейные рули не могут быть использованы. Удлиняющие насадки запрещены, но традиционные рога разрешаются.

**§ 8. Конструкции****4.1.040**

Надувные арки, пересекающие трассу, запрещены, если не поддерживаются твердой опорой.

**4.1.041**

Организатор должен предоставить зону для мытья велосипедов.

## § 9. Трасса

### 4.1.042

Насколько возможно, трассы для кросс-кантри, байкер-кросса 4X и скоростного спуска должны быть абсолютно разделены друг от друга во время проведения нескольких дисциплин в одном месте. Если это невозможно, то тренировочное расписание должно быть составлено таким образом, чтобы трассы не использовались одновременно.

### 4.1.043

В зоне старта и финиша не должно быть никаких препятствий, которые могли бы привести к столкновению или падению.

## Глава 2 Соревнования по кросс-кантри

### § 1. Характеристики гонки

#### Олимпийский кросс – ХСО

### 4.2.001

Продолжительность и длина круга олимпийской гонки кросс-кантри в гонках разных классов в приведённой ниже таблице должна находиться в следующих пределах или как можно ближе к продолжительности гонки (часы и минуты):

	Чемпионат России, Кубок России		Всероссийские соревнования		Другие соревнования	
	Продолжительность гонки	Длина круга	Продолжительность гонки	Длина круга	Продолжительность гонки	Длина круга
Юноши 15-16	0:45-1:00	4-6 км	0:45-1:00	4-10 км	0:45-1:00	Нет ограничений и любых форматов
Девушки 15-16	0:45-1:00		0:45-1:00		0:45-1:00	
Юниоры 17-18	1:00-1:15		1:00-1:15		1:00-1:15	
Юниорки 17-18	1:00-1:15		1:00-1:15		1:00-1:15	
Юниоры 19-22	1:15-1:30		Не применяется*		Не применяется*	
Юниорки 19-22	1:15-1:30		Не применяется*		Не применяется*	
Мужчины	1:20 - 1:40		1:30-2:00		ограничений нет	
Женщины	1:20 - 1:40		1:30-2:00		ограничений нет	

\*едут вместе с мужчинами и женщинами

Для гонщиков моложе 15 лет время продолжительности гонки утверждается руководящим органом ФВСР.

#### **4.2.002**

Кольцевая трасса олимпийской гонки кросс-кантри должна иметь привлекательную планировку для удобного обзора зрителями и телевидения.

Двойные зоны питания и технической помощи настоятельно рекомендуются.

Каждый километр трассы должен быть размечен при использовании указателей, показывающих оставшийся до финиша километраж.

#### **4.2.003**

Гонщики стартуют одной группой.

### **Кросс-кантри марафон– ХСМ**

#### **4.2.004**

Минимальная дистанция гонки кросс-кантри марафон составляет 60 км и максимальная дистанция составляет 160 км.

Любой организатор, желающие использовать дистанцию за пределами тех, которые установлены, должны получить предварительное разрешение от ФВСР.

Каждые 10 километров трассы должны быть размечены при использовании указателей, показывающих оставшийся километраж.

Гонка может быть проведена в один круг или несколько кругов с максимальным количеством три (3).

Трасса гонки в один круг не должна включать участки, проходимые дважды.

Только зона старта и финиша могут располагаться в одном месте.

В много-круговых гонках, короткие круги для женской гонки не разрешаются

#### **4.2.005**

Гонщики должны стартовать одной группой.

### **Кросс-кантри от одного пункта до другого - ХСР**

#### **4.2.006**

Трасса гонки, проводимой от одного пункта до другого, должна начинаться в одном месте, а финишировать в другом. (к этому типу относится гонка в гору).

Гонки кросс-кантри от одного пункта до другого рассматриваются как гонки кросс-кантри олимпийского формата, поэтому национальный чемпион в гонке кросс-кантри олимпийского формата, должен выступать в своей майке чемпиона в гонке кросс-кантри олимпийского формата, а чемпион мира в гонке кросс-кантри



олимпийского формата должен выступать в своей майке чемпиона мира в гонке кросс-кантри олимпийского формата.

#### **4.2.007**

Гонщики стартуют одной группой.

### **Кросс-кантри, проводимый по короткому маршруту – ХСС**

#### **4.2.008**

Старт и финиш гонки находятся в одном месте. Протяженность кольцевой трассы не должна превышать 2 км. Продолжительность гонки должна быть от 20 до 60 минут.

#### **4.2.009**

Естественные и/или искусственные препятствия допускаются только в том случае, если они одобрены техническим делегатом ФВСР или, в случае его отсутствия, главным судьей.

### **Кросс-кантри Выбывание – ХСЕ**

#### Дистанция

#### **4.2.010**

Трасса гонки Кросс-кантри с выбыванием должна составлять от 500м до 1000м и включать в себя естественные и/или искусственные препятствия в соответствии со статьёй 4.2.009. Вся трасса целиком должна быть на 100% проходимой, узких участков нужно по возможности избегать. По возможности трасса должна иметь не более одного поворота на 180 градусов. Зоны старта и финиша должны быть разделены.

Препятствия, такие, как деревья, лестницы (вверх/вниз), резкие спуски, мосты или деревянные конструкции могут создать динамичную короткую гонку.

Трасса гонки должна быть размечена в соответствии со статьями 4.2.020-4.2.029.

### **Организация гонок.**

#### Квалификация

#### **4.2.011**

Минимум 12 гонщиков должно быть отобрано для квалификационного раунда, иначе гонка не может состояться.

Вся программа, отборочный тур и главная гонка должны быть организованы в тот же день.

По мотивированному запросу, ФВСР может позволить программу гонки на 2 дня

(один день для отборочного раунда и один день для главной гонки).

Квалификационный раунд проводится в форме индивидуальной гонки на один круг главной гонки. Лучшие 32 гонщика (8x4) или 36 (6x6) проходят в главную гонку. (приложение).

Если в квалификационном раунде гонщики имеют одинаковый результат, они классифицируются по последнему индивидуальному рейтингу ХСО НФ. Если гонщики не имеют рейтинга, то их классификация определяется по жребию.

Номер для гонки квалификационного раунда в порядке старта от 33 или 37 основывается на последнем индивидуальном рейтинге ХСО НФ и в следующем порядке:

1. Классифицированные гонщики мужчины/женщины и «юниоры/юниорки 19-22 года» с возрастанием ранга;
2. Классифицированные гонщики юниоры/юниорки 17-18 лет с возрастанием ранг;
3. Неклассифицированные гонщики мужчины/женщины и «юниоры/юниорки 19-22 года» по жребию;
4. Неклассифицированные гонщики юниоры/юниорки 17-18 лет по жребию.

Гонщики стартуют в порядке номеров гонщиков, наименьший номер стартует первым.

Женщины стартуют до мужчин.

#### Основная гонка.

##### **4.2.012**

Гоночные номера для главной гонки распределяются на основании результатов квалификационного раунда, стартовый номер 1 получает победитель квалификационного раунда.

Главная гонка включает в себя заезды с выбыванием, в которых группы гонщиков совмещены, как показано в приложении - ХСЕ соревновательные форматы.

Порядок заезда:

- Мужчины первые, пока женщины не придут к равной системе заезда
- Финалы: женский малый финал, потом женский большой финал
- Мужской малый финал, затем мужской большой финал

Преднамеренный контакт, выталкивание или другое средство, которое вызывает один гонщик, замедляя другого, приводя к падению или выхода с трассы не допускается, и приводит к дисквалификации (ДСКВ). На усмотрение судей, гонщик может быть объявлен пониженным (перемещенным, ПОН) и ему будет дана позиция, отличающаяся от его фактического финиша.

Гонщики, которые НФ, ДСКВ или НС в полуфинале не могут вступать в малом финале.

Финальная классификация соревнований формируется в группы в следующем

порядке:

- 1 Все соревновавшиеся гонщики в большом финале по результату.
- 2 Все соревновавшиеся гонщики в малом финале по результату.
- 3 Гонщики НФ, или НС в полуфинальных результатах.
- 4 Место других гонщиков определяется достижением в раунде, по месту в заезде, по номеру гонщика.

Внутри каждой из выше перечисленных групп, гонщики НФ классифицируются до НС. В случае множества НФ или НС равенство разрешается по номеру гонщика.

Гонщики НФ или НС в первом раунде главной гонки не классифицируются.

Гонщики ДСКВ в главной гонке не классифицируются.

Гонщики не квалифицированные для главной гонки не классифицируются в финальной классификации.

Комментарий: в случае дисквалификации, следующие гонщики, перемещаются в финальной классификации. Для примера, в случае дисквалификации в большом финале, победитель малого финала будет классифицирован четвертым в финальной классификации.

### Специальные правила.

#### **4.2.013**

Стартовая сетка должна быть начерчена на земле. Гонщики должны быть выстроены в линию рядом друг с другом на одной линии. Гонщики в каждом заезде могут выбирать свою стартовую позицию в порядке их стартовых номеров. Гонщик с наименьшим числом номера получает первый выбор.

Чемпион России в гонке Кросс-кантри с выбыванием должен выступать в своей майке чемпиона России в гонке кросс-кантри с выбыванием (за исключением чемпионата России). Чемпион мира в гонке кросс-кантри с выбыванием должен выступать в своей майке чемпиона мира в гонке кросс-кантри с выбыванием.

### **Кросс-кантри на время - ХСТ**

#### **4.2.014**

Гонки Кросс-кантри на время (ХСТ) проводятся только во время многодневных гонок (ХС).

### **Кросс-кантри командная эстафета - ХСР**

#### **4.2.015**

Каждая команда может состоять из 1 гонщика категории «мужчины», 1 гонщицы категории «женщины», 1 гонщика категории «юниоры 19-22», 1 гонщика категории

«юниоры 17-18» и 1 гонщицы категории «юниорки 19-22» или «юниорки 17-18». Однако допускаются следующие замены:

- Гонщик категории «мужчины» может быть заменен гонщиком категории «женщины», «юниоры 19-22», «юниоры 17-18», «юниорки 19-22» или «юниорки 17-18»
- Гонщица категории «женщины» может быть заменена гонщицей категории «юниорки 19-22» или «юниорки 17-18»
- Гонщик категории «юниоры 19-22» может быть заменен гонщиком категории «женщины», «юниоры 17-18», «юниорки 19-22» или «юниорки 17-18»
- Гонщик категории «юниоры 17-18» может быть заменен гонщиком категории «юниорки 17-18».

При проведении соревнований в командной эстафете представитель команды должен использовать специальную форму для указания имен и категорий участников команды, а также порядок их старта, и представить эту заполненную форму главному судье соревнований в конце совещания представителей команд, которое проводится за день до гонки. После представления заполненной формы порядок старта участников не может быть изменен. Стартовые боксы будут выделены на основании результатов командной эстафеты на предыдущем чемпионате России. Порядок команд, не имеющих рейтинга, будет определяться путем жеребьевки. Первая в рейтинге команда будет в боксе номер 1, и так далее.

## **§ 2. Трасса**

### **4.2.016**

Трасса гонки кросс-кантри должна включать по возможности лесные дороги, проходить по полям, грунтовым дорогам, иметь участки с гравием, а также значительное количество подъемов и спусков.

Мощные или асфальтовые дороги не должны составлять более 15% от общей протяженности трассы.

### **4.2.017**

Трасса должна быть полностью проходимой, несмотря на рельеф и погодные условия. На легко разрушаемых участках трассы должны быть проложены параллельные секции.

### **4.2.018**

Протяженные узкие участки трассы должны чередоваться с более широкими отрезками.

### **4.2.019**

На трассе во время проведения соревнований необходимо предусмотреть не менее 6 переходов для зрителей. В зоне перехода зрителей посты маршалов должны находиться с двух сторон перехода.

### § 3. Разметка трассы

#### 4.2.020

Вся трасса гонки должна быть размечена и указана по следующей системе.

#### 4.2.021

Стрелки (стрелки черного цвета на белых или желтых щитах) должны указывать направление движения, пересечения и все потенциально опасные участки. Минимальный размер указателя - высота 40 см и ширина 20 см. Указатели со стрелками не должны устанавливаться выше 1,5 м от уровня земли.

#### 4.2.022

Указатели устанавливаются с правой стороны трассы, за исключением участков с правым поворотом. В этом случае указатели должны устанавливаться слева.

#### 4.2.023

Указатели должны устанавливаться за 10 м до всех пересечений и 10 метров после пересечения для указания продолжения маршрута. Неправильное направление должно быть отмечено указателем «X».

#### 4.2.024

На потенциально опасных участках следует установить указатель с одной или более стрелками, направленными вниз, который устанавливается за 10 - 20 метров до препятствия или потенциально опасного участка, и непосредственно в опасной зоне.

На особо опасных участках устанавливается указатель с двумя стрелками направленными вниз.

Особо опасные участки требуют соблюдения чрезвычайной осторожности и установки указателя с тремя стрелками, направленными вниз.

#### 4.2.025

Для разметки трассы используются следующие знаки:



**4.2.026**

Участки трассы гонки кросс-кантри с крутыми или потенциально опасными склонами, должны быть ясно размечены и ограждены неметаллическими ограждениями, например, бамбуковыми или пластмассовыми шестами (слаломные шесты) высотой 1,5 - 2 метров.

На скоростных участках трассы, отмеченных техническим делегатом, а при его отсутствии, главным судьей, должны быть натянуты ограждающие ленты согласно схеме, представленной ниже. (Лента должна быть натянута на высоте, не препятствующей телевизионной съемке – обычно на высоте 50 см от земли.) Участки «Зоны Б» должны иметь ширину не менее 2 метров.

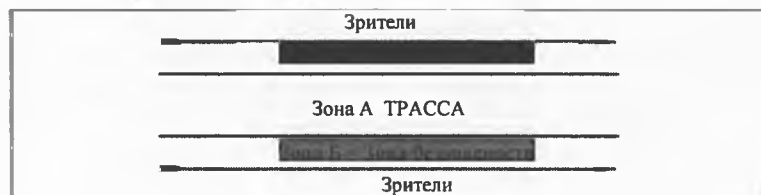
**4.2.027**

Если участки трассы включают препятствия, например, стены, поваленные деревья или пни, для защиты гонщиков могут быть использованы тюки сена или другие подходящие средства. Такие защитные средства не должны препятствовать прохождению трассы.

На некоторых опасных участках, например, там, где трасса проходит вдоль крутого откоса, следует использовать защитную сетку в соответствии со стандартами по безопасности. Ограждающая сетка должна иметь ячейки размером менее 5 см x 5 см, если не покрыта.

Любые деревянные мосты или переходы должны быть покрыты нескользящим материалом (ковровое покрытие, мелкая проволочная сетка или специальная краска, препятствующая скольжению). Использование проволочной сетки возможно лишь в том случае, если мосту или рампе не предшествует спуск.

**4.2.028**

В гонках кросс-кантри олимпийского формата на чемпионате России трасса должна быть размечена (с использованием стоек, сигнальной ленты или баннеров) и защищена на протяжении всей длины.

Во всех гонках формата марафон трасса должна быть размечена достаточно хорошо для того, чтобы по ней можно было ехать без проблем.

**4.2.029**

Там, где это возможно, корни, поваленные деревья, выступающие участки горных участков и др. должны быть выделены биodeградирующей флуоресцентной краской.

#### **§ 4. Зоны старта и финиша**

##### **4.2.030**

Баннеры старта и/или финиш должны быть натянуты непосредственно над линией старта и финиша на высоте не менее 2,5 метров над уровнем земли по всей ширине трассы.

##### **4.2.031**

Зоны старта для всех гонок кросс-кантри (гонки с массовым стартом) должны быть:

- Не менее 6 метров в ширину не менее 50 метров перед линией старта;
- Не менее 6 метров в ширину не менее 100 метров после линии старта;

Для всех гонок старт должен располагаться на равнинном или на горном участке трассы.

Первое сужение трассы после старта должно позволить гонщикам пройти вместе легко.

##### **4.2.032**

Требования для зоны финиша при проведении соревнований по кросс-кантри (гонки с общим стартом):

- ширина не менее 4 метров и длина не менее 50 метров перед линией финиша;
- ширина не менее 4 метров и длина не менее 20 метров после линии финиша;
- финиш должен быть организован на равнинном участке или на подъеме.

##### **4.2.033**

Ограждающие барьеры должны устанавливаться с двух сторон трассы как минимум за 100 метров до и 50 метров после линии старта и финиша.

##### **4.2.034**

Последний километр дистанции должен быть ясно обозначен и размечен.

#### **§ 5. Зона питания/ технической помощи**

**Диаграмма 1: зона питания/ технической помощи с одной стороны**

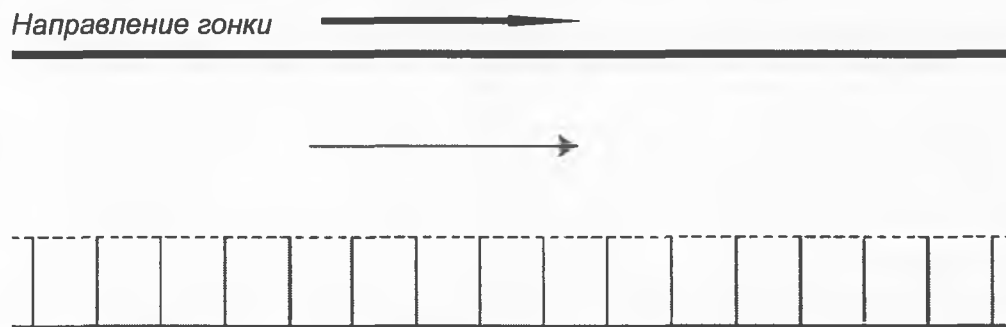

**Диаграмма 2: зоны питания и технической помощи с противоположных сторон**

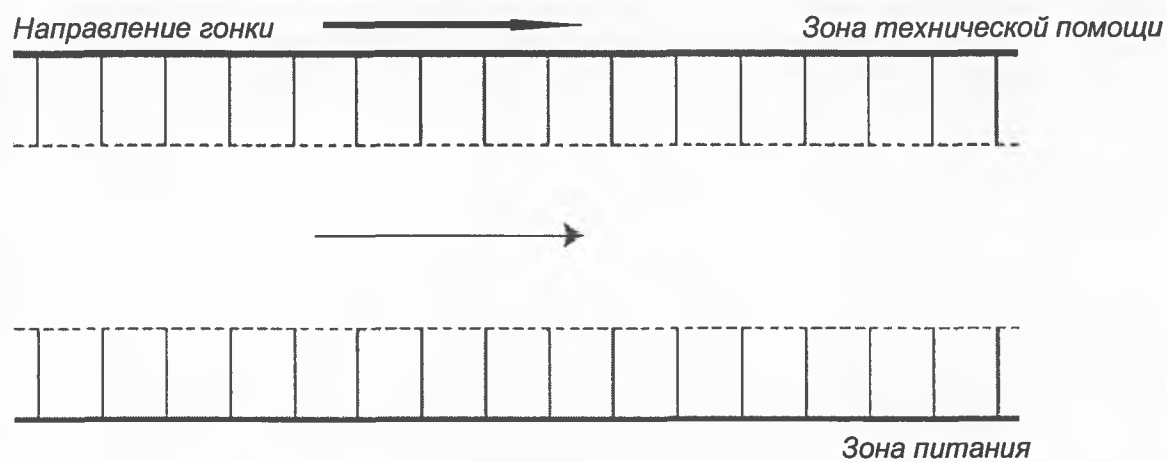

**Диаграмма 3: двойная зона питания и технической помощи**

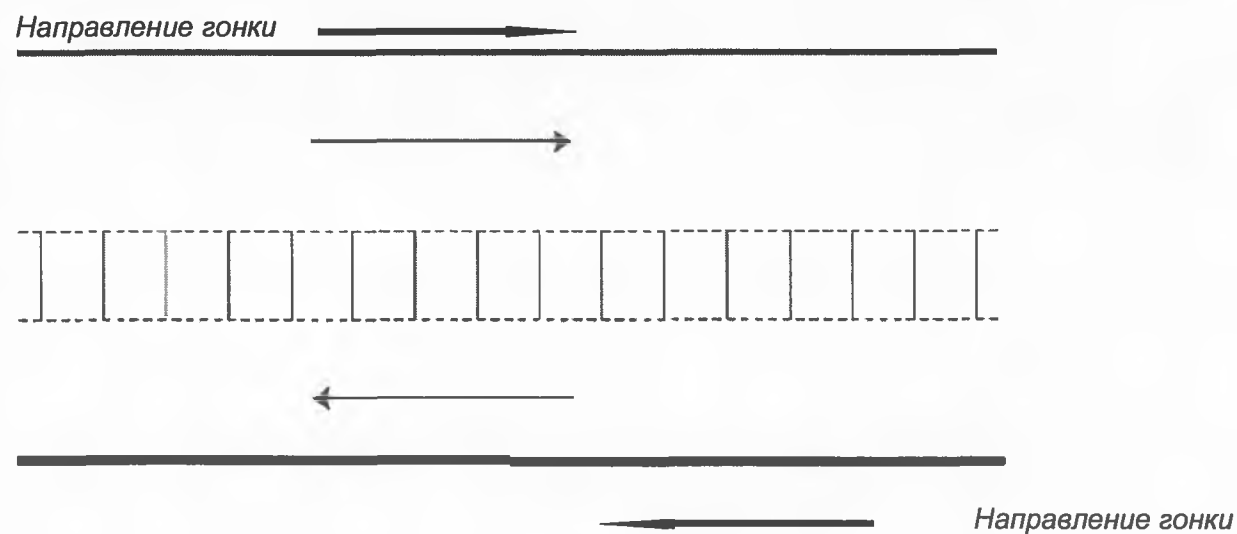



**4.2.035**

Питание гонщиков во время гонки допускается только в специально установленных зонах питания, которые также используются как зоны оказания технической помощи.

Эти зоны называют «зона питания / технической помощи».

**4.2.036**

Каждая зона питания/оказания технической помощи должна быть организована на равнинном участке трассы или на подъеме с небольшим уклоном и имеющем достаточную ширину. Эти зоны должны иметь достаточную протяженность, и располагаться равномерно по всей трассе. Очень рекомендуется во время проведения соревнований делать двойные зоны питания и зоны оказания технической помощи.

При организации соревнований по кроссу в олимпийском формате (ХСО) на трассе устанавливаются одна двойная зона или две одинарные зоны. В соревнованиях в марафонском формате (ХСМ) устанавливается не менее 3 зон. Организаторы должны приблизить командному персоналу возможный доступ во время гонок кросс-кантри марафон.

При проведении командной эстафеты по кросс-кантри зона питания/оказания технической помощи может быть создана для технической поддержки только по усмотрению главного судьи. Питание в зоне питания/оказания технической помощи при проведении командной эстафеты по кросс-кантри не разрешается.

**4.2.037**

Технический делегат или, при его отсутствии, главный судья, в сотрудничестве с директором соревнования, принимают решение по организации зон питания и технической помощи.

**4.2.038**

Зоны питания/технической помощи должны иметь достаточную ширину, чтобы не мешать остальным гонщикам, проходящим эти зоны без остановки.

Персонал, обслуживающий гонщиков, должен быть одет в командную форму.

**4.2.039**

Зоны питания/технической помощи должны быть ясно обозначены и пронумерованы. Эти зоны должны быть полностью отгорожены от зрителей. Доступ в эти зоны контролируется судьями и/или маршалами.

**4.2.040**

При проведении чемпионатов России, соревнований Кубка России ни одно лицо не имеет право войти в зону питания/оказания технической помощи без аккредитации.

Для выше перечисленных гонок, аккредитации выдаются коллегией судей в конце совещания представителей команд.

#### **4.2.041**

Физические контакты лиц, ответственных за раздачу питания и механиков допускаются только в зонах питания/оказания технической помощи.

При подаче фляг с водой и питанием, подающий не должен бежать рядом с гонщиком.

#### **4.2.042**

Механикам или ответственным за подачу питания запрещено поливать гонщиков или велосипеды водой.

#### **4.2.043**

Заменять защитные солнечные очки разрешается только в зонах питания/технической помощи. Территория для замены очков может располагаться в конце зоны.

#### **4.2.044**

Ни один гонщик не имеет права повернуть с трассы или развернуться и отправиться в зону питания/технической помощи. Гонщик, поступивший таким образом, дисквалифицируется. Только внутри самой зоны питания и технической помощи гонщик может развернуться, не мешая другим гонщикам.

### ***§ 6. Оказание технической помощи***

#### **4.2.045**

Оказание технической помощи во время гонки допускается только при соблюдении следующих условий.

#### **4.2.046**

Во время гонки гонщику может быть оказана техническая помощь по замене любой части велосипеда, кроме рамы. Замена велосипеда не разрешается, и гонщик обязан пересечь линию финиша с тем же номером на руле, с которым он стартовал.

#### **4.2.047**

Техническая помощь может быть оказана только в зонах питания/технической помощи.

**4.2.048**

Запасное оборудование и инструмент для ремонта должен содержаться в этих зонах. Ремонт и замена оборудования должны осуществляться самим гонщиком или с помощью его товарища по команде, механика команды или нейтральной технической помощи.

**4.2.049**

Гонщики во время соревнования могут брать собой необходимый инструмент или запасные принадлежности, наличие которых является безопасным для него самого и для других участников соревнований.

**§ 7. Безопасность****Маршалы****4.2.050**

Там, где это возможно, маршалы должны располагаться на трассе на расстоянии видимости. Маршалы оповещают друг друга о приближении гонщика коротким свистом.

**4.2.051**

Все маршалы, находящиеся в потенциально опасных зонах трассы, должны иметь флаг желтого цвета, которым они должны воспользоваться (размахивая) в случае падения гонщика для предупреждения других участников соревнований.

**Оказание первой помощи (минимальные требования)****4.2.052**

Не менее одной машины неотложной помощи и одного пункта оказания первой помощи должно быть предусмотрено при проведении всех гонок.

При проведении каждого соревнования должно присутствовать, не менее одного (1) врача и шести (6) представителей среднего медицинского персонала.

**4.2.053**

Пункт оказания первой помощи должен располагаться в удобном месте на трассе и быть легко опознаваемым всеми участниками соревнования.

**4.2.054**

Пункт оказания первой помощи и лица, оказывающие первую помощь, должны поддерживать радиосвязь друг с другом, организаторами гонки, координатором

маршалов и с главным судьей.

#### **4.2.055**

Медицинский персонал, оказывающий первую помощь, должен использовать специальную униформу и быть легко узнаваемым.

#### **4.2.056**

Медицинский персонал, оказывающий первую помощь, должен располагаться в ключевых местах на трассе и присутствовать в каждый день соревнования.

Бригада по оказанию первой помощи должна присутствовать на трассе во время тренировочных сессий перед гонкой.

#### **4.2.057**

Организатор соревнования обязан принять все меры по обеспечению быстрой эвакуации пострадавших из любой точки трассы. Для достижения труднодоступных участков трассы должны использоваться вездеходные транспортные средства (мотоциклы, квадроциклы, др.), управляемые опытными водителями, способными быстро достичь нужного участка.

Потенциально опасные участки должны быть ясно отмечены и быть доступными для подъезда машин неотложной помощи (при необходимости следует предусмотреть использование транспортных средств с приводом на четыре колеса).

#### **4.2.058**

Перед началом соревнования должен быть организован брифинг с участием директора гонки, лиц, отвечающих за оказание первой помощи, маршалов и главного судьи.

Схемы трассы должны быть распространены среди членов медицинской бригады.

#### **4.2.059**

Организатор должен предоставить на гонки кросс-кантри марафон мотоцикл для обозначения начала гонки («передний мотоцикл») и мотоцикл для обозначения конца гонки («задний мотоцикл»). Для гонок олимпийского формата должен быть предоставлен только передний мотоцикл и показывать на нём количество остающихся до финиша кругов.

## **§ 8. Процедура гонки**

### **Тренировка**

**4.2.060**

Организатор соревнований должен обеспечить полную разметку трассы и ее доступность для тренировок не позднее, чем за 24 часа до старта первой гонки.

Во время официальных тренировок гонщики должны иметь номера на руле.

**Стартовая сетка****4.2.061**

Стартовый порядок определяется следующим образом:

А. Гонки кросс-кантри олимпийского формата (ХСО) и гонки кросс-кантри марафон (ХСМ):

1. По последнему опубликованному индивидуальному рейтингу кросс-кантри олимпийского формата.

2. Гонщики вне классификации: по жеребьевке.

**Классификация****4.2.062**

Гонщики, сошедшие с гонки классифицируются как не финишировавшие гонщики НФ не получают очки по данной гонке.

**4.2.063**

Гонщики, которых обогнали на круг, должны завершить круг и сойти с дистанции через обозначенный створ перед финишной прямой или в «80%» зоне, если данное правило приемлемо. Эти гонщики регистрируются в финишном протоколе в порядке, в котором их сняли с указанием количества незавершенных кругов.

**4.2.064**

Решение о том, будет ли применяться правило «80%» на гонке олимпийского формата (ХСО), принимается главным судьей после обсуждения с организатором. Любой гонщик, чье показанное время на 80% медленнее, чем время первого круга лидера, должен быть снят с гонки. Он должен покинуть гонку в конце круга, в зоне, организованной специально для этой цели (зона «80%»), за исключением случая, когда гонщик на заключительном круге. Это правило должно применяться для гонок кросс-кантри чемпионата и кубка России.

**4.2.065**

Гонщики, снятые с гонки в соответствии со статьей 4.2.064 классифицируются в финишном протоколе в порядке, в котором их сняли с указанием количества кругов

отставания.

## **§ 9. Многодневные гонки**

### **Общие правила**

#### **4.2.066**

Многодневная гонка по маунтинбайку представляет собой серию соревнований по кросс-кантри. Гонщики должны заканчивать каждый этап согласно регламенту соревнования, для того, чтобы быть допущенными к старту на следующем этапе.

#### **4.2.067**

Организаторы должны предоставить подробный технический гид своей гонки в ФВСП для одобрения в процессе регистрации.

При отсутствии этого одобрения гонка не будет включена.

**4.2.068** отменена

**4.2.069** отменена

#### **4.2.070**

Многодневные гонки относятся к гонкам кросс-кантри олимпийского формата (ХСО), следовательно, чемпионы России по кросс-кантри олимпийского формата (ХСО) должны надевать свои чемпионские майки. Чемпион по марафону не может надевать чемпионскую майку на многодневных гонках.

#### **4.2.071**

Продолжительность многодневной гонки составляет минимально 3 дня и максимально девять дней.

Только один этап в день может быть организован.

#### **4.2.072**

Для этапов проведения соревнований могут быть выбраны различные виды соревнований по кросс-кантри, перечисленные в статьях с 4.2.001 по 4.2.009 и 4.2.014, исключая гонки на выбывание (ХСЕ).

#### **4.2.073**

Для каждого типа гонок (ХСО, ХСМ, ХСР, ХСС, ХСТ, командная гонка на время), дистанция в соответствии с техническим руководством.

Что касается командной гонки на время, время команды берется по второму

гонщику и идет в зачет командной генеральной классификации.

Когда этап финиширует на кругах, время берется на завершении кругов на финишной линии.

## **Классификация**

### **4.2.074**

Индивидуальная мужская и женская генеральная классификация по времени обязательна. Очки рейтинга получают только по генеральной классификации.

Генеральная классификация в индивидуальном зачете определяется по сумме времени прохождения каждого этапа.

Когда два или более гонщиков имеют одинаковое время в индивидуальной генеральной классификации, то доли секунды, зарегистрированные в индивидуальных гонках на время (в том числе и в прологе) добавляются обратно в общее время, чтобы определить порядок. Если результаты по-прежнему равны или, если нет индивидуальной гонки на время, то суммируются места на каждом этапе, в крайнем случае, классификация определяется по последнему этапу.

### **4.2.075**

Другие генеральные классификации для мужчин и женщин, такие как генеральная классификация по очкам, горная генеральная классификация являются не обязательными.

### **4.2.076**

Бонусы и штрафы по времени учитываются. Бонусы отображаются только в индивидуальной генеральной классификации по времени. В индивидуальной и командной гонках на время бонусов нет.

## **Технические мероприятия**

### **4.2.077**

При проведении многодневной гонки в течение трех дней нельзя осуществлять более одного перемещения на транспортных средствах. Продолжительность каждого такого перемещения не должна превышать трех часов. Перемещение продолжительностью менее одного часа не учитывается.

### **4.2.078**

Нейтральные секции могут быть использованы не более 75% этапов. Протяженность этапов с нейтральными секциями не должна превышать 35 км. Машина сопровождения, идущая впереди группы гонщиков должна контролировать скорость

движения спортсменов до линии старта. Старт принимается с места. Старт должен быть дан в течение 30 минут после прибытия сопровождающего автомобиля.

#### **4.2.079**

На всех этапах, кроме индивидуальной гонки на время и командной, на трассе должно находиться два мотоцикла (лидирующий мотоцикл и мотоцикл «метла»).

#### **4.6.080**

Организатор должен предоставить отличительную форму лидеру в индивидуальной генеральной классификации мужчин и женщин.

### **Глава 3 СОРЕВНОВАНИЯ ПО СКОРОСТНОМУ СПУСКУ**

#### ***§ 1. Организация соревнований***

#### **4.3.001**

Должен быть использован формат одиночных заездов. Это может быть:

- Квалификационный заезд, называется квалификационным раундом, который предопределяет количество гонщиков допущенных к финалу, установленное конкретными правилами гонки. Самый быстрый гонщик финала, объявляется победителем.

- Посевочный заезд, который определяет порядок старта для одиночного заезда, в котором гонщик с самым лучшим временем побеждает.

Каждый организатор должен уточнить детальную информацию по своей гонке в техническом гиде.

#### **4.3.002**

Система с двумя попытками (учитывается лучший результат из двух попыток) может быть приемлемой в исключительных случаях после согласования с ФВСР.

#### **4.3.003**

Применение систем с двумя попытками, при которых результат определяется как среднее время по двум попыткам или при суммировании результатов двух попыток не разрешается.

#### **4.3.003 доп.**

Каждый гонщик, чье время на 100% отстаёт от лучшего установленного времени, обозначается в результатах как НФ («не финишировал») и не получает очков. Это правило применимо к квалификационному заезду и финалам. При исключительных обстоятельствах максимально разрешённый лимит времени для финиширования может



быть изменён во время гонки. Такое решение принимается главным судьей после консультации с техническим делегатом.

## § 2. Трасса

### 4.3.004

Трасса скоростного спуска должна быть проложена по склону.

### 4.3.005

Трасса может включать участки с различным рельефом: узкие и широкие отрезки, лесные дороги и тропы, участки с открытой местностью и скалистые участки. Трасса должна включать как скоростные, так и технически сложные участки. Рельеф трассы должен обеспечить выявление технических навыков гонщиков и их физические данные.

### 4.3.006

Протяженность трассы и продолжительность соревнования определяется следующим образом:

	Максимально
Протяженность трассы	3500 м
Продолжительность гонки	5 минут

	Чемпионат России, Кубок России		Всероссийские соревнования		другие
	Минимально	Максимально	Минимально	Максимально	
Продолжительность гонки	2 минуты	5 минут	1 минута	5 минут	Без ограничений

### 4.3.007

Вся дистанция скоростного спуска должна быть размечена и защищена с использованием не металлических, преимущественно PVC стоек (слаломные стойки) 1,5 -2 м в высоту. В очень быстрых и опасных секциях, где линия движения гонщика закрыта на границе дистанции, «Б» линия должна быть установлена как на каждой диаграмме:

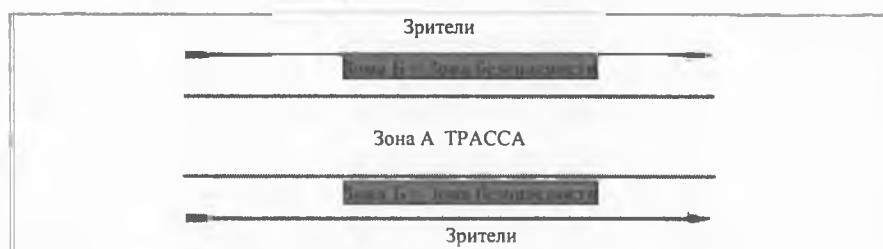

**4.3.008**

Использование тюков соломы для разметки трассы не допускается.

**4.3.009**

Зона старта должна иметь ширину от 1 до 2 метров. Должны быть установлены удобные перила, пол должен быть покрыт не скользящим покрытием и зона старта должна находиться под навесом.

Зона финиша должна иметь ширину не менее 6 метров.

**4.3.010**

За линией финиша должна быть предусмотрена дополнительная тормозная зона не менее 35-50 метров с адекватной защитой и полностью оцепленной от зрителей. Выезд гонщиков должен быть сделан так, что скорость должна быть минимальна.

В этой зоне не должно быть никаких препятствий.

**§ 3. Одежда и защитные принадлежности****4.3.011**

Полностью обтягивающая одежда из эластичных лайкровых тканей запрещена.

**4.3.012**

Полностью закрытый шлем зарегистрированной конструкции должен использоваться соответствующим образом как во время соревнований, так и во время тренировок. Шлем должен быть оснащен козырьком. Открытые шлемы на разрешаются.

**4.3.013**

UCI и ФВСР настоятельно рекомендует гонщикам использовать следующие защитные принадлежности:

- Защитные принадлежности для спины, коленей, локтей и плеч, изготовленные из прочного материала;
- Защита на шейно-затылочную часть и шейные позвонки;
- Мягкая защита на голени и бедра;
- Широкие длинные рейтузы из очень прочной ткани с вшитой защитой для колен и икр; или шорты из очень прочной ткани и дополнительно защита на колени и икры из прочного материала;
- Веломайку с длинным рукавом
- Перчатки с длинными пальцами.

*Комментарий:*

*Гонцики должны знать о каких-либо применимых положениях национальных федераций. Использование защитного снаряжения, помимо защитных шлемов может также налагаться национальным законодательством. Гонщик должен знать об этом. Соблюдение такого законодательства исключительная ответственность гонщика. Широкий спектр оборудования, доступен на рынке, который представлен и продается как защитный механизм.*

*Некоторые из них представлены известными производителями, которые можно ожидать для выпуска из качественной продукции.*

*Тем не менее, и за исключением шлемов, там не существует никаких официальных технических норм для защитной одежды, как указано в приведенной выше статье.*

*Поэтому не известно, в настоящее время, в какой степени элементы, которые продаются в виде защитного механизма, обеспечивают эффективную защиту, как концепция, качество и т.д. не были проверены и сравнены с применимым официальным техническим стандартом.*

*Не известно, был ли механизм, который обеспечивает защиту в определенном типе аварии. может обеспечить или не обеспечивает ожидаемый уровень защиты в другом типе аварии.*

*Аналогично сочетание различных типов защиты не может быть адекватным. Например, защита шеи может не совпадать с защитой спины. Поэтому гонцики должны обратить внимание на качество и характеристики защиты, обратиться за советом к опытным гонщикам, тренерам и механикам, закупки защиты у профессиональных и надежных поставщиков и полагаться на свои собственные суждения.*

*Гонщик отвечает за выбор защиты и за ее использование, в соответствии со статьями 1.3.001 до 1.3.003.*

**4.3.014**

Камеры запрещены в течение квалификационных заездов и финалов. Гонцики несут ответственность за безопасность фиксации камер во время тренировок с целью избежать любого рода опасности для себя и для третьих лиц.

*Комментарии:*

- 1) См. также, в частности, ст. 1.3.001-1.3.003 и 1.3.031*
- 2) Камеры могут использоваться во время тренировок (ст. 4.3.021) на условиях, изложенных в этой статье.*

**§ 4. Маршалы**

**4.3.015**

Маршалы должны располагаться друг от друга на расстоянии прямой видимости. Маршалы оповещают друг друга о приближении гонщика коротким звуком в свисток.

**4.3.016**

Маршалы должны иметь флаги в соответствии с используемой системой безопасности.

**4.3.017**

Во время проведения официальной тренировки по трассе маршалы должны иметь флаг желтого цвета, который они используют в случае падения гонщика для предупреждения других спортсменов о необходимости снизить скорость.

**4.3.018**

Некоторые маршалы, специально назначаемые организатором соревнований и координатором маршалов, должны иметь флаг красного цвета и радиопередатчик, настроенный на ту же частоту, что и передатчики главного судьи, директора гонки, технического делегата и членов медицинской бригады. Расположение маршалов с красными флагами на трассе должно быть выбрано так, чтобы эти маршалы имели радиоконтакт между собой.

Красные флаги должны использоваться как во время соревнований, так и во время тренировки.

В случае возникновения серьезного инцидента, маршалы, обладающие красными флагами, должны немедленно известить по радио главного судью, директора гонки, технического делегата и членов медицинской бригады.

Маршалы, обладающие красными флагами, должны немедленно оценить причину падения гонщика и доложить об этом.

Маршалы, обладающие красными флагами, и не являющиеся непосредственными свидетелями инцидента должны следить за ситуацией по радио и действовать согласно инструкциям. Если они видят, что один из маршалов машет красным флагом, они должны немедленно сделать то же самое.

**4.3.019**

Гонщики, видящие сигнал, выполненный красным флагом, должны немедленно остановиться.

После остановки гонщик должен спокойно закончить дистанцию и обратиться к судье на финише, с просьбой о повторном заезде, а затем ждать дальнейших указаний.

## **§ 5. Оказание первой помощи (минимальные требования)**

### **4.3.020**

Оказание первой помощи должно быть организовано согласно Статье с 4.2.052 по 4.2.058. При этом количество представителей среднего медицинского персонала должно быть не меньше семи.

Медицинскому персоналу должно быть место для выхода в финишной чаше во время гонки. Организатор должен предоставить эвакуационный и медицинский план. Медицинский координатор должен встретиться с техническим делегатом, если отсутствует, то с главным судьей до первой тренировки.

## **§ 6. Тренировка**

### **4.3.021**

Должны быть организованы следующие тренировочные сессии:

- пеший осмотр трассы должен быть организован перед первой тренировочной сессией;
- тренировочная сессия за день перед соревнованиями;
- дополнительная сессия утром в день гонки.

Во время гонки никакие тренировки по трассе не допускаются.

### **4.3.022**

Каждый гонщик должен спуститься по трассе во время тренировки, как минимум, два раза под страхом дисквалификации. Судья на старте должен следить за выполнением этого правила.

### **4.3.023**

Гонщики должны осуществлять свои тренировочные заезды от официальных стартовых ворот. Любой гонщик, начавший тренировочный спуск ниже линии старта, дисквалифицируется из соревнования.

### **4.3.024**

Гонщики должны иметь на руле свой стартовый номер во время тренировочных заездов, а также номер на спине, как и во время квалификационного раунда и финала.

## **§ 7. Транспорт**

### **4.3.025**

Организатор соревнования должен предусмотреть наличие транспортных средств, способных обеспечить транспортировку 100 гонщиков с велосипедами в час к

месту старта.

## **Глава 4 Байкер-кросс 4X (далее 4X)**

### ***§ 1. Характер соревнования***

#### **4.4.001**

Гонка с одновременным стартом четырех участников представляет собой гонку с выбыванием, в которой 3 или 4 гонщика (в заезде) стартуют по одной и той же трассе скоростного спуска. Характер данной гонки предусматривает возможность непреднамеренного контакта между участниками. Такие контакты допускаются в том случае, когда, по мнению главного судьи, они произошли честно и без нарушения правил соревнований.

### ***§ 2. Организация соревнований***

#### **4.4.002**

Отборочные заезды могут проводиться в один день с финальными заездами.

#### **4.4.003**

Желательно, чтобы квалификационные заезды проводись в один день с основным соревнованием.

#### **4.4.004**

Квалификационные заезды представляют собой заезды на время, в которых фиксируется время прохождения дистанции каждым участником соревнования. В случае равенства результатов в квалификационных заездах, место определяется по последнему опубликованному рейтингу в 4X. Если спортсмены не имеют рейтинговых очков, то место определяется жеребьевкой.

Гонщики, не финишировавшие, дисквалифицированные или не стартовавшие в квалификационном раунде не могут участвовать в главной гонке.

Гонщики стартуют по команде стартера в последовательности, определенной стартовым протоколом. Женщины стартуют раньше мужчин.

Номера, используемые для квалификационных заездов, должны быть в порядке очередности, начиная с 33 или 65 в соответствии с последним опубликованным индивидуальным рейтингом по 4X.

#### **4.4.005**

Количество квалифицируемых гонщиков в первый раунд основного розыгрыша определяется количеством заездов в схеме по 3 или 4 гонщика.

Максимально возможное количество заездов – 16 (64 гонщика).

Если в квалификации участвовали менее 64 гонщиков, то количество заездов может быть 16, 8, 4 или 2 при участии не менее 3-х гонщиков в заезде.

Порядок заездов (мужчины идут первые до равных системах заездов женщин, финалы: женщины малый финал следует финал, затем малый мужской финал следует финал)

Число ранжированных гонщиков в квалификационном раунде	схема
48 +	64 гонщика
24 - 47	32 гонщика
12 -23	16 гонщиков
6 - 11	8 гонщиков

Количество гонщиков в квалификации не может быть меньше шести, иначе соревнование по 4X не может быть проведено.

Стартовые номера для основного розыгрыша должны быть распределены в соответствии с результатами, показанными в квалификации; первый стартовый номер получает гонщик, имеющий лучшее время в квалификационном раунде и т.д.

#### 4.4.006

Группы гонщиков, отобранных для участия в основном соревновании, составляются следующим образом (см. таблицу ниже) - так, чтобы гонщики, занявшие первое и второе место в квалификации, могли встретиться только в финале.

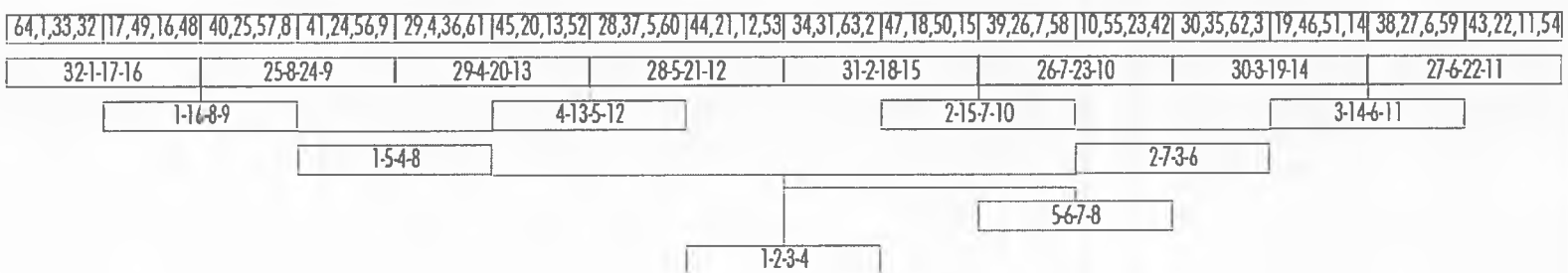



**4.4.007**

Каждая группа гонщиков может стартовать только один раз. Гонщики, занявшие третье и четвертое место, выбывают из соревнований. Первый и второй гонщик выходят в следующий тур.

**4.4.008**

Кроме финального заезда, проводится заезд для гонщиков, выбывших из полуфинала для определения мест с 5 по 8. Гонщики, не финишировавшие, дисквалифицированные или не стартовавшие в полуфиналах не могут участвовать в малом финале.

**4.4.009**

Финальная классификация гонки составляется в группы в следующем порядке:

1. Все гонщики, соревновавшиеся в большом финале по приходу на финиш, за исключением дисквалифицированных.
2. Все гонщики, соревновавшиеся в малом финале по приходу на финиш, за исключением дисквалифицированных.
3. Гонщики, не финишировавшие и не стартовавшие в полуфиналах.
4. Ранг других гонщиков определяется в раунде, затем ранг в порядке заездов, затем в порядке их номеров.

В каждой выше упомянутой группе, гонщики НФ ставятся перед НС. В случае многочисленности НФ, НС схема разрешения в порядке номеров гонщиков.

Гонщики, не финишировавшие, не стартовавшие в первом раунде главной гонки считаются без ранга.

Гонщики, дисквалифицированные, в главной гонке считаются без ранга.

Гонщики, не классифицированные, для главной гонки не перечисляются в финальной классификации.

Когда по какой-либо причине главную гонку 4X (заезды с выбыванием) необходимо отменить, результат квалификационного раунда становится как финальный.

**4.4.010**

Гонщики в каждом заезде выбирают свою позицию на старте по своему номеру. Гонщик, с меньшим номером имеет право выбора первым.

**4.4.011**

Гонщики принимают старт с места.

Если переднее колесо велосипеда какого-либо гонщика пересекает линию старта ранее сигнала стартера, этот гонщик понижается (его порядок в заезде будет отличаться от актуального финиша)

**4.4.012**

Гонщики должны проходить каждые ворота без пропуска: т.е. оба колеса велосипеда должны проходить по траектории внутри каждого ворот. Правильность прохода ворот контролируется судьями на трассе или по ТВ если возможно. Пропуск или неправильное прохождение ворот приводит к понижению, если только гонщик не вернулся и не прошел эти ворота правильно.

**4.4.013**

Если все четыре гонщика упали на трассе или не пересекли линию финиша во время предварительного заезда, победителем признается гонщик, прошедший наибольшую часть дистанции.

**§ 3. Трасса****4.4.014**

Идеальной считается трасса, проходящая по умеренному спуску с постоянным уклоном. Трасса должна включать участки с резкими переходами, буграми, развороты с креном, насыпи, откосы, естественные плоские участки и другие препятствия. Трасса может включать и развороты без крена. Трасса не должна включать подъемы, на которых гонщику нужно педалировать.

Трасса должна быть достаточно широкой, чтобы все четыре гонщика могли следовать по ней рядом в один ряд и иметь возможность для обгона.

Трасса должна быть полностью размечена в соответствии со статьей 4.2.026 (Зона А и зона Б). Зона А должна находиться по крайней мере в 2-х метрах от трассы и ее ширина должна составлять не менее 2-х метров.

**4.4.015**

Время прохождения дистанции должно составлять от 30 до 60 секунд, причем желательно, чтобы время победителя квалификационного заезда составляло от 45 до 60 секунд.

**4.4.016**

Для первых 5 метров на трассе должны быть нанесены равные линии разметки для обозначения четырех полос движения (при использовании ленты, биодеградирующей краски или порошка). Любой гонщик, пересекающий линии разметки или едущий по ним понижается. В случае если гонщик пересекает линии разметки или едет по ним, когда он находится за соперниками и не мешает им, понижение может быть заменено на предупреждение.

**4.4.017**

Стартовая прямая должна иметь длину не менее 30 метров. Препятствия на первых 30 м должны быть одинаково пересекающими трассу по всей ширине.

**4.4.018**

Ворота на трассе должны быть выполнены из неметаллических шестов (слаломные шесты), желательно из пластмассы (PVC), и иметь высоту 1.5 - 2 метра.

Предпочтительно, чтобы ворота были установлены более низкой частью внутрь и более высокой – наружу.

**4.4.019**

Последние ворота должны располагаться не ближе, чем 10 метров до линии финиша.

**4.4.020**

Организатор должен предусмотреть использование подъемной платформы для размещения судьи, который мог бы наблюдать беспрепятственно за всей трассой. Платформа должна располагаться в зоне, недоступной для зрителей.

**§ 4. Транспорт****4.4.021**

Организатор должен предусмотреть наличие транспортных средств для быстрой доставки участников к месту старта. Для этой цели желательно использовать канатно-кресельную дорогу, проложенную вдоль склона или фуникулер.

**§ 5. Одежда и защитные принадлежности****4.4.022**

Полностью закрытый шлем зарегистрированной конструкции должен использоваться соответствующим образом как во время соревнований, так и во время тренировок. Шлем должен быть оснащен козырьком. Открытые шлемы не могут быть одеты.

**4.4.023**

НФ настоятельно рекомендует гонщикам надевать одежду и защитные принадлежности, указанные в статьях с 4.3.011 по 4.3.014 во время гонок 4X.

## **§ 6. Оказание первой помощи (минимальные требования)**

### **4.4.024**

Оказание первой помощи должно быть организовано согласно Статье с 4.2.052 по 4.2.058. При этом количество представителей среднего медицинского персонала должно быть увеличено минимум до восьми (8).

Медицинскому персоналу должно быть место для выхода в финишной чаше во время гонки. Организатор должен предоставить эвакуационный и медицинский план. Медицинский координатор должен встретиться с техническим делегатом, если отсутствует, то с главным судьей до первой тренировки.

## **§ 7. Тренировка – соревнование**

### **4.4.025**

Должны быть организованы следующие тренировочные сессии:

- тренировочная сессия за день перед соревнованиями;
- тренировочная сессия в день гонки.

Когда гонка 4X проводится в ночное время, для гонщиков должна быть проведена ночная тренировочная сессия.

Во время гонки никакие тренировки по трассе не допускаются.

### **4.4.026**

Гонщики должны иметь на руле свой стартовый номер во время тренировочных заездов, а также номер на спине, как и во время квалификационного раунда и финала.

## **§ 8. Карточная процедура**

### **4.4.027**

Карточная процедура

Во время главной гонки используется система цветных карточек судьей на финише. Его решение должно быть подтверждено главным судьей.

карточка	Значение	код	
Желтая	Предупреждение Гонщик не получил преимущество Но его поведение противоречило правилам	WRN	1й раз без штрафа
Синяя	Понижение (Перемещение) Указано в статьях: 4.4.011, 4.4.012 и 4.4.016	ПОН	Место в заезде отличается от реального финиша
Красная	Дисквалификация Указано в статье 4.2.012	ДСКВ	Исключение из дальнейших соревнований, нет результата

- гонщик, который получил вторую карточку, любого цвета, в той же гонке дисквалифицируется;
- карточки должны быть показаны судьей после подтверждения главным судьей и должно быть сообщено прямо через ТВ и диктором соревнований.

## ЧАСТЬ 5 ВЕЛОКРОСС

### Глава 1 Соревнования по велокроссу

#### *§ 1 Общие правила*

#### Участие

##### 5.1.001

За исключением случаев, когда предусмотрено иное для категории мастеров, категория, которая будет применяться для записи к гонкам на весь сезон, категория, к которой будет принадлежать гонщик на 1 января следующего календарного года.

##### 5.1.002 отменена

#### программа гонки - техническое руководство

##### 5.1.003

Программа - техническое руководство должно быть написано и включать, по крайней мере, следующую информацию:

- Специальные правила для гонки;
- Расписание и время гонок;

- Список призов;
- Описание и подробную карту схему, показывая длину круга и профиль, старт и финиш, пит зоны и препятствия;
- Местонахождения секретариата, место аккредитации, пресс-центр, и местоположение антидопингового контроля;
- Тайминг и где это применимо фотофиниш;
- Полиция, служба безопасности и неотложная медицинской помощь.

### Календарь

#### **5.1.004**

Всероссийские соревнования по велокроссу, зарегистрированные во всероссийском календаре в соответствии со следующей классификацией:

- Чемпионат России
- Кубок России
- Всероссийские соревнования
- Межрегиональные соревнования

### Защищенные даты

#### **5.1.005**

Чемпионат России и Кубок России: ни одно другое всероссийское соревнование по велокроссу не может быть организовано в дни чемпионата и кубка России.

### Технический делегат

#### **5.1.006**

Технических делегатов назначает ФВСР. Без ущерба для ответственности организатора, технический делегат осуществляет надзор за подготовкой технических аспектов гонки и выступает в качестве связующего звена.

#### **5.1.007**

Если гонка проводится на новом месте, технический делегат должен провести осмотр и заранее принять необходимые измерения. Проверка будет включать в себя, трассу (маршрут), расстояние, определить двойные пит зоны, сооружения и безопасность. Он встречается с организатором и подготавливает инспекционный рапорт для представления в ФВСР.

Он должен быть на месте до первой официальной тренировки и должен осуществлять проверку места, совместно с организатором и главным судьей. Он должен координировать техническую подготовку к этой гонке, и обеспечивать

выполнение рекомендаций, сделанных в отчете об инспекции. Окончательный вариант, и любые изменения, если это случается, должны быть ответственностью технического делегата. Если технический делегат не назначен согласно статье 5.1.006, эта задача должна быть возложена на главного судью.

Технический делегат принимает участие в совещаниях с представителями команд.

## Безопасность

### 5.1.008

Зоны не менее 100 метров до и 50 метров после финиша должны быть защищены барьерами. Эти зоны должны быть доступны только сотрудникам организатора, гонщикам, докторам, представителям команд и аккредитованной прессе. Организатор должен строго контролировать доступ к этой зоне. Прилегающие части трассы, где гонщики проходят в обоих направлениях должны быть разделены сеткой безопасности. Используемая сетка безопасности не должна иметь отверстия более 1 см x 1 см.

Для гонок, где как ожидается большое скопление зрителей, на техничной части трассы, должны быть зоны безопасности, между зрителями и трассой, как показано ниже:

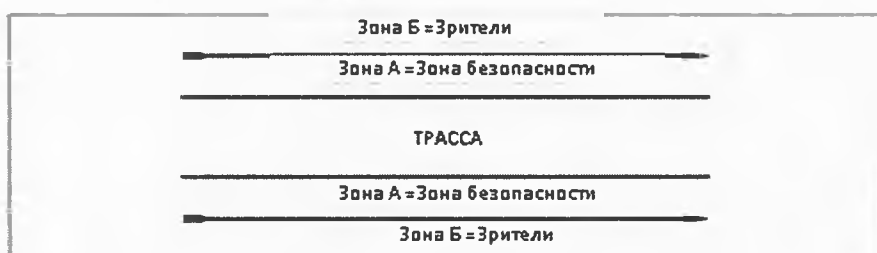

Зона разделов должна быть не менее 75 см в ширину.

Использование опасных предметов по трассе, такие как ограждение проволокой (колючая или иная) и металлические стойки (в том числе те, которые используются для рекламных баннеров) запрещается. Трасса должна также быть проложена таким образом, чтобы препятствия не представляли опасность для гонщиков.

За 5 минут до начала гонки, на трассе, не может быть ни кого, кроме гонщиков данной гонки.

Организатор должен предоставить не менее 4 мест перехода для зрителей на трассе. Каждое пересечение должно иметь 2 односторонних прохода. На переходе должны быть маршалы с каждой стороны.

Организатор гонки должен предоставить достаточно маршалов для обеспечения безопасности гонщиков и зрителей во время соревнований и официальных тренировок.

## Первая помощь

### **5.1.008 доп.**

По крайней мере, одна машина скорой помощи и один основной пункт оказания первой медицинской помощи необходимы на всех гонках. Для каждой гонки, по крайней мере один (1) врач и не менее четырех (4) человек квалифицированных для выполнения первой медицинской помощи в соответствии с законодательством страны должны присутствовать на этом мероприятии.

Присутствие основного медицинского персонала является обязательным на всех официальных тренировках, также, если они запланированы на дни до гонки.

## Надувные арки

### **5.1.009**

Использование надувных арок, которые пересекают трассу запрещено.

## Сооружения

### **5.1.010**

Подиум для судей на финише должен быть крытым и, предпочтительно, расположен слева от трассы. Организатор должен обеспечить как минимум четыре радиостанции для коллегии судей. Эти радиостанции должны иметь один канал для использования только судьями, а другой, по которому можно связаться с организатором.

### **5.1.011**

Организатор должен обеспечить гонщиков отопляемым помещением, душевыми с горячей и холодной водой и водоснабжением для очистки оборудования. Эти установки должны быть не далее 2 км от финиша.

## Трасса

### **5.1.012**

Трасса велокросса включает шоссейные дороги, грунтовые и лесные и полевые тропинки, и чередуются таким образом, чтобы обеспечить изменения в темпе гонки и позволять гонщику восстановить силы после тяжелых участков.

### **5.1.013**

Трасса должна использоваться в любых обстоятельствах, независимо от погодных условий. Глину или легко затопляемые районы и сельскохозяйственные угодья следует избегать.



**5.1.014**

Максимум 5 гонок могут быть проведены на одной трассе в тот же день.

**5.1.015**

Организатор должен принять меры, чтобы избежать повреждения трассы зрителями. Перед началом каждой гонки, организатор должен проверять состояние трассы и проводить любые ремонтные работы. Для чемпионатов России, требуются участки трассы с параллельным курсом, которые легко ухудшаются.

**5.1.016** (статья перемещена 5.1.008).

**5.1.017**

Трасса должна образовывать замкнутый контур минимальной длиной 2,5 км, а максимальной 3,5 км, из которых не менее 90% должно быть пригодно для проезда.

**5.1.018**

Ширина трассы должна быть не менее 3 метров повсюду и четко обозначена и защищена с обеих сторон.

**Разворот (на 180°)****5.1.018 доп.**

Развороты на трассе должны быть установлены и защищены, так, чтобы гонщики не могли держаться за столб или на барьере в центре разворотов.

**Зона вызова****5.1.019**

Площадка для стартующих гонщиков (зона вызова) должна быть представлена и огорожена барьерами за стартовой линией.

Восемь полос шириной 75 см и длиной 10 м, должны быть размечены на земле под прямым углом к линии старта в целях организации гонщиков в порядок старта.

**Стартовая секция****5.1.020**

Стартовая секция должна быть на твердой земле, и желательно на поверхности асфальтированной дороги. Она должна иметь длину не менее 150 метров и шириной не менее 6 метров. Она должна быть как можно более прямой и не включать спуск. Первое сужение или препятствие после старта не может быть резким, оно должно быть

таким, чтобы позволить всем гонщикам пройти легко. Угол первого поворота должен быть больше 90 градусов. Разворот не разрешается.

### Финишная секция

#### **5.1.021**

Финишная секция должна быть прямой по меньшей мере 100 метров. Ширина должна быть не менее 4 метров. Секция должна быть равнинной или в подъем. Финишный баннер должен быть расположен не менее в 2,5 м над землей на финише и должен охватывать всю ширину финишной секции.

### Препятствия

#### **5.1.022**

Стартовая и финишная секции должны быть свободны от препятствий.

#### **5.1.023**

Трасса может включать не более шести искусственных препятствий. Препятствие должно быть на какой-либо части трассы, где гонщики, скорее всего (но не обязательно), спешивались.

Секции из досок, как описано в ст. 5.1.024, должны рассматриваться как одно из этих препятствий.

Длина препятствия не может превышать 80 метров, а высота не должна превышать 40 см. Общая длина препятствия, не может превышать 10% от трассы.

Не природные секции с песком должны быть минимум 40 метров, не более 80 метров в длину и не менее 6 метров в ширину. «Песочница» должна быть расположена на прямом участке и желателен вход и выход на одном уровне.

Лестницы на спусках не могут быть использованы.

#### **5.1.024**

Трасса может включать одну секцию из досок. Это препятствие должно состоять из двух досок расположенных минимально в 4-х метрах и не более 6 метров друг от друга. Доски должны быть твердыми на протяжении всей своей высоты, без острых краев, и не из металла. Они должны иметь максимальную высоту 40 см и располагаться на всю ширину трассы.

В том случае, если трасса ненормально скользкая, досочная секция должна быть удалена по решению главного судьи в консультации с организатором, и техническим делегатом если они присутствуют.

Любая или обе из досок упомянутые выше, могут быть заменены одним или двумя бревнами в зависимости от обстоятельств. Если используются бревна, то

максимальная толщина должна быть меньше 40 см. В противном случае, все правила, применимые к спецификациям досок должны применяться также к бревнам.

#### **5.1.025**

Трасса может проходить по мостам или пешеходным мостикам во всю длину, не менее 3 метров в ширину и имеющих защитные барьеры с обеих сторон. Мосты и пешеходные мостики должны быть покрыты противоскользящим покрытием (маты, сетки или противоскользящей краской). Кроме того, должен быть обеспечен отдельный пешеходный мост для зрителей.

### Пит зоны

#### **5.1.026**

Пит зона является частью трассы, где гонщики могут менять колеса или велосипеды.

#### **5.1.027**

Пит зоны должны быть прямыми и не могут включать любые препятствия. Они должны быть расположены на участке трассы, где скорость не высокая, с исключением гравийных секций и спусков.

#### **5.1.028**

Для чемпионата России должны быть организованы двойные пит зоны. Если невозможно разработать трассу так, что двойная пит зона может быть установлена, то гонка может быть организована с двумя отдельными пит зонами.

#### **5.1.029**

Двойные пит зоны должны быть установлены в местах, где две части трассы достаточно близки друг от друга, и расстояние между последовательными пит зонами, более или менее равны.

#### **5.1.030**

Для чемпионата России, расположение двойных пит зон устанавливает технический делегат.

#### **5.1.031**

Для гонок, кроме тех, которые перечислены в статье 5.1.028, организатор должен предусматривать двойные пит зоны или две одинарные, расположенные на соответствующих расстояниях вдоль трассы.

**5.1.032**

По всей длине пит зоны гоночная полоса и пит-зона должны быть разделены с помощью барьеров и маркер лентой. Пит зоны должны быть обозначены знаками и отмечены четко желтым флагом в начале и конце разделения между двумя полосами движения.

**5.1.033**

На стороне пит зоны не менее 2 метров должно быть отведено для механиков и их оборудования.

**5.1.034**

В двойных пит зонах должно быть сделано водоснабжение для очистки оборудования. Для одиночных пит зон водоснабжение должно быть в непосредственной близости, механики не должны пересекать трассу для доступа к нему. Резервуар для воды или соединения для аппаратуры очистки высокого давления должны быть в свободном доступе.

**Боксы****5.1.035**

На чемпионате России пит зоны должны быть не менее 50 метров в длину.

По всей длине пит зоны, должны быть сделаны 15 боксов, отмеченные барьерами с шириной 4 метра.

Для всероссийских соревнований, пит зоны должны быть не менее 40 метров в длину и должны быть обеспечены не менее 12 боксов.

Только два аккредитованных помощника на гонщика допускается в зону этого гонщика.

**Распределение боксов****5.1.036**

На чемпионате России пит боксы распределяются на встрече представителей команд, а именно:

1. Отдельно для каждой категории на основе последних опубликованных классификаций ФВСР текущего сезона для соответствующей категории (или окончательной классификации предыдущего сезона, если классификация не опубликована на текущий сезон);
2. Распределение боксов команд, которые не фигурируют в соответствующих классификациях, определяются жеребьевкой;

3. Руководители групп должны выбирать свои боксы в определенном порядке.

#### **5.1.037** отменена

#### Смена оборудование

#### **5.1.038**

Гонщик может заменить свой велосипед, колесо(а) или получить другую механическую помощь только в пит-зоне.

Если гонщик заходит на пит-лейн по любой другой причине, судьи принимают решение и решение должно быть окончательным.

#### **5.1.039**

Смена оборудования должна осуществляться в пределах пит-зоны и в той же точке.

Гонщик, который прошел конец пит-зоны, должен продолжать двигаться до следующей пит-зоны, для замены велосипеда или колес. Гонщик, который все еще находится в гоночной полосе, может въезжать на пит-лейн до тех пор, пока он находится на своем маршруте в гоночной полосе и входит в другой ряд в ее начале, не препятствуя другим гонщикам.

#### **5.1.040**

Обмен колесами или велосипедами между гонщиками запрещен.

#### Обслуживающий персонал

#### **5.1.041**

Каждый гонщик может сопровождаться медицинским помощником и двумя механиками.

Медицинский помощник и механики должны быть обеспечены организатором бесплатной аккредитацией, которая дает им доступ в область, отведенную для них в силу их должностного положения.

Аккредитации должны быть распределены вне трассы, в строго указанном месте.

Аккредитации для гонщиков, пара-медицинских ассистентов и двух механиков будут раздаваться судьями исключительно, после этого как проверка карточек участников по каждому пара-медицинскому ассистенту и механику будет завершена.

## 2 Процедура гонки

### Порядок старта

#### 5.1.042

Гонщики должны собираться в зоне вызова, определенной в статье 5.1.019, по крайней мере, за 10 минут до старта. Гонщики должны ждать старта, по крайней мере, одной ногой на земле, или будут оштрафованы перемещением на последнее место в их стартовой линии.

#### 5.1.043

Стартовый порядок определяется следующим образом:

А) Чемпионат России, кубок России:

#### Мужчины и женщины

1. В соответствии с последней опубликованной классификацией велокросса ФВСР в личном зачете текущего сезона (или окончательной классификацией предыдущего сезона, если классификация до сих пор не опубликована на текущий сезон);
2. Неклассифицированные гонщики: командами в ротации (\*).

Б) Другие гонки:

1. В соответствии с последней опубликованной классификацией ФВСР по велокроссу в личном зачете текущего сезона (или окончательной классификацией предыдущего сезона, если классификация до сих пор не опубликована на текущий сезон);
2. Неклассифицированные гонщики: путем жеребьевки.

(\*). Для неклассифицированных гонщиков, порядок в команде должен быть подтвержден представителем команды при подтверждении гонщиков.

Порядок старта среди команд порядок определяется жеребьевкой.

Команды (в порядке, как указано выше) берутся по очереди, начиная в последовательности с первого гонщика команды, затем второго гонщика команды и т.д.

5.1.044 отменена

5.1.045 отменена

## Распределение гоночных номеров

### **5.1.046**

Распределение номеров для чемпионата и кубка России должно быть следующим:

- Гоночные номера в последовательности от 1 и дальше чемпиона России;
- № 1 должен принадлежать только чемпиону России в соответствующей категории;
- Другие номера гонки выдаются командам путем жеребьевки коллегией судей.

## Фальстарт

### **5.1.047**

Гонщики, которые вызывают фальстарт, должны быть выведены из гонки.

В случае фальстарта, будет сделана новая процедура вызова и построение на старте.

## Продолжительность гонок

### **5.1.048**

Продолжительность гонок должна быть как можно ближе к:

- 30 минут для гонок юниорок 17-18
- 40 минут для гонок юниорок 19-22
- 40 минут для гонок юниоров 17-18
- 50 минут для гонок юниоров 19-22
- 60 минут для проведения мужских гонок, в которых мужчины и юниоры 19-22 участвуют вместе.

Продолжительность женских гонок и гонок в которых женщины и юниорки 19-22 соревнуются вместе должна быть между 40 и 50 минутами

Во время чемпионата России гонки для мужчин будут от 60 до 70 минут.

Для гонщиков моложе 17 лет время продолжительности гонок определяется руководящим органом ФВСР.

## Последний круг

### **5.1.049**

Последний круг в гонке должен быть объявлен колоколом.

## Классификация

### **5.1.050**

Все гонщики, которые пересекают финишную линию после победителя должны закончить гонку и будут классифицированы на основе их положения.

Гонщик, который сошел с дистанции, должен покинуть трассу сразу и не имеет право пересекать финишную линию. Он должен быть указан в результатах, как «НФ» («не финишировал») и не должен получать очки за эту гонку.

### **5.1.051**

Круговые гонщики должны покинуть гонку в течение круга, на котором они были догнаны и выйти с трассы через выход, расположенный перед финишной прямой или в зоне «80%», как описано в статье 5.1.052, если это правило применяется. Они будут перечислены в результатах в том порядке, в котором они вышли из гонки плюс количество кругов, которые не были завершены.

### **5.1.052**

Решение относительно применения правила «80%» будет принимать главный судья после обсуждения с организатором. Любой гонщик, который медленнее 80% времени лидера на первом круге гонки выбывает из гонки. Он должен покинуть гонку в конце своего круга, в зоне, предусмотренной для этой цели («зоны 80%»), за исключением, когда гонщик на своем последнем круге. На чемпионате и кубке России правило «80%» должно применяться.

### **5.1.053** отменена

## Официальная церемония

### **5.1.054**

Официальная церемония проводится сразу после финиша последнего гонщика, и должна быть не более 10 минут.

### **5.1.055**

Тем, кто участвует в официальной церемонии, разрешается носить дополнительную одежду.

## Результаты

### **5.1.056**

Главному судье необходимо отправить полные результаты немедленно в ФВСР по электронной почте.



**5.1.057**

Региональная федерация организатора уведомляет ФВСР как можно быстрее о любых изменениях результатов сообщенных организатором.

Аннулирование**5.1.058**

В случае сложных погодных условий (например, сильный ветер, обильный снегопад, температура ниже  $-15^{\circ}\text{C}$ ) главный судья может принять решение отменить мероприятие, после консультаций с техническим делегатом, в случае необходимости и с организатором.

Связь в гонке**5.1.059**

Использование радиосвязи или других удаленных средств связи с гонщиками запрещено.

**ЧАСТЬ 6 ВМХ****Глава I Общие правила****§ 1 Категории и участие****6.1.001****Классификация гонщиков**

Гонщики, которые регистрируются для участия в соревновании по ВМХ, классифицируются в соответствии с их возрастом, полом, моделью велосипеда и уровнем соревнования. Для некоторых категорий также могут быть определены различные соревновательные специализации, как указано в этих правилах.

**6.1.002****Возраст участников**

Для участия в соревнованиях категории спортсменов определяются возрастом соревнующихся, который определяется разницей между годом проведения соревнования и годом рождения гонщика.

**6.1.003 Типы велосипедов**

Два типа велосипедов могут быть использованы во время соревнований по ВМХ, которые дифференцируются в зависимости от размера их колеса, как описано в статье 6.1.074:

- a. Велосипеды «СТАНДАРТ» - 20 дюймов
- b. Велосипеды «КРУЗЕР» - 24 дюйма

**6.1.004** отменена

**6.1.005** отменена

**6.1.006**

На велосипедах Крузер с колесами 24 дюйма соревнования по ВМХ проводятся только в категории всероссийские соревнования.

**6.1.007****Соревновательные специализации**

Для стандартных 20-дюймовых велосипедов, выделяются две соревновательные специализации:

- Гонка ВМХ на время
- Гонка ВМХ

**6.1.008** отменена

**6.1.009** отменена

**6.1.010** отменена

**6.1.011** отменена

**6.1.012****Правила комбинации категорий**

Для того, чтобы категория была сформирована, по крайней мере, пять гонщиков должны быть зарегистрированы и подтверждены в этой категории после подтверждения гонщиков.

Если менее пяти гонщиков заявили в категории после подтверждения гонщиков, тогда они будут объединены со следующей старшей категорией. Тем не менее, категория Крузер для 24-дюймовых велосипедов, если максимальный возраст составляет более 34 лет, то она должна быть объединена со следующим младшей категорией.

Категории для стандартных 20-дюймовых велосипедов не могут быть объединены с категориями для 24-дюймовых велосипедов Крузер и наоборот.

Если необходимые 5 гонщиков зарегистрировались и подтвердились во время подтверждения гонщиков, то гонка в этой категории состоится даже в том случае, если на старт выйдет меньшее количество гонщиков, независимо от причины, включая травму или болезнь.

#### **6.1.013 отменена**

#### **6.1.014**

##### **Комбинация категорий и результаты**

Во всех случаях, когда объединяются две или более категорий, результаты комбинированных категорий должны быть снова разделены по изначальным отдельным категориям на основании результатов в комбинированной категории.

ФВСП начисляет очки в рейтинге по ВМХ только на основании разделённых результатов.

Также и призы присуждаются гонщикам на основании их места в разделённых результатах.

Например, соревнования– комбинированная категория женщины и юниорки:

Результат в гонке	Категория спортсмена	Очки ФВСП по ВМХ – юниорки	Очки ФВСП по ВМХ -Женщины
1	Юниорки	30 (1 место среди юниорок)	
2	Женщины		50 (1 место в категории Женщины)
3	Юниорки	20 (2 место среди юниорок)	
4	Женщины		45 (2 место в категории Женщины)

#### **6.1.015**

За исключением правил комбинации категорий, изложенных в статьях 6.1.012 и 6.1.013, никому из гонщиков не разрешается участвовать в соревнованиях ФВСП вне своей возрастной и половой группы.

### **§ 2 Соревновательные специализации**

#### **6.1.016**

Гонка ВМХ на время

Гонка ВМХ на время состоит из двух фаз:

а. Квалификация

б. Суперфинал.

Любой гонщик, не стартовавший в любой из фаз гонки ВМХ на время с отдельным стартом, объявляется дисквалифицированным (ДСКВ) и не может участвовать дальше в групповой гонке ВМХ. В случае такой дисквалификации в Суперфинале гонки на время с отдельным стартом место дисквалифицированного

гонщика отдаётся следующему гонщику в финальной классификации гонки ВМХ на время с отдельным стартом, таким образом, чтобы все места в этой классификации были распределены.

#### **6.1.017**

Квалификация в гонке ВМХ на время состоит из одного заезда для каждого заявившегося гонщика.

#### **6.1.018**

Суперфинал в гонке ВМХ на время проводится для всех категорий, в которых заявлено 12 и более гонщиков. В категории, в которой заявлено менее 12 гонщиков, суперфинал не проводится. Если суперфинал проводится, то он является завершающей фазой гонки ВМХ на время с отдельным стартом.

Суперфинал в гонке ВМХ на время с отдельным стартом состоит из одного заезда для каждого гонщика, который прошёл в суперфинал.

Количество зарегистрированных и подтвердившихся гонщиков в каждой категории определяет количество гонщиков, которые проходят в суперфинал из квалификации:

- 24 и более гонщиков заявлено – 16 из них попадают в суперфинал из квалификации.
- 16-13 гонщиков заявлено – 8 из них попадают в суперфинал из квалификации.
- 12-15 гонщиков заявлено – 6 из них попадают в суперфинал из квалификации.

#### **6.1.019**

##### **Финальная классификация**

По окончании гонки ВМХ на время составляется финальная классификация, которая определяет финальные результаты для каждой категории и которая при необходимости используется для присуждения рейтинговых очков.

Если в какой-то категории суперфинал в гонке ВМХ на время не проводится, то финальную классификацию определяют результаты квалификации.

#### **6.1.020**

Если проводится гонка ВМХ на время, то финальная классификация гонки ВМХ на время используется для формирования заездов в фазе Мото в гонке ВМХ.

#### **6.1.021**

##### **Гонка ВМХ**

Во всех фазах гонки ВМХ все соревнования состоят из заездов по восемь или менее гонщиков.

После подтверждения гонщиков, гонщики, заявленные в каждой категории, расставляются в определённое количество заездов с максимальным количеством 8 гонщиков, как изложено в Приложении 1. В случае если две или более категории объединены вместе, как описано в статьях 6.1.012-6.1.013, заезды фазы Мото состояются из гонщиков такой объединённой категории.

#### **6.1.022 Гонка ВМХ состоит из трёх фаз:**

- a. Мото
- b. Квалификация
- c. Финал

#### **6.1.023**

##### **Фаза Мото**

Во всех категориях фаза Мото состоит из трёх раундов. В рамках каждого раунда гонщики проезжают количество заездов, определённое для каждой категории, по одному разу.

По окончании этих трёх раундов гонщики в каждой категории с лучшим общим результатом переходят в квалификацию или в финал, в зависимости от количества зарегистрированных и подтвердившихся гонщиков, заявленных в этой категории после подтверждения гонщиков.

Во всех категориях, в которых менее восьми гонщиков зарегистрировались и подтвердились после подтверждения гонщиков, совокупное количество очков по окончании трёх этапов в фазе Мото определяют финальный результат. В этом случае финал не проводится.

#### **6.1.024**

##### **Фаза квалификации**

Фаза квалификации в гонке ВМХ – это фаза с выбыванием. Она проводится, в категориях, в которых 17 и более гонщиков зарегистрировались и подтвердились после подтверждения гонщиков. Фаза квалификации состоит из нескольких раундов, которые различаются между собой своей степенью удалённости от финала и включают 1/32, 1/16, 1/8, 1/4 и 1/2 финала в зависимости от количества участников. В рамках каждого такого раунда гонщики проезжают количество заездов, определённое для своей категории, по одному разу.

По окончании каждого раунда фазы квалификации, лучшие 4 гонщика из каждого заезда переходят в следующий раунд фазы квалификации и расставляются по заездам в этом раунде в соответствии с Приложением 1.

Лучшие 4 гонщика из каждого заезда 1/2 финала переходят в финал, как описано в Приложении 1.

**6.1.025****Финал**

Финал – это последняя фаза гонки ВМХ. Финал состоит из одного заезда и проводится во всех категориях, в которых зарегистрировались и подтвердились девять и более гонщиков, в соответствии с Приложением № 1.

**6.1.026****Финальная классификация**

По окончании гонки ВМХ составляется финальная классификация, которая определяет финальные результаты. Метод, который используется для составления финальной классификации, изложен в статье 6.1.041.

**6.1.027**

Расстановка гонщиков по заездам в фазе Мото:

- a. Места спортсменов в последнем рейтинге по ВМХ,
  - b. Результаты гонки ВМХ на время, которая проводилась до гонки ВМХ, как описано в статье 6.1.019.
  - c. Расстановка по жребию
  - d. Смешанный способ расстановки.
- Используемый способ должен быть описан в техническом гиде.

**6.1.027 доп.**

Расстановка гонщиков по заездам в фазе Мото согласно местам спортсменов в последнем рейтинге по ВМХ или результатам гонки ВМХ на время должна проводиться в соответствии с принципом, согласно которому лучшие в рейтинге гонщики не должны бороться друг с другом до фазы квалификации и финала. Ниже приводится пример.

Пример: 32 гонщика расставляются в 4 заезда по 8 гонщиков, как показано в таблице ниже (цифрой 1 обозначен первый в рейтинге гонщик, цифрой 2 – второй в рейтинге гонщик, цифрой 3 – третий в рейтинге гонщик, и так далее).

заезд 1	заезд 2	заезд 3	заезд 4
1	2	3	4
8	7	6	5
9	10	11	12
16	15	14	13
17	18	19	20
24	23	22	21
25	26	27	28
32	31	30	29

**6.1.027****Расстановка по жребию**

Расстановка по жребию означает, что состав заездов фазы Мото определяется в соответствии с Приложением 1, однако, распределение гонщиков по заездам, составляющим каждую категорию, определяется по жребию. После этой расстановки состав заездов для каждой категории остается одинаковым для всех трех раундов фазы Мото.

**6.1.028**

Расстановка гонщиков по заездам в фазе Мото осуществляется в соответствии с принципом, чтобы гонщики из одной и той же команды не боролись друг с другом в одном заезде. После расстановки переход гонщиков в следующие фазы и группировки заездов осуществляются в соответствии с Приложением 1.

**6.1.029****Расположение гонщиков на стартовой горе и в стартовых воротах**

Порядок расположения гонщиков в стартовых воротах в заездах определяется в соответствии с приложением 2 и отображается в стартовых протоколах.

Если в фазе Мото используется расстановка по жребию, то позиции в стартовых воротах определяются следующим образом:

- а. Раунд 1 фазы Мото: по жребию.
- б. Раунды 2 и 3 фазы Мото: в порядке самого быстрого времени финиша из предыдущего раунда. В случае, если время прохождения круга не доступно, используется финишная позиция из предыдущего раунда.

**6.1.029 доп.**

Порядок расположения гонщиков в стартовых воротах во время квалификационных заездов (1/32, 1/16, 1/8, ¼, ½ финала в зависимости от количества участников) и финала должен определяться следующим образом:

А. Определением по времени круга предыдущего раунда или стадии (самый быстрый гонщик получает право первым выбрать стартовую позицию в воротах).

Б. По финальному месту предыдущего раунда или стадии (гонщик, занявший первое место, имеет право выбрать первым)

**6.1.030****Расписание соревнований**

Расписание заездов в соревновании по BMX должно быть составлено в соответствии с методикой проведения, указанной в приложении 1 правил UCI.

Расписание и порядок ведения должно быть вывешено на информационной доске на стартовых листах, которые должны отображать следующее:

- а) Фамилию и имя каждого гонщика, дата рождения , команда и стартовый номер;
- б) Номер заезда;
- в) Квалификационные раунды, в которые гонщик отбирается;
- г) Номер позиции в стартовых воротах для каждого заезда или правило, с помощью которого определяется номер позиции в стартовых воротах в зависимости от фазы соревнования.

### **6.1.031**

#### **Совещание представителей команд**

Главный судья может организовать совещание представителей, когда это необходимо. Цель этого совещания - информировать руководителей команд и гонщиков о любых дополнительных правилах, которые могут применяться во время соревнования, и дать дальнейшие указания относительно общего проведения соревнования.

### **6.1.032**

#### **Официальные тренировки**

Никто из гонщиков не будет допущен на трек без прохождения процедуры официальной регистрации и подтверждения участия в соревнованиях с карточкой участника и заявкой на участие.

Как минимум, одна официальная тренировка должна предшествовать соревнованию по BMX. При этом каждой категории или группе должно быть назначено отдельное время для тренировки, достаточное для того, чтобы имелась возможность для каждого гонщика пройти как минимум 4 круга дистанции, включая практику на стартовых воротах. Несмотря на вышесказанное, каждый гонщик несет ответственность, чтобы наилучшим образом использовать отведённое время для тренировки.

### **6.1.033**

#### **Система отбора и правила подсчета очков**

В фазе Мото, в каждом заезде, в котором он участвует, гонщик получает очки, эквивалентные его финишной позиции в заезде. Гонщик, занявший первое место зарабатывает одно очко и так далее вплоть до гонщика, занявшего восьмое место, который получит восемь очков. В фазе Мото, гонщики с незасчитанными результатами (IRM) получают очки за этот заезд в соответствии со статьей 6.1.034. Гонщики с самой низкой суммой очков, заработанных в фазе Мото, переходят в следующую фазу гонки BMX в соответствии с правилами, изложенными в Приложении 1 правил UCI. В фазе квалификации первая четверка гонщиков переходит в следующую стадию фазы квалификации. В 1/2 финала первая четверка гонщиков переходит в финал.



В случае, когда в фазе Мото используется смешанный способ составления заездов, переходы гонщиков из фазы Мото выполняются на совокупной основе для каждой полной категории. То есть, после фазы Мото составляется классификация для всех гонщиков в каждой категории на основе общих баллов (в соответствии со способом, описанным выше). Гонщики с лучшими местами в этой классификации переходят в следующую фазу соревнования. Количество гонщиков, которые переходят в следующую фазу, зависит от количества гонщиков, заявленных и подтвержденных после подтверждения гонщиков, как описано в Приложении 1 правил UCI.

Например, согласно приложению 1, в категории, в которой заявили и подтвердились 39 гонщиков, будут проводиться 5 заездов в каждом раунде фазы Мото. После фазы Мото будет проводиться 1/4 финала из 4 заездов, каждый из которых будет иметь 5 гонщиков.

Поэтому лучшие 20 гонщиков (4 заезда четвертьфинала x 5 гонщиков каждый) из фазы Мото переходят в фазу квалификации. Гонщики, которые переходят в фазу квалификации будут затем расставляться в заезды в первом раунде фазы квалификации в соответствии с методом, описанным в статье 6.1.027доп, в порядке их классификации после фазы Мото. Равенство разрешается в соответствии со способом, описанным в статье 6.1.035.

#### **6.1.034**

##### **Незасчитанные результаты (IRM)**

Существует несколько типов незасчитанных результатов (IRM):

а. «Не финишировал» (НФ): гонщик, который стартовал, но, по различным причинам, не завершил свой заезд или круг, квалифицируется как «Не финишировавший» (НФ) и ему присуждается счет очков, равный количеству участников этого заезда. Такой гонщик может получить право выхода в следующий раунд или фазу соревнований.

б. «Понижен» (ПОН): гонщик, который стартовал, но был понижен судьями, квалифицируется как «Пониженный» (ПОН) и получает очки, равные количеству гонщиков, которые стартовали в заезде, плюс 2. Такой гонщик может получить право выхода в следующий раунд или фазу соревнований.

с. «Не стартовал» (НС): гонщик, который не выходит на старт, независимо от причины, объявляется «Не стартовавшим» (НС). Такому гонщику присуждается на 2 очка больше, чем количество гонщиков в стартовом листе в этом заезде.

Гонщик не имеет права перейти из фазы Мото в следующую фазу гонки ВМХ, если он квалифицирован как "Не стартовал" два или более раз. Система переходов из фазы в фазу объясняется в Приложении 1.

В случае возникновения ситуации, когда один или несколько гонщиков имеют незасчитанные результаты, главный судья или официальный назначенный им судья должен объявить о незасчитанных результатах оператору хронометража как можно

скорее. Решение главного судьи относительно применения любых незасчитанных результатов является окончательным и не подлежит обжалованию.

#### **6.1.035**

В результатах для каждого заезда гонщики с незасчитанными результатами классифицируются после всех гонщиков, которые закончили заезд. Принимая это во внимание, гонщики с незасчитанными результатами классифицируются в следующем порядке:

1. Не финишировавший «НФ» (НФ)
2. Пониженный «ПОН» (ПОН)
3. Не стартовавший «НС» (НС)

В случае большого количества НФ, ПОН или НС, порядок будет определяться следующим образом:

1. Позиция в предыдущем заезде;
2. Время круга в последнем этапе предыдущего заезда;
3. Результаты гонки на время

#### **6.1.036**

##### **Равенство в рамках заезда**

В случае, когда происходит равенство в каком-либо конкретном заезде, где четкое решение не может быть принято согласно соответствующей системе перехода в фазу квалификации или позиции в финале, в первую очередь учитывается лучший финиш гонщика в предшествующей фазе квалификации. Затем учитывается:

- В порядке убывания результаты 3-го, 2-го, 1-го раунда фазы Мото.
- Результаты гонки ВМХ на время с отдельным стартом (в случае её проведения).
- Индивидуальный рейтинг по ВМХ.

В случае возникновения ситуации в одном из трех раундов фазы Мото, когда четкое решение не может быть определено согласно соответствующей системе очков, оба гонщика получают лучшую позицию на финише. Например: в случае спора между 4-м и 5-м местом на финише и невозможности принять решение, в конечном счете, оба гонщика получают 4-е место на финише в этом конкретном заезде; 5-го места не будет.

#### **6.1.037**

##### **Финиш**

Гонщик финиширует в тот момент, когда шина переднего колеса коснется вертикальной плоскости, поднимающейся от исходного края финишной линии. В соответствии со статьей 1.2.109 велосипед и гонщик должны пересечь финишную черту вместе.

**6.1.038****Финал**

В финале, по крайней мере, двое гонщиков (которые не были квалифицированы с незасчитанными результатами в финале) должны пересечь финишную черту; в противном случае результат финала не является действительным.

В случае, когда финал объявляется не действительным, повторный старт в составе минимум трех гонщиков должен быть сделан в течение 15 минут. В случае, когда повторный старт не проводится, время или результаты предыдущей фазы (и предшествующего раунда в рамках этой фазы) объявляются окончательными результатами. Окончательная классификация соревнования определяется, как указано в статье 6.1.041.

**6.1.038 доп.****Отмена соревнования до проведения фазы финала**

В случае, если соревнование по ВМХ было отменено до проведения фазы финала, для каждой участвовавшей категории результаты проведенной фазы и в рамках этой фазы последнего завершенного раунда будут объявлены окончательными результатами. Окончательная классификация будет производиться в соответствии со статьей 6.1.041.

**6.1.039****Система подсчёта очков**

Для подсчета очков в ВМХ используется одна или несколько следующих систем:

а. Фотофиниш. Фотофиниш является оборудованием, способным производить минимально 1000 кадров в секунду.

б. Подсчеты с помощью транспондеров. При использовании транспондеров гонщик несет полную ответственность за правильность крепления транспондера во время соревнования. При этом должен присутствовать оператор хронометража, который отвечает за запись позиции финиша каждого гонщика в момент пересечения финишной линии на каждом заезде или круге.

Транспондеры могут использоваться только вместе с фотофинишем или видеокамерой. В случае если транспондер гонщика отваливается или приходит в неисправность во время жары, фотофиниш или запись видеокамеры должны быть использованы для подтверждения результата (в порядке очередности, определенной в статье 6.1.039 доп).

Если используются транспондеры, любой гонщик, который стартует в заезде без транспондера, должен быть квалифицирован как "не финишировавший" (НФ).

Транспондерные системы часто используются для автоматизации подсчёта очков во время гонок, особенно телевизионной графики для соревнований, которые показывают по телевизору. Без ущерба для порядка систем начисления очков,

приведенных в этой статье, если результаты транспондеров двух или более гонщиков находятся в опубликованных пределах погрешности системы используемого транспондера или 0,01 секунды, в зависимости от того, что больше (или если диапазон погрешности системы транспондера не известен), то оператор хронометража должен проверить и при необходимости, исправить, результат с использованием фотофиниша, если также используется система фотофиниша. Это действие со стороны оператора хронометража не является основанием для протеста. В случае возникновения спора, главный судья или судья, назначенный им, принимает решение; такое решение является окончательным.

с. Световые лучи (фотоэлементы)

d. Подсчеты с помощью видеооборудования на финишной линии. Видеооборудование должно быть установлено на одной линии с линией финиша, на уровне земли или выше. Видеокамера должна проследивать всю финишную линию на поверхности трека. Заднее поле зрения камеры должно быть чистым для того, чтобы не создавать трудностей при просмотре записи финиша. Кроме того, должна быть установлена видео камера с позицией фронтального вида, чтобы хорошо просматривались номера участников. Для подробного изучения отснятого материала требуется, чтобы была обеспечена качественная возможность медленной прокрутки. А также видеооборудование должно быть в состоянии воспроизводить цвета.

e. Судьи на финише

Требуется как минимум 5 квалифицированных судей, которые будут ответственными за запись финишных позиций всех гонщиков, пересекающих финишную линию в каждом заезде. Официальные финишные позиции каждого заезда определяются простым большинством голосов судей на финише. Финишные результаты передаются секретарю коллегии судей для опубликования их на доске информации.

#### **6.1.039 доп.**

В случае, если несколько систем подсчёта очков, которые описаны выше, используются во время соревнования, они должны применяться в соответствии со следующей очередностью:

A. Для индивидуальной гонки BMX на время:

a. фотофиниш или световые лучи (фотоэлементы)

b. Транспондеры, как указано выше

B. Для гонки BMX (фазы Мото, квалификация и финал):

a. фотофиниш или световые лучи (фотоэлементы)

b. транспондеры, как указано выше

c. Видеооборудование

d. Судьи на финише

C. Для выбора ворот

а. Транспондеры, как это предусмотрено в статье выше

б. фотофиниш или световые лучи (фотоэлементы)

Использование видеооборудования является обязательным на всех соревнованиях по ВМХ.

В том случае, если конкретная система подсчета очков требуется по регламенту, то такая система подсчета очков должна быть применена, а другие системы с более низким приоритетом, не являются необходимыми.

#### **6.1.040**

##### **Публикация результатов заезда**

Результаты каждого заезда должны быть опубликованы в течение десяти минут с момента завершения этого заезда. По умолчанию, напечатанные результаты будут доступны, и будут размещены, по крайней мере в одном месте, если иное не указано в техническом руководстве, или объявлены на собрании представителей команд. Результаты могут быть предоставлены в электронном виде.

Результаты, вне зависимости от способа публикации, должны включать отметку с указанием времени публикации.

#### **6.1.041**

##### **Финальная классификация**

Финальная классификация соревнования по ВМХ для каждой категории (или объединённой категории) определяется:

1. Состоявшейся фазой (Финал, квалификация или Мото) и последним завершённым раундом в этой фазе.
2. Рейтингом последней завершённой фазы или раунда в рамках этой фазы.
3. Общим количеством очков в этой фазе, если проводится (т.е. Мото)
4. Временем в последнем завершённом заезде; в случае ничьи – временем предыдущего заезда.

Если по времени всё равно ничья, то гонщикам присваивается одинаковый рейтинг.

#### **6.1.041 доп.**

В случае комбинации категорий финальная классификация для комбинированной категории разделяется в соответствии со статьей 6.1.014. Составляется финальная классификация для каждой индивидуальной категории.

## **Правила поведения**

### **6.1.042**

#### **Старт**

Все гонщики должны стартовать с назначенных им позиций в стартовых воротах. За старт гонщика с любой другой позиции в стартовых воротах следует его дисквалификация. Каждый гонщик ответственен за то, чтобы вовремя быть на месте на своей позиции в стартовых воротах. Если гонщик явился не в должное время, указанное официальным лицом места старта, то он теряет выбранную стартовую позицию, и должен выбрать позицию в воротах последним.

В случае переезда, все гонщики стартуют с тех позиций, с которых стартовали в предыдущем заезде.

Любой гонщик, который как-либо мешает или пытается задержать или помешать процедуре старта по причине, которая не принимается главным судьей, может быть дисквалифицирован.

### **6.1.043**

Заезд или круг в гонке BMX стартует с использованием стартовых ворот и электронного голосового стартового устройства.

В случае, когда используются стартовые ворота с электронным управлением совместно с голосовым стартовым устройством, должны звучать следующие голосовые команды:

- а) Команда 1: «Ok riders, random start» (гонщики, внезапный старт).
- б) Команда 2: «Riders ready» (гонщики, приготовиться)
- в) «Watch the gate» (внимание на ворота)

По требованиям безопасности, кнопка СТОП может быть нажата в любое время (до конца команды 2).

### **6.1.044**

#### **Положение велосипеда в стартовых воротах**

Переднее колесо должно быть помещено напротив ворот, стоять на земле и оставаться в стационарном положении во время вызова гонщика, как это определено в статье 6.1.043.

### **6.1.045**

#### **Поведение во время соревнований**

Все гонщики должны соблюдать правила ФВСР и выполнять все указания, которые им сделает любой судья или должностное лицо в любое время в течение соревнования.

Каждый гонщик должен все время соблюдать поведение, которое отражает идеалы честного спорта и избегать любого поведения, которое может принести ему самому или спорту ВМХ дурную славу.

Использование сквернословия или нецензурных выражений запрещено. За использование такого языка должен быть наложен штраф в порядке, который будет определен коллегией судей.

#### **6.1.046**

Только тем гонщикам, которые зарегистрировались для участия в соревнованиях и подтвердили свое участие во время подтверждения гонщиков, разрешено ездить или тренироваться на любой части трассы в дни соревнований.

#### **6.1.047**

Коллегия судей является последней инстанцией в любых соревнованиях и имеет право наложить штраф на любого участника соревнований, родителя, зрителя или менеджера в интересах безопасности или за нарушение правил.

#### **6.1.048**

Если заезд остановлен судьями до его завершения, то гонщикам, участвующим в этом заезде, необходимо дождаться указаний на выходе из финишной зоны.

Повторный старт должен будет оповестить главный судья или судья, назначенный им. Повторный старт заезда будет проходить только, если, по мнению главного судьи, заезд пострадал от вмешательства в процедуру старта, вмешательства со стороны зрителя, животного или других внешних объектов.

#### **6.1.049**

Если гонщик упадет или будет вынужден остановиться из-за неисправности велосипеда во время заезда или круга, его первая обязанность – покинуть трассу со своим велосипедом, чтобы не помешать другим гонщикам, и чтобы избежать ненужных задержек. Если гонщик не может встать или не встаёт после падения, он может быть перемещен только сотрудниками первой медицинской помощи или с разрешения лицензированного врача.

После падения или поломки велосипеда, для того, чтобы получить очки, соответствующие гонщики должны завершить полную дистанцию трассы, которая определена для их категории, без посторонней помощи и в соответствии со статьей 6.1.055, если это применимо в этой ситуации. При этом они не должны необоснованно задерживать продолжение соревнования, если они сами способны продолжать его. В противном случае, они могут быть квалифицированы как «Не финишировавшие» (НФ).

**6.1.050****Сигнальные флаги**

Флаги цветов, перечисленных ниже, могут использоваться официальными лицами для подачи сигналов друг другу и гонщикам на трассе. Эти флаги имеют следующие значения:

а. Зеленый – трасса свободна и открыта для гонки. Один зеленый флаг может использовать должностное лицо, ответственное за сигнал старта.

б. Желтый – трасса закрыта и гонщики должны ожидать разрешающей команды в стартовых воротах.

с. Красный – гонщики на полотне трека должны немедленно остановиться и затем ожидать последующей команды на выходе из финишной зоны. Только главный судья или судья, назначенный им, может использовать красный флаг.

***§12 Нарушения правил, штрафные санкции и протест*****6.1.051**

Нарушения, описанные в этой главе будут штрафоваться коллегией судей согласно статье 6.1.063 и следующим статьям.

**6.1.052**

При необходимости судьи будут определять, было ли нарушение намеренным или нет. Нарушение считается причиненным умышленно в том случае, когда его можно было избежать.

**6.1.053****Преднамеренное препятствование**

BMX - контактный вид спорта, и помеха часто является серьезным нарушением. Судьи должны определить, были ли помехи преднамеренными. Если препятствования или помехи можно было избежать, но они произошли, то судьи могут определить их как умышленные.

**6.1.054****Преднамеренное выталкивание соперника с трека**

Никто из гонщиков не имеет права преднамеренно вытеснить своих соперников за пределы трека.

**6.1.055****Повторное вступление на трассу**

Любой гонщик, оказавшийся за пределами трассы во время заезда, должен, независимо от обстоятельств, вступить на трассу в ближайшей безопасной точке. При



этом он не может мешать никаким другим гонщикам или выгадывать дистанционное преимущество посредством сокращения дистанции.

#### **6.1.056**

##### **Контактная борьба**

Гонщик не должен касаться собой или частями своего велосипеда другого спортсмена или его велосипеда во время заезда с целью помешать его езде или для его обгона или для его обгона другим гонщиком.

#### **6.1.057**

##### **Создание помех на финишной прямой**

Лидирующий в заезде гонщик имеет право выбора траектории движения по полотну трека. Однако он не имеет права сознательно создавать помех другим гонщикам на финишной прямой.

#### **6.1.058**

##### **Командная езда**

Командная езда (сговор) или помощь другим гонщикам для достижения одним из гонщиков преимущества в гонке запрещены.

#### **6.1.059**

##### **Вмешательство третьих лиц**

Никакие лица не могут вмешиваться в процесс соревнований от лица команды или гонщика.

### **Протесты**

#### **6.1.060**

##### **Общие правила**

На всех соревнованиях по ВМХ гонщик может выдвинуть протест главному судье через своего представителя команды в отношении присуждения гонщику очков. В этом контексте присуждение гонщику очков означает только запись, которая производится в соответствии с действующим порядком, в котором гонщики, участвующие в данном заезде, пересекли финишную черту, а не решение коллегии судей, указанные в результатах, такие как отметки о незасчитанных результатах.

Протесты гонщика в отношении правильности судебных решений во время соревнования не принимаются. Судьи вправе принимать решения на месте в отношении различных инцидентов и неорганизованности, происходящих по ходу соревнований.

**6.1.061****Как опротестовать решение судей**

Гонщик, желающий подать протест в соответствии со ст. 6.1.060, может подать свой протест только в письменном виде. Протест должен быть подан представителем команды гонщика главному судье соревнований или назначенному им судье в течение 15 минут с момента оглашения результатов, которые гонщик хочет оспорить. Главный судья или назначенный им судья должен провести проверку и затем представить свое решение по протесту до начала следующего раунда или фазы соревнований в категории гонщика, подавшего протест. Решение судей по всем протестам является окончательным и обжалованию не подлежит.

**6.1.062**

Если протест был подан в течение сроков, указанных в статье 6.1.061, главный судья или судья, назначенный им, должны рассмотреть действующую систему начисления очков и вынести решение. Никакой другой источник доказательств не учитывается.

Если опротестованный заезд не доступен для просмотра из-за неисправности оборудования, то оценочные листы будут определять финишные позиции в заезде.

Представители команд или гонщики, участвующие в акции протеста, могут быть призваны по требованию главного судьи.

**6.1.063****Штрафные санкции**

Судейская коллегия может, без ущерба для своих возможностей, изложенных в части 1 и 12 правил UCI и ФВСР, налагать любые наказания, изложенные в этой главе, на гонщика за нарушения Правил ФВСР.

**6.1.064****Официальные предупреждения**

Гонщик может получить официальное устное предупреждение за ненадлежащее поведение. Первое предупреждение дается гонщику, как правило, без применения санкций. Однако, повторное предупреждение за нарушение одного и того же пункта Правил или другого пункта Правил во время одного и того же соревнования ведет к дисквалификации гонщика.

О предупреждении сообщается в напечатанных результатах, на мониторах и в печатном виде на доске информации секретарем соревнований.

**6.1.065****Понижение**

Гонщик может быть понижен (“ПОН”) и получить количество очков согласно статье 6.1.034.

**6.1.066****Дисквалификация гонщика**

Гонщик может быть дисквалифицирован, и, таким образом, отстранен от дальнейшей спортивной борьбы, в том виде программы, где им было допущено нарушение Правил, либо полностью отстранен от соревнований. Этот гонщик не получает места в рейтинге в совокупности результатов и не получает очков за это соревнование.

**6.1.067****Удаление правонарушителя с места соревнований**

Судейская коллегия по своему собственному усмотрению имеет право принять решение удалить правонарушителя с места соревнований за грубые нарушения Правил, изложенные в данном разделе Правил.

**6.1.068****Временное отстранение**

ФВСР может по своему собственному усмотрению принять единоличное решение полностью или на любой временной период отстранить гонщика от участия в соревнованиях за следующие нарушения:

- a. Выступление под чужим именем.
- b. Дача ложной информации о своем возрасте, категории и других данных при регистрации на гонку с целью получения преимуществ нечестными путями.
- c. Сговор с одним или более гонщиками для того, чтобы заранее определить исход любого заезда.
- d. Обещание, дача или получение прямым или косвенным методом любых взяток или других побуждающих стимулов, влияющих на исход заезда. Это относится ко всем без исключения судьям, гонщикам, представителям, зрителям и любым другим лицам на соревнованиях.
- e. Несвоевременный умышленный выезд гонщика на трек, принятие старта в гонке без регистрации, и своевременного внесения изменений в состав команды, фальсификацию, искажение данных, для составления итоговых протоколов соревнований.
- f. Внесение изменений в конструкцию велосипеда после прохождения инспекции, что влечёт за собой нарушение Правил соревнований.

г. Совершение любых неэтичных поступков, ненадлежащего поведения, или совершения действий по отношению к велоспорту-ВМХ, вне зависимости от того, относится ли это к конкретному соревнованию.

#### **6.1.070**

Во избежание сомнений, коллегия судей не имеет полномочий временно отстранить обладателя карточки участника. Решение о временном отстранении может принять только UCI, или ФВСР для соревнований, зарегистрированных во всероссийском календаре.

### ***§ 8 Велосипед, спортивная форма и инвентарь***

#### **6.1.071**

Все велосипеды, используемые в соревновании, должны соответствовать общим техническим требованиям, которые представлены в этой главе.

#### **6.1.072**

##### **Инспекция**

До начала официальных тренировок, гонок или во время гонок, гонщик, его велосипед, его шлем и одежда могут быть проверены судьями на предмет соответствия Правилам.

ФВСР не дает объяснений и/или изложений оценки относительно качества и пригодности, велосипеда, спортивной формы, средств обеспечения безопасности или другого оборудования, которое может быть рассмотрено во время этой проверки.

Любой гонщик, чья экипировка не является безопасной, по мнению судей, независимо от того, соответствует ли она конкретному положению данных Правил, не должен быть допущен к соревнованиям.

Все гонщики должны носить форму, легко распознаваемую по отделке и стилю, которые относятся к типу ВМХ и, таким образом, отличаются от других велосипедных дисциплин.

Каждый гонщик, который не подчиняется всем указаниям судей в отношении своей экипировки, не должен быть допущен к участию в соревнованиях и может быть либо понижен, либо дисквалифицирован главным судьей, если будет замечено несоблюдение его экипировки.

Независимо от того, были или нет велосипед, спортивная форма и инвентарь гонщика проверены судьей или другим официальным лицом, все гонщики обязаны использовать оборудование, которое соответствует Правилам. В этой связи применяются статьи 1.3.001, 1.3.002, и 1.3.003. Тот факт, что какие-либо несоответствия не были замечены ранее на соревновании, не служит оправданием в

случае, если они были замечены позже на том же соревновании или на следующем соревновании.

### **6.1.073**

#### **Рамы**

Рамы должны быть достаточно прочными, чтобы противостоять вибрациям во время гонок ВМХ, не ломаться, не должны быть погнутыми или сваренными.

Не допускается использование на рамах аэродинамических обтекателей, защиты цепи, грязевых щитков, всевозможных металлических дополнительных деталей, колесных гаек с барашками, отражателей света и др.

Колесные оси не должны выступать над гайками более, чем на 5 мм.

Все части и детали велосипеда должны быть прочно затянуты.

### **6.1.074**

#### **Колеса**

Велосипеды с 20-ти дюймовыми колесами могут использоваться только в стандартных категориях 20 дюймов. Велосипеды круизер могут использоваться только в категориях Круизер.

За исключениями, описанными ниже, все велосипеды стандарта 20-ти дюймов должны быть укомплектованы соответствующими колесами номинальным диаметром в 20 дюймов. Общий диаметр колес, включая накачанные шины, не должен превышать 22,5 дюйма (57см).

Общий диаметр колес, включая накачанные шины в категории Круизер, может варьироваться от 22,5 дюйма (57см) до 26 дюймов в диаметре.

Велосипеды гонщиков в возрасте 6 лет и меньше могут быть оснащены колесами менее 20 дюймов.

Колеса должны иметь все спицы, соответствующие втулки и обода. Спицы должны быть достаточно натянуты, а втулки хорошо отрегулированы. Дисковые колеса не допускаются, колеса должны быть открытыми.

Шины должны быть цельными и иметь хороший протектор для сцепления с полотном трека.

Шины должны быть достаточно накачанными для обеспечения безопасной езды в гоночных условиях. Втулки с эксцентриками не рекомендованы, но могут быть использованы, если ручки эксцентриков хорошо зафиксированы.

### **6.1.075**

#### **Рули**

Максимальная ширина рулей на стандартных велосипедах и Круизерах должна составлять 74 см (29 дюймов).

Максимальная высота рулей на стандартных велосипедах и Крузерах должна составлять 30 см (12 дюймов).

Ручки руля обязательны и должны полностью закрывать края руля.

Треснувшие и погнутые рули запрещены к использованию.

#### **6.1.076**

##### **Рулевая колонка**

Вилка в рулевой колонке должна легко поворачиваться, при этом не должно быть люфта.

Вынос руля не должен возвышаться над чашками рулевой колонки более чем на 5 см, если заводом-изготовителем не нанесены риски максимального выдвижения выноса.

#### **6.1.077**

##### **Тормоза**

Все велосипеды, используемые для гонок, должны быть оборудованы эффективным задним тормозом, который должен быть ручным (клещевой тормоз).

Кабель заднего ручного тормоза должен быть также хорошо прикреплен к раме.

Разрешается, но не является обязательной установка переднего тормоза.

Выступающая рукоятка переднего тормоза должна быть плавно закруглена или иметь обмотку для предотвращения травм.

Все концы тормозных тросов должны иметь наконечники.

#### **6.1.078**

##### **Седло**

Седло должно быть сконструировано из достаточно прочных материалов, препятствующих проникновению в них подседельного штыря.

Подседельный штырь должен надежно фиксироваться в раме с помощью стяжного подседельного хомута. Болт хомута должен выступать из стяжной гайки не более чем на 5 мм.

#### **6.1.079**

##### **Шатуны, педали и шестерни**

Разрешаются для применения шатуны, изготовленные монолитно, а также состоящие из 2-х или 3-х деталей. Допускаются шатуны различной длины, пока они не ставят под угрозу клиренс велосипеда.

Каретка должна быть хорошо отрегулирована, так чтобы вращение было гладким и без люфта.

Оси педалей должны быть хорошо затянуты в шатунах и их подшипники должны быть хорошо отрегулированы. Педали должны быть достаточно прочными и

выдерживать большие силовые нагрузки. Зубцы передней шестерни должны быть достаточно заостренными и рельефными для обеспечения качественной работы. Туклипсы с ремнями не разрешаются к использованию.

Разрешены к использованию контактные педали. ФВСР может принять решение об установлении ограничения на использование таких контактных педалей для категорий 12 лет и моложе во всех соревнованиях.

Допускаются к использованию многоскоростные системы передач.

### **6.1.080**

#### **Защита на велосипеде**

Рекомендована защита минимальной толщиной 1 см на следующие части велосипеда ВМХ:

- a. на перемышке руля
- b. на верхней трубе рамы
- c. на выносе руля

## ***§ 8 Спортивная форма и оборудование для обеспечения безопасности***

### **6.1.081**

#### **Шлем и защита**

Шлемы гонщиков должны закрывать лицо и быть снабжены прорезью для глаз шириной минимум 10 см. Шлемы с открытым лицом не разрешаются. Согласно статье 1.3.002 ни шлем, ни длина прорези для глаз не могут быть изменены.

Ремешок шлема должен быть плотно застегнут во время тренировок и соревнований или иным образом в пределах границ трассы.

Во время гонки, с началом заезда или круга до момента времени, когда гонщик завершает заезд или круг, пересекая финишную линию, если шлем гонщика удаляется по какой-либо причине, считается, что гонщик отказался от данного заезда или круга и классифицируется как не финишировавший (НФ).

ФВСР настоятельно рекомендует, чтобы гонщики носили следующие элементы защиты:

- защита спины, локтей, коленей и плеча, сделанные из жестких материалов;
- защита шейного отдела позвоночника.

### **6.1.082**

#### **Веломайки**

Веломайки должны быть свободного покроя, с длинными рукавами, которые должны доходить до запястий рук гонщика. Майки, используемые в ВМХ, должны быть типа, который специально продается для использования в ВМХ, Мото-кроссе или

МТБ-скоростном спуске. Допускается способ производства трикотажных изделий данного типа при соответствии требованиям настоящей статьи.

Веломайки шоссейного типа, комбинезоны, или цельный костюм, состоящий из майки и шорт не разрешены для использования в соревнованиях ВМХ, также не разрешены майки с молниями, кроме очень короткой (разрешены молнии менее 10 см в длину) на воротнике. Майки должны либо плотно облегать талию или должны быть заправлены в штаны до начала соревнования, чтобы не вызывать помехи.

#### **6.1.083**

В соответствии со статьёй 1.3.059, каждый гонщик, выступающий в Чемпионатах Мира по ВМХ (в категориях Чемпионат, Мастерс и Челлендж), и Континентальных Чемпионатах по ВМХ (в категории Чемпионат), должен использовать национальную ВМХ майку, которая должна совпадать с майками его коллег по команде, в соответствии со статьями 1.3.056 и дальше. Единственным допустимым изменением может быть реклама на майке. Национальная майка должна одеваться гонщиком во время соревнований, награждения, пресс-конференции, ТВ-интервью, раздачи автографов и прочих видов деятельности, которые требуют хорошего представления для средств массовой информации и публики.

#### **6.1.084**

Правила, касающиеся национальной майки, изложены в статье 1.3.043 и дальше.

Правила ношения майки чемпиона России регулируются статьями 1.3.043-1.3.044. Во избежание сомнений, только гонщикам, выигравшим титул Национального чемпиона в Категории уровня «Чемпионат» разрешено использовать майку с оригинальным рукавом как описано в статье 1.3.044. Никаким гонщикам в других категориях это не разрешено.

#### **6.1.084 доп.**

Майка Чемпиона Мира должна быть согласована с UCI, ее дизайн регулируется статьями 1.3.060 – 1.3.067 регламента UCI.

#### **6.1.085**

##### **Штаны**

Задача штанов в ВМХ - обеспечить защиту и снизить риск травмы. Эта задача может быть достигнута либо длинными штанами, либо короткими штанами в сочетании с подходящими наколенниками и защитой голени. Такие длинные или короткие штаны должны быть такого типа, который специально разработан и продаётся, чтобы обеспечить защиту в ВМХ, Мотокроссе или МТБ-скоростном спуске. Допускается способ производства трикотажных изделий данного типа при соответствии требованиям настоящей статьи.



**Длинные штаны.** Длинные штаны типа, описанного выше, должны быть свободного покроя, цельными и изготовленными из нервущегося материала. Они должны охватывать всю длину обеих ног до чуть выше ботинка или голеностопа.

**Короткие штаны.** Короткие штаны типа, описанного выше, должны быть свободного покроя, цельными и изготовленными из нервущегося материала. Их надо носить вместе с наколенниками, которые охватывают всё колено и всю голень до чуть выше лодыжки. Наколенники, которые покрывают только колено или только колено и верхнюю часть голени, не принимаются. Такие наколенники должны быть типов, которые специально спроектированы, изготовлены и продаются для защиты коленного сустава и всей голени в ВМХ, Мотокроссе или МТБ- скоростном спуске, и имеют длину до чуть выше ботинка или голеностопа.

Штаны или шорты из плотно прилегающего эластичного материала не разрешаются, так как такой материал легко рвется. Такие штаны, шорты или лосины можно носить только под допустимыми длинными или короткими штанами, или поверх допустимых средств защиты колена и голени, или под ними, или как часть этого средства защиты. Такой материал не может сам по себе рассматриваться как защитный элемент.

#### **6.1.086**

##### **Перчатки**

Всякий раз во время езды или гонки на трассе все гонщики должны надевать перчатки, которые полностью закрывают пальцы гонщика.

#### **6.1.087**

##### **Аксессуары**

Любые дополнительные аэродинамические аксессуары в комплекте персональной экипировки запрещены.

#### **6.1.088**

Камеры не разрешаются во время гонки. В противном случае гонщики лично несут ответственность за безопасность фиксации камеры во избежание любого рода опасности. ФВСР принимает решение относительно разрешения установки камер, но только для использования телеведущими компаниями. Металлические/постоянные крепления для установки камер запрещены, разрешается использование липкой ленты или липучки Velcro.

Камеры (как описано выше), могут использовать только гонщики категории уровня «Чемпионат».

#### **6.1.089**

Любое использование радиосвязи или других удаленных средств связи участниками соревнований не допускается.

## **§ 6 Идентификация гонщиков**

### **6.1.090**

#### **Номера участников**

Во время соревнований гонщики идентифицируются по номерам в соответствии с ст. 1.3.046 и 1.3.047 Правил.

Без ущерба положений, касающихся международной системы постоянных номеров, гонщик получает разовые номера на каждом соревновании.

### **6.1.091**

Каждый велосипед, допущенный к соревнованиям, должен иметь номер, прикрепленный к рулю спереди.

Номерные таблички должны изготавливаться из пластика или какого-либо другого гибкого материала.

Гонщики обязаны использовать цвета номеров и табличек, соответствующих категориям:

#### **а. Уровень «Чемпионат»**

1. Мужчины и Женщины – белая табличка, черный номер

2. Юниоры и Юниорки - черная табличка, белый номер

#### **б. Уровни Челлендж:**

- Мужчины, мальчики, Мастерс: желтая табличка, черный номер

- Девочки, женщины: синяя табличка, белый номер

- Крузер: красная табличка, белый номер

### **6.1.092**

Если работает система фотофиниша, то на велосипедах должны быть прикреплены таблички (стикеры) с номерами непосредственно сзади рулевой трубы, если это требуется техническим гидом. Номер должен быть черным на белом фоне.

### **6.1.093**

На всех соревнованиях по велоспорту-ВМХ, проводимых под эгидой ФВСР, гонщики обязаны носить выданный им номер в соответствии с положениями данных Правил. Гонщик, нарушивший эти правила, не допускается к старту или понижается, если это нарушение замечено после начала заезда или круга.

Не разрешается наносить на зону таблички с номером маркировки, наклейки и другие препятствия для разборчивости номера. Не разрешается обрезать номер, мять его или наклеивать дополнительные стикеры или рисунки на зону таблички с номером.

## **§ 10 Международная система постоянных номеров**

**6.1.094 - 6.1.095**

**Критерии номеров**

**6.1.096 - 6.1.098** В соответствии с Регламентом UCI.

## **ЧАСТЬ 6 доп. BMX Фристайл**

### **Глава I. Предварительные положения**

#### **Соревнования по BMX Фристайл**

##### **бдоп.1.001**

Соревнования по BMX Фристайл – это соревнования с наличием судейства, в которых гонщики набирают очки на основании своего мастерства при выполнении соревновательной программы, которая включает в себя один или несколько из множества различных маневров, которые известны как "трюки".

В контексте этих Правил, соревнования по BMX Фристайл относятся к BMX Фристайл Парк.

##### **бдоп.1.002**

Так как соревнования по BMX Фристайл не являются гонками, то только те элементы части первой Правил ФВСП "Общая организация велосипедного спорта", которые специально указаны в части 6 доп. "Соревнования по BMX Фристайл" применяются к соревнованиям по BMX Фристайл.

В случае, когда слова "гонка" или "гонки" используются в любых других частях Правил ФВСП, которые также применяются к соревнованиям по BMX Фристайл, эти слова должны быть приняты для обозначения соревнования или соревнований по BMX Фристайл. Аналогичным образом, слова «соревнование» и «гонка» могут использоваться как взаимозаменяемые.

##### **бдоп.1.003**

Сезон по BMX Фристайл начинается 1 января и заканчивается 31 декабря.

### **Глава II. Категории и карточка участника**

#### **Возраст участников**

**бдоп.2.001**

Для участия в соревнованиях международного календаря, категории гонщиков определяются их возрастом. Возраст гонщика определяется разностью между годом соревнования и годом рождения гонщика, как это определено в статье 1.1.034.

**Возрастные категории гонщиков****бдоп.2.002**

Два уровня возрастных категорий гонщиков определены для соревнований по ВМХ Фристайл.

**бдоп.2.003** отменена

**Сочетание Категорий****бдоп.2.004**

Соревнования по ВМХ Фристайл могут проводиться только для категорий, в которых 5 или более гонщиков завершили процесс регистрации и подтверждения. В случае, если в категории менее 5 гонщиков были зарегистрированы и подтверждены, то категория может быть объединена с другой категорией по усмотрению организатора соревнований.

Если необходимое количество - пять гонщиков – были зарегистрированы и подтверждены в ходе подтверждения гонщиков, то данная категория будет участвовать, даже если менее 5 гонщиков выйдут на старт по какой-либо причине.

**Карточка участника****бдоп.2.005**

Каждый участвующий в соревнованиях по ВМХ Фристайл, в любом качестве, должен иметь карточку участника.

В карточке участника должна быть указана категория гонщика.

**Глава III. Календарь и организация соревнований по ВМХ Фристайл****Календарь****бдоп.3.001**

В интересах поощрения роста в данной дисциплине, статья Запрещённые гонки не применяется до дальнейшего уведомления. Тем не менее, обладателей карточки

участника, которые участвуют в соревнованиях, не санкционированных ФВСР или одной из входящих в его состав региональных Федераций, делают это исключительно на свой страх и риск; ни ФВСР, ни входящие в его состав региональные федерации не несут ответственность за любые последствия такого участия.

#### **бдоп.3.002**

Всероссийский календарь по BMX Фристайл состоит из соревнований по BMX Фристайл парк.

### **Обязательства Организаторов и других обладателей карточки участника**

#### **бдоп.3.003**

Организаторы соревнований по BMX Фристайл и другие обладатели карточек участников имеют обязанности и обязательства, изложенные в статьях Правил.

#### **бдоп.3.004**

Организаторы соревнований по BMX Фристайл могут принять решение об ограничении количества заявок в любой категории, но только если этот предел будет объявлен в техническом руководстве по соревнованию. В противном случае, организатор не может отказать в заявке любому обладателю карточки участника, без ущерба для положений, установленных в статье 1.2.010. Аналогично, организатор не может отказать в разрешении участвовать в соревновании гонщику, который прошел процесс регистрации, без ущерба для любых других положений настоящих правил, которые могут применяться.

Организатор не имеет права принимать какие-либо заявки после официального подтверждения гонщиков, срок которого обозначен в техническом руководстве. Главный судья, назначенный судить соревнования, будет принимать решение в случае возникновения спора.

Незнание положений технического руководства или программы соревнования не признаётся в качестве предлога для любого гонщика или иного обладателя карточки участника.

### **Трасса и безопасность**

#### **бдоп.3.005**

Организатор должен обеспечить адекватную безопасность и организовать эффективное сотрудничество с органами государственной власти.

Без ущерба для соответствующих правовых и административных положений и обязанностей заботиться обо всём в широком смысле, организатор должен гарантировать, что трасса или объект проведения соревнований не включают в себя

места или ситуации, которые могут составлять определенную угрозу для безопасности кого-либо (гонщики, обслуживающий персонал, официальные лица, зрители и т.д.).

**бдоп.3.006**

Ни в коем случае ФВСР или входящие в его состав региональные федерации не могут нести ответственность за дефекты трассы или объектов при каких-либо несчастных случаях, которые могут произойти. Эта ответственность лежит на организаторах.

**бдоп.3.007**

Гонщики знакомятся с трассой / объектом соревнований заранее, как это определено в главе 6 данных Правил.

**бдоп.3.008**

Организатор должен обеспечить адекватное медицинское обслуживание.

**бдоп.3.009**

Организатор должен назначить одного или нескольких врачей, чтобы обеспечить гонщиков медицинской помощью.

**бдоп.3.010**

Услуги для быстрого перевода в больницу должны быть доступны. По меньшей мере, одна машина скорой помощи должна присутствовать или быть доступной на месте проведения соревнований.

До начала соревнования организатор должен предоставить участвующим гонщикам список больниц, с которыми можно связаться по поводу каких-либо травм.

**Призовые****бдоп.3.011**

Вся информация по призам должна быть четко указана в программе или техническом руководстве гонки.

**бдоп.3.012**

Если имеет место какой-либо спор, который может повлиять на места гонщиков на соревновании и, следовательно, на право на получение призов, то призы удерживаются организатором пока решение не будет достигнуто.

Если гонщик потеряет то место, которое давало ему право на получение призов, то призы должны быть возвращены в течение одного месяца организатору, который должен приступить к их распределению. В случае несоблюдения этого правила

организатор может передать дело в ФВСР. Гонщик автоматически временно отстраняется от участия в соревнованиях, если приз не был возвращён ФВСР в течение одного месяца после уведомления, которое делает ФВСР.

Если специально не предусмотрено иное, следующие гонщики в классификации поднимаются каждый на одно место и имеют право на призы, соответствующие их новым местам, в случае, если один или более гонщиков, имевшие право на призовые, были дисквалифицированы.

### **Совещание с гонщиками**

#### **бдоп.3.013**

Если решат, что это необходимо, организатор и судьи, действующие совместно, могут принять решение о проведении совещания с гонщиками. Если об этом не упоминается в техническом руководстве, то объявление о времени и месте этого совещания должно быть объявлено на месте проведения соревнований (например, вывешено в зоне для гонщиков на соревнованиях, или делается объявление).

### **Регистрация и подтверждение гонщиков**

#### **бдоп.3.014**

Процесс регистрации контролируется организатором и описан в техническом руководстве.

Гонщики заявляются для участия в соревнованиях по BMX Фристайл посредством прохождения процесса регистрации, который организуется организатором.

Заявка на участие в соревновании подразумевает согласие с программой соревнования и всеми положениями технического руководства.

Проходя регистрацию, гонщики свидетельствуют, что они пригодны по состоянию здоровья к участию в соревновании. Ни организатор, ни ФВСР не несут никакой ответственности по проверке определения пригодности для участия в соревновании – это полная ответственность гонщиков.

### **Подтверждение гонщиков**

#### **бдоп.3.015**

Подтверждение гонщиков – это процесс, который проходит под ответственностью главного судьи, согласно которому заявленные гонщики проходят процесс регистрации. Главный судья имеет эксклюзивное право решать, является ли заявка гонщика действительной или нет.

Подтверждение гонщиков проходит в сроки и в месте, которые указаны в техническом руководстве.

Во время подтверждения гонщиков каждый гонщик или его представитель должен явиться для подтверждения их намерения участвовать в этом соревновании.

С 1 января 2017 года обязательно иметь действительную карточку участника по велоспорту и она должна быть показана при подтверждении гонщиков для проверки их личности.

Гонщики должны быть полностью зарегистрированы до начала их первой официальной тренировки; они не допускаются в места проведения соревнований, пока они не будут полностью зарегистрированы.

#### **бдоп.3.016**

Организатор должен предоставить Главному судье и коллегии судей окончательный список гонщиков в каждой категории, которые прошли процесс регистрации и подтверждения.

#### **бдоп.3.017**

Никакие дополнительные заявки не принимаются после окончания подтверждения гонщиков. Точно так же, любые гонщики, которые прошли регистрацию, но не явились на подтверждение, должны быть удалены из списка заявок и не допускаются к старту.

Гонщик, чья карточка участника не может быть проверена и чей статус в качестве временно отстранённого не может быть установлен в любом другом порядке, не может стартовать и не может фигурировать в классификации соревнования.

#### **бдоп.3.018**

После окончания подтверждения гонщиков Главный судья и организаторы составляют стартовые листы и тренировочные группы (если таковые имеются) для соревнования.

### **Классификация и результаты**

#### **бдоп.3.019**

После окончания соревнования БМХ Фристайл, результаты (итоговая классификация) для каждой категории должны быть размещены в зоне для гонщиков на месте проведения соревнований до того, как пройдёт церемония награждения.

В случае, если какие-либо категории были объединены после подтверждения гонщиков, результаты комбинированной категории должны быть разделены обратно в исходные категории с целью присуждения призовых и очков.



**бдоп.3.020**

Без ущерба для каких-либо изменений, проистекающих из применения правил компетентными органами, в случае существенных ошибок в учете результатов гонщиков, классификация соревнования может быть исправлена ФВСР. Это может быть сделано только в течение 30 дней после окончания соревнований.

ФВСР, должна уведомить организатора и всех участвовавших гонщиков о любой такой коррекции.

**Церемония награждения****бдоп.3.021**

Все гонщики, в соответствии с их местами, классификацией и выступлением, принимают участие в официальных церемониях, как это описано в техническом руководстве.

**бдоп.3.022**

Если не указано иное, то гонщики должны появляться на официальных церемониях в той спортивной форме, в которой они участвовали в соревновании.

**Контроль соревнований по ВМХ Фристайл****бдоп.3.023**

Процедура соревнований по ВМХ Фристайл должна быть под наблюдением Главного судьи и судейской коллегии.

Организатор должен обратить особое внимание на создание условий для того, чтобы эти должностные лица могли работать в оптимальных условиях.

**бдоп.3.024**

Главный судья должен действовать в качестве директора соревнований и назначается для контроля спортивных аспектов соревнования в соответствии с Правилами ФВСР.

Коллегия судей несет ответственность за оценку выступления гонщиков на соревновании и за присуждение им очков.

**бдоп.3.025**

Главный судья, коллегия судей и представители организатора должны организовать встречу до начала соревнования. Они также должны присутствовать на любых совещаниях с гонщиками.

**бдоп.3.026**

Главный судья должен составить подробный отчет о соревновании, используя форму, предусмотренную для этого. Отчет должен сопровождаться следующими документами:

- Стартовые листы (после подтверждения гонщиков)
- Окончательные результаты для каждой из категорий
- Копия технического руководства
- Любые коммюнике, описывающие принятые решения, чтобы руководить соревнованием (например, изменения в расписании)

**Полномочия главного судьи и судейской коллегии****бдоп.3.027**

Статьи 1.2.102 - 1.2.106 Правил применяются к Главному судье и к коллегии судей, назначенным руководить соревнованием по БМХ Фристайл.

**Классификации****бдоп.3.028**

Статьи 1.2.107 и 1.2.108 применяются к соревнованиям по БМХ Фристайл.

**Глава IV. Спортивная форма и инвентарь****бдоп.4.001**

Велосипеды, используемые в соревнованиях по БМХ Фристайлу, должны соответствовать духу и принципам велосипедного спорта. Этот дух предполагает, что велосипедисты будут соревноваться на равных. Принцип утверждает преимущество человека над машиной.

Велосипеды и их аксессуары, используемые в соревнованиях по БМХ Фристайлу, должны быть такого типа, которые продаются для использования кем-либо для занятия БМХ Фристайлом как видом спорта.

Это дело каждого владельца лицензии - проверить соответствие его оборудования.

**бдоп.4.002**

Статьи 1.3.001 - 1.3.003 применяются к соревнованиям по БМХ Фристайл.

Главный судья имеет право отказать любому оборудованию, которое, по его мнению, ставит под угрозу безопасность гонщика или любого другого лица.

**бдоп.4.003**

Велосипеды, используемые в соревнованиях по БМХ Фристайлу, являются транспортными средствами с двумя колесами одинакового диаметра. Переднее колесо должно быть управляемым; заднее колесо должно управляться через систему, включающую педали и цепь, без электрической или иной помощи.

Тем не менее, по разным причинам, гонщики в соревнованиях по БМХ Фристайл могут принять решение о том, чтобы удалить цепь со своего велосипеда.

**бдоп.4.004**

Велосипеды, используемые в соревнованиях по БМХ Фристайл, должны быть такого типа, который обычно берется для велосипеда БМХ. Это положение требует, что точки опоры могут быть только следующими: ноги на педалях и руки на руле. Седло не требуется до тех пор, пока трубка седла покрыта та ким образом, чтобы предотвратить повреждение.

Велосипед должен иметь руль, который позволяют охватывать его и маневрировать им в любых обстоятельствах и в полной безопасности.

**бдоп.4.005**

За исключением гонщиков, заявленных в категории «Молодёжь», все велосипеды, используемые в соревнованиях по БМХ Фристайл, должны быть оборудованы соответствующими колесами, которые номинально имеют 20" в диаметре. Общий диаметр колес, включая накачанные шины, не должен превышать 22 ½" (57 см).

Велосипеды гонщиков в категории «Молодёжь» могут быть оснащены колесами меньшего размера, чем номинального диаметра 20"; тем не менее, такие колеса не должны быть меньше, чем номинальный диаметр 16".

Велосипеды, используемые в соревнованиях по БМХ Фристайл, могут быть оборудованы одной или несколькими удлинителями оси втулки, также известными как "кольшки", при условии, что они надежно закреплены.

**Оборудование по безопасности****бдоп.4.006**

Ношение шлема, сертифицированного для велосипедного спорта, является обязательным для всех категорий, как указано в статье 1.3.031. Этот шлем следует носить в любое время во время езды на велосипеде. Только аксессуары, одобренные производителем шлемов, могут быть прикреплены к шлемам.

Ремень шлема должен быть всегда надежно закреплен во время езды на велосипеде, будь то во время соревнований, разминки или тренировки.

Настоятельно рекомендуется, чтобы гонщики носили:

- а. протекторы (защиту) на спине, локтях, коленях и плечах
- б. защиту шейных позвонков

Для гонщиков в любой молодежной категории, защита колен является обязательной.

## **Спортивная форма**

### **бдоп.4.007**

Гонщики в соревнованиях по БМХ Фристайл должны носить спортивную форму, которая традиционно ассоциируется с БМХ Фристайл. Такая спортивная форма в своем дизайне или конструкции не должна представлять угрозы для безопасности гонщика (например: чересчур свободная одежда может зацепиться за велосипед).

Точно так же, дизайн или реклама, отпечатанные на такой спортивной форме, не должны содержать оскорбительные заявления или изображения, которые могут повредить публичный имидж организатора, НФ, UCI или БМХ Фристайл как вида спорта.

### **бдоп.4.008**

Статьи в отношении экипировки чемпионов Мира распространяются на соревнования по БМХ Фристайл.

## **Идентификация гонщиков**

### **бдоп.4.009**

Гонщики должны все время носить визуальную идентификацию предоставляемую организацией (это могут быть наклейки, браслеты, нагрудники или ремни). Гонщикам, которые не делают этого, может быть отказано в доступе к месту соревнований или может быть отказано в старте.

## **Глава V. Поведение участников, штрафы и протесты**

### **Поведение участников**

#### **бдоп.5.001**

Каждый участник участвует от своего имени и от имени своих сотрудников и агентов, и должен соблюдать все положения Правил и технического гида данного соревнования. Каждый участник должен следовать указаниям организатора и назначенных должностных лиц, а также каких-либо штрафных санкций, которые могут быть применены.

Любой человек, подписывающий регистрационную форму, заявляет о том, что он ознакомлен и обязуется соблюдать Правил и технический гид.

### **бдоп.5.002**

Честная игра и взаимное уважение – это два неперемных принципа на всех соревнованиях UCI по БМХ Фристайл.

## **Штрафы**

### **бдоп.5.003**

Без ущерба для каких-либо конкретных положений настоящих правил, Главный судья, назначенный управлять соревнованием по БМХ Фристайл, имеет право дисквалифицировать или отказать в старте гонщику, который нарушает следующие стандарты безопасности или хорошего поведения:

- a. Несоблюдение правил по экипировке
- b. Несоблюдение опубликованной программы соревнования
- c. Несоблюдение зоны ограниченного доступа или временных рамок соревнования.
- d. Несоблюдение стартового порядка во время соревнования
- e. Сознательное причинение вреда оборудованию, спортивному объекту или окружающей среде
- f. Участие в соревновании (независимо от этапа) под действием алкоголя или других запрещенных веществ
- g. Ненадлежащее поведение (например: непристойности, оскорбления, ненормативная лексика, непристойные жесты)
- h. Любое другое поведение, которое противоречит интересам справедливого проведения соревнования, или которое наносит ущерб репутации спорта, организации, или ФВСР.

Без ущерба для любых других мер дисциплинарного воздействия, которые могут применяться в отношении этого вопроса, ни словесная, ни физическая агрессия абсолютно неприемлема; исключение из участия в соревновании или из места проведения будет незамедлительным.

Кроме того, правила поведения, изложенные в статьях 1.2.079 - 1.2.082 Регламента UCI, также применяются.

Решение главного судьи о дисквалификации или отказе гонщику в старте не может быть опротестовано.

## **Протесты**

### **бдоп.5.004**

Протест - это формальная жалоба гонщика или представителя команды по поводу результатов любого из этапов соревнования по БМХ Фристайл Парк. Решения главного судьи или оргкомитета не могут быть опротестованы.

Протесты гонщиков по поводу судейских решений, принятых главным судьей или судейской коллегией во время соревнований, не допускаются.

### **бдоп.5.005**

Вопреки статье бдоп.5.004, если гонщик хотел бы подать протест, он должен сделать это в письменном виде, используя форму протеста, предоставленную организатором. Любые заполненные формы протеста должны подаваться Главному судье в течение 15 минут после опубликования результатов, которые привели к протесту.

## **Глава VI. Соревнования по БМХ Фристайл Парк**

### **бдоп..6.001**

Соревнования БМХ Фристайл Парк проходят на трассе, состоящей из различных видов препятствий, таких как пандусы, стены и перила. Гонщики выполняют синхронизированные процедуры в пределах парка, и оцениваются на основании различных факторов, в том числе трудности и качества исполнения их заезда.

## **Формат соревнований**

### **бдоп.6.002**

Гонщики, зарегистрированные для участия в соревновании, классифицируются и заявляются в каждое соревнование по БМХ Фристайл Парк в соответствии с их возрастом, полом и уровнем соревнования, как описано выше в статье бдоп.2.002.

### **бдоп.6.003**

Соревнование по БМХ Фристайл Парк для каждой категории может состоять из этапов (квалификация, полуфинал, финал), описанных ниже, и, в пределах каждой фазы, из определённого числа заездов.

Заезд представляет собой группу от 2 до 5 гонщиков.

Комбинация этапов и заездов в категории зависит от количества заявок и содержится в следующей таблице.

Кол-во заявок	Этапы	Правила отбора	Кол-во заездов
5-8	2 этапа: Квалификация и финал	Первые 4 в квалификации проходят в финал	Квалификация: как описано ниже. 1 заезд из 4 гонщиков в финале
9-15	2 этапа: Квалификация и финал	Первые 8 в квалификации проходят в финал	Квалификация: как описано ниже. 2 заезда из 4 гонщиков в финале
16-30	2 этапа: Квалификация и финал	Первые 12 в квалификации проходят в финал	Квалификация: как описано ниже. 4 заезда из 3 гонщиков в финале
Больше 31	3 этапа: Квалификация, полуфинал и финал	Первые 24 в квалификации проходят в полуфинал Первые 12 в полуфинале проходят в финал	Квалификация: как описано ниже. 6 заездов по 4 гонщика в полуфинале. 4 заезда по 3 гонщика в финале

Количество заездов: Количество заездов в каждом раунде указано в таблице выше. Для этапа квалификации, количество заездов должно быть выбрано так, чтобы в как можно большем количестве заездов участвовали 4 гонщика.

Всякий раз, когда это не представляется возможным во всех заездах иметь 4 гонщика, надо проводить 1 или 2 заезда из 3 гонщиков, или же 1 заезд по 5 гонщиков, чтобы максимально увеличить количество заездов с 4 гонщиками. Любые по 3 или по 5 гонщиков проводятся в конце после других заездов.

В финале, если число заездов, которое определено в приведенной выше таблице, не представляется возможным, то 1 или 2 заезда должны состоять из 4 гонщиков. Любые такие заезды проводятся в конце после других заездов.

#### **бдоп.6.004**

Выступление - это индивидуальная единица соревнования по ВМХ Фристайл Парк, во время которого гонщик выполняет процедуру, состоящую из различных трюков, которые оцениваются судьями.

На всех этапах соревнований, в каждом заезде, каждый гонщик должен сделать 2 выступления.

В соответствии со стартовым порядком, определенным в статье бдоп.6.005, каждый гонщик должен делать одно выступление. После того, как последний гонщик в стартовом порядке в каждом заезде совершил своё первое выступление, гонщики делают своё второе выступление в том же порядке.

### **Стартовый порядок**

#### **бдоп.6.005**

В рамках этапа квалификации гонщики распределяются в заезды по жребию.

Тем не менее, в случае, если соревнование является частью серии, то стартовый порядок на этапе квалификации должен быть сделан в обратном порядке текущего рейтинга этих серий; то есть, гонщики ставятся в заезды по порядку, начиная с гонщика, не имеющего рейтинга или имеющего низший рейтинг, и заканчивая гонщиком с самым высоким рейтингом в последнем заезде.

В таком случае, в каждом заезде, стартовый порядок продолжает находиться в обратном порядке рейтинга, так что гонщик с самым высоким рейтингом в каждом заезде идет последним в этом заезде. Гонщики, не имеющие рейтинга, ставятся по жребию в первые заезды.

В случае первого соревнования в серии, будет использоваться финальный рейтинг предыдущего сезона серии.

#### **бдоп.6.006**

В полуфинале (если он проводится) стартовый порядок делается в обратном порядке результатов этапа квалификации.

#### **бдоп.6.007**

В финале стартовый порядок делается в обратном порядке результатов предыдущего этапа.

#### **бдоп.6.008**

В каждом этапе соревнования гонщики в каждом заезде, имеют право на разминку не менее 40 секунд перед началом их заезда.

#### **бдоп.6.009**

В полуфинале (если он проводится) и финале, любого гонщика, который не присутствует на трассе (в Парке) или в зоне для гонщиков, как описано в техническом руководстве, за 15 минут до старта, не допускается к старту. Они будут оцениваться как НС ("Не стартовал") в данном этапе.



**бдоп.6.010**

В случае, если один или более гонщиков не стартуют в полуфинале или финале по причине неявки в срок, описанной в статье бдоп.6.009, заезды должны быть переформированы, как описано в статье бдоп.6.003.

В случае, если один или более гонщиков сняты с гонки (либо дисквалифицирован, либо не допущены к старту) после того, как срок описанный в статье бдоп.6.009 прошёл, то заезды не будут переформированы.

**Подсчет очков и результаты****бдоп.6.011**

Каждый судья должен дать каждому гонщику балл между 0.00 и 99.99, принимая во внимание всю работу гонщика, включающую оба выступления. Индивидуальные оценки не даются за каждое отдельное выступление.

Оценки, данные всеми судьями, для каждого гонщика затем усредняются; этот средний балл является официальной оценкой работы гонщика в 2 выступлениях в данном заезде. Каждый средний балл сообщается с точностью до 2 цифр после запятой; любые цифры за пределами этого отбрасываются (округления баллов не делается).

В случае, если 5 или больше судей назначаются судить соревнования, то самая высокая и самая низкая оценки могут быть отброшены перед вычислением среднего балла.

**Соревнование на лучший трюк****бдоп.6.012**

В финале в категориях мужчины и женщины организатор соревнования может принять решение предложить приз за лучший трюк. Если это так, то этот факт будет объявлен в техническом руководстве по соревнованию.

Если конкурс на лучший трюк проводится, как описано выше, то лучший трюк для каждого гонщика оценивается отдельно от его двух выступлений. При этом, каждому гонщику будет разрешено от 2 до 5 попыток на лучший трюк, как указано в техническом руководстве. Конкурс на лучший трюк выполняется в стартовом порядке в конце каждого заезда.

**Не стартовавшие гонщики и удаление с соревнований****бдоп.6.013**

На каждом этапе возможно, что один или несколько гонщиков не допускается к старту или удаляется с соревнования.

В случае, если гонщик не допускается к старту по какой-либо причине или удаляется с соревнования или просто не является к началу своего первого выступления, он должен быть обозначен как "Не стартовал" для этого этапа. Такой гонщик не имеет права переходить в следующий этап соревнования.

Если гонщик удалён после завершения части своего первого или второго выступления, он будет считаться стартовавшим на этом этапе соревнований и получит очки на основании заезда (ов), которые он смог завершить до удаления.

В случае, если гонщик, зарегистрированный для участия в соревновании, не явился на место проведения соревнований к полуфиналу или финалу в пределах временных сроков, определенных в статье бдоп.6.009, их обозначение «НС» должно быть преобразовано в дисквалификацию, если только неявка гонщика не имела уважительной причины, такой как травма или форс-мажор вне их контроля. Ответственность гонщика или его представителя в том, чтобы связаться с организатором и обеспечить приемлемое доказательство этого.

### **Результаты каждого этапа**

#### **бдоп.6.014**

На каждом этапе результаты устанавливаются в порядке от наибольшего количества очков к наименьшему. Случай равенства разрешается в соответствии со статьей бдоп.6.015.

На этапе квалификации результаты должны быть представлены не позднее, чем через 60 минут после того, как этап квалификации будет завершён.

В полуфинале результаты должны быть представлены не позднее, чем через 30 минут после того, как полуфинал завершится.

В финале результаты должны быть представлены не позднее, чем через 15 минут после того, как финал завершится.

#### **бдоп.6.015**

В случае равенства судьи должны обсудить работу каждого из данных гонщиков и использовать следующую процедуру, чтобы разрешить равенство.

В ходе обсуждения судьи должны сначала убедиться, что оценки являются правильными. Если решение не может быть принято и остается равенство, тогда:

а. Если есть более 3-х судей:

1. Отбросить высокие и низкие баллы и усреднить оставшиеся баллы; затем
2. Отбросить низкий балл и усреднить оставшиеся баллы; затем
3. Отбросить два самых низких балла и усреднить оставшиеся баллы.

б. В противном случае, главный судья должен решить, выступление какого гонщика было лучшим.

**бдоп.6.016**

В системе результатов, установленных для каждого этапа, гонщики, которые классифицировались как НС ("Не стартовал") ставятся на последнее место в данном этапе.

В случае нескольких гонщиков НС, они будут размещены после тех гонщиков, которые стартовали, в порядке их результатов в предыдущем этапе.

В случае, если один или более гонщиков не стартуют в этапе квалификации, они автоматически будут считаться дисквалифицированными (ДСКВ) и не будут фигурировать в окончательных результатах соревнования.

**Классификация****бдоп.6.017**

После того, как финал соревнования ВМХ Фристайл Парк завершен, общая классификация данного соревнования с учетом результатов всех его этапов производится следующим образом:

1. Все гонщики, кроме дисквалифицированных (ДСКВ), которые прошли в финал, в порядке их оценок в финале (от самого высокого до самого низкого балла). Гонщики НС в финале, как описано в статье бдоп.6.016.

2. Все гонщики, кроме дисквалифицированных (ДСКВ), который прошли в полуфинал (если он проводился), но не прошли в финал, в порядке их оценок в полуфинале (от наибольшего количества очков к наименьшему). Гонщики НС в полуфинале, как описано в статье бдоп.6.016.

3. Все гонщики, кроме дисквалифицированных (ДСКВ), которые стартовали в этапе квалификации, но которые не прошли в следующий этап соревнования, в порядке их оценки на этапе квалификации.

**Система судейства****бдоп.6.018**

Судейская коллегия, состоящая из 3 - 6 судей (в том числе главного судьи) назначается на каждое соревнование по БМХ Фристайл Парк. Они должны самостоятельно оценивать общее выступление каждого гонщика, основываясь на оценочных критериях.

**бдоп.6.019**

Присужденные баллы не должны быть официально опубликованы, пока они не будут проверены и одобрены главным судьей.

**бдоп.6.020**

Гонщики, их родственники, представители команд, представители прессы, зрители не должны подходить к судьям или говорить с судьями во время соревнований или при подсчете баллов.

**бдоп.6.021**

Судьи работают на позиции, с которой они могут видеть всю работу каждого гонщика.

**бдоп.6.022**

Каждый судья должен обеспечить разумность и обоснованность своих оценок. Судьи не должны общаться с любыми гонщиками во время соревнования.

**бдоп.6.023**

Судьи должны обсудить всё друг с другом до того, как оценки будут опубликованы.

**бдоп.6.024**

После финала судьи должны оставаться на месте проведения соревнований до завершения церемонии награждения. Кроме того, судьи должны оставаться на месте проведения соревнований в течение 15 минут после опубликования списка результатов каждого предыдущего этапа.

**бдоп.6.025**

Судьи должны действовать профессионально и беспристрастно, и при этом должны отложить в сторону все предубеждения, такие как предпочтения стиля или прошлых выступлений. Работа каждого гонщика во время каждого выступления должна оцениваться исключительно на его собственных достоинствах.

**бдоп.6.026**

Судьи не могут самостоятельно изменять свои оценки ни в компьютере, ни на судейских листах. В случае, если была допущена ошибка, только главный судья может разрешить её исправление.

**Критерии оценки****бдоп.6.027**

Работа каждого гонщика оценивается по общему впечатлению, включая, но не ограничиваясь:

- a. Трудность (относится не только к выполненным трюкам, но и к местам расположения этих трюков в рамках трассы и используемым комбинациям)
- b. Высота (амплитуда выполняемых трюков)
- c. Скорость
- d. Оригинальность (приемы и линии) и универсальность
- e. Стилль
- f. Последовательность (сюда относится стабильность, текучесть и контроль выполняемых маневров)
- g. Разнообразие трюков (сюда относится хорошее сочетание стандартных эффектов, ротации, скатывания, ...)
- h. Контроль трюков
- i. Контроль велосипеда
- j. Посадка
- k. Использование трассы
- l. Выполнение

Общий состав выполнения является наиболее важным, так как судья оценивает последовательность трюков, количество риска, и то, как гонщик использует трассу. Судьи принимают во внимание такие ошибки, как падения и остановки, как описано в статье бдоп.6.028.

#### **бдоп.6.028**

Ошибками являются перерывы во время выполнения или потеря контроля, такие, как те, которые перечислены ниже:

- a. Незначительные ошибки могут включать в себя плоские приземления, скольжения, легкие касания ногой и другие нестабильности.
- b. Средние ошибки могут включать в себя полные остановки в полном объеме или тяжелые касания ногой.
- c. Крупные ошибки могут включать в себя такие действия, как "бросание" велосипеда или падение.

Каждый судья может вычесть максимум 25% очков от очков гонщика в случае, когда гонщик совершает одну или несколько ошибок. Число вычитаемых очков зависит от количества и серьезности ошибок, и их общего влияние на выступление гонщика.

### **Процесс управления соревнованием**

#### **бдоп.6.029**

В каждом заезде каждый гонщик должен сделать 2 выступления. Каждое выступление длится одну минуту.

Главный судья, назначенный управлять соревнованием, несет ответственность за хронометраж.

## **Страт**

### **бдоп.6.030**

Гонщики могут стартовать с любой позиции и должны быть готовы в выбранной ими стартовой позиции до начала их выступления.

Отсчёт времени для каждого выступления начинается тогда, когда, по мнению главного судьи, гонщик начинает движение в том случае, если он стартует на плоской поверхности или прыгает с препятствия или более высокого уровня парка. В связи с этим, решение главного судьи, ответственного за хронометраж, должно быть окончательным и не может быть опротестовано.

## **Финиш**

### **бдоп.6.031**

Выступление заканчивается, когда время, отведённое на выступление, истекло.

Если гонщик находится в неподвижном состоянии, когда время истекло, то ничего ещё не будет засчитано.

Если гонщик находится в движении, когда время истекло, то любой оставшийся трюк, который будет полностью завершён в течение трёх секунд после того, как истечет время, ему засчитывается. Выполненным трюк считается тогда, когда оба колеса находятся в контакте с плоской (горизонтальной) частью поверхности парка.

## **Тайм-аут для механических проблем, включая прокол покрышки**

### **бдоп.6.032**

Во время заезда, если с велосипедом гонщика произошла какая-либо поломка или механическая проблема, в том числе проблема проколотой шины, то гонщику до истечения времени его заезда нужно либо решить проблему, либо получить другой велосипед и продолжить заезд. Если время его заезда истечет, прежде чем он сможет его продолжить, то его заезд должен быть объявлен законченным, и он не должен быть допущен снова его продолжать. Независимо от того, может гонщик возобновить свой заезд до истечения времени или нет, судьи должны рассматривать только ту езду, которая была проделана в течение установленного временного срока. Во избежание недоразумений, оценка, которая присуждается гонщику за заезд, определяется на основе его выступления в обоих заездах, независимо от того, были они завершены или нет, в данном заезде.

Статьи бдоп.6.033 – бдоп.6.039 отменены

### **Задержки**

#### **бдоп.6.040**

Главный судья вместе с организатором может принимать решение на основании их оценки погодных условий для езды, есть или нет необходимость в тайм-ауте из за погоды.

Если соревнование остановлено в любой момент заезда, то весь заезд должен быть повторно запущен, как только соревнование возобновится. Тем не менее, результаты всех заездов, которые были полностью выполнены до того, как соревнование было остановлено, сохраняются; такие заезды не проводятся повторно.

Если соревнование не может быть позже возобновлено, то применяется статья бдоп.6.041.

### **Отмена соревнования**

#### **бдоп.6.041**

Главный судья вместе с организатором может принимать решение на основании их оценки погодных условий для езды, может ли соревнование быть закончено, или нет.

По любой причине, в случае, если соревнование не может быть завершено после того, как оно началось, результаты последнего завершеного этапа формируют окончательный результат.

Если соревнование остановлено до завершения этапа квалификации, то не должно быть никакого результата; в этом случае, никаких призов не будет присуждено.

## **Глава VII. Спортивный объект и игровое поле**

### **Спортивный объект для соревнований по БМХ Фристайл Парк**

#### **бдоп.7.001**

Игровое поле, или "парк", в котором проходят соревнования по БМХ Фристайл Парку, должно быть не менее 15 метров в ширину и 25 метров в длину. Кроме того, ни ширина, ни длина парка не может быть больше, чем 60 метров.

Зона безопасности не менее 2 метров должна окружать со всех сторон парка, где гонщик или велосипед могут быть выброшены из него. Ни один человек, кроме аккредитованного персонала и гонщиков, заявленных для участия в соревновании, не может находиться в зоне безопасности.

Парк может быть весь на одном и том же уровне (на уровне земли), или распределен по нескольким различным уровням, поднятым выше остальных. Тем не менее, нижнее основание или основание на уровне земли каждого такого уровня, где имеются препятствия, должно быть плоским и должно быть построено из материала, который достаточно прочен, чтобы позволить гонщикам сохранить свой импульс.

Барьер безопасности или эквивалентную защиту от падения необходимо иметь на любом краю повышенного уровня, это также будет представлять собой внешний край парка. Он должен быть построен таким образом, чтобы, с одной стороны, не мешать гонщикам в полной мере использовать парк, с другой стороны, не ставить их безопасность под угрозу.

#### **бдоп.7.002**

Игровое поле должно содержать как минимум 3 препятствия. Препятствием является любой объект в пределах парка, который возвышается над уровнем, на котором он помещается. Сюда могут быть включены стены парка, если таковые имеются.

Расстояние не менее 5 метров (которое включает в себя зоны безопасности 2 метра от обоих препятствий) должно разделять препятствия, которые не связаны друг с другом.

Расстояния всегда должны быть измерены по кратчайшему пути от точки, в которой препятствия начинают подниматься или опускаться до уровня земли, следуя намеченному пути гонщиков по препятствию.

#### **бдоп.7.003**

Пандусы, а также поверхность земли между ними, должны быть построены из материала с достаточно твердой и ровной поверхностью, которая обеспечивает хорошее сцепление для велосипедных шин, таких как дерево или бетон; независимо от используемых материалов, такие поверхности не должны иметь каких-либо значительных дефектов, таких как пробелы, ударов, или отверстия.

#### **бдоп.7.004**

Зона для гонщиков, в которую имеют доступ только люди с необходимой аккредитацией или гонщиков, которые зарегистрированы для участия в соревновании, устраивается рядом с парком.

#### **бдоп.7.005**

В целом, парк и окружающая его инфраструктура должны быть построены таким образом, чтобы безопасность гонщиков была обеспечена. При этом, парк и зона безопасности, в том числе и края всех препятствий, должны быть свободны от острых



краев. Кроме того, ни один объект, который может представлять собой риск колото-рваных ран, не допускается в этих зонах.

#### **бдоп.7.006**

Стандарты, прописанные в статьях бдоп.6.001 – бдоп.6.004, необходимо соблюдать в соревнованиях по БМХ Фристайл Парк международного календаря. Для других соревнований, их следует рассматривать в качестве руководящих принципов.

### **Глава VIII. Официальные лица соревнований**

#### **бдоп.8.001**

Соревнования по БМХ Фристайл Парк контролируют следующие должностные лица:

- а. 1 Главный судья;
- б. Коллегия от 3 до 6 судей, в том числе – главный судья.

#### **Судья**

#### **бдоп.8.002**

Главный судья - это должностное лицо, на которое возлагается управление спортивными аспектами соревнования. Он имеет те же обязанности и полномочия, которые описаны для Главных судей в части I Правил.

Без ущерба для любых других обязанностей, описанных в правилах, во время соревнований по БМХ Фристайл Парк Главный судья в одиночку конкретно отвечает за управление хронометражем, за принятие решения о тайм-ауте по причине механических проблем, и за определение размеров штрафов.

Кроме того, все совещания с гонщиками (в случае их проведения), процесс подтверждения гонщиков и церемония награждения также относятся к сфере ответственности главного судьи.

Главный судья должен также служить в качестве технического делегата в случае, если тот не назначен.

#### **Коллегия судей**

#### **бдоп.8.003**

На коллегия судей возложена оценка и начисление очков за выступление каждого гонщика в соответствии с правилами. Один из этих судей должен быть назначен в качестве главного судьи.

**бдоп.8.004**

Главный судья несет ответственность за работу судейской коллегии и должен обеспечить, что все гонщики будут оценены, что все эти оценки будут поставлены, и что в случае равенства будут соблюдаться процедуры и ограничения, установленные настоящими Правилами.

**Комментатор****бдоп.8.005**

Комментатор - это должностное лицо, которое несет ответственность за информирование гонщиков и зрителей о ходе соревнований. При этом он должен работать во взаимодействии с Главным судьей и в соответствии с его инструкциями.

Ни в коем случае слова комментатора не могут рассматриваться в качестве официального результата, решения или обязательства организатора, Главного судьи или судейской коллегии.

**Технический делегат****бдоп.8.006**

ФВСР может принять решение назначить Технического делегата. Технический делегат является должностным лицом, ответственным за то, чтобы гарантировать, что игровое поле и технические установки сооружены в соответствии с Правилами. Он должен прибыть за день до первой тренировки и присутствовать на любых совещаниях с гонщиками. По его указанию организатор должен исправить любые нарушения, которые были обнаружены до начала первой тренировки. Он должен также служить в качестве связующего звена между организатором и ФВСР.

Технический делегат должен сделать доклад в ФВСР после соревнования.

**Назначение****бдоп.8.007**

Главный судья и коллегия судей для соревнований по БМХ Фристайл Парк должны быть выбраны ФВСР. Комментаторы должны быть выбраны организатором.

**Местонахождение должностных лиц на игровом поле****бдоп.8.008**

Все должностные лица соревнований должны находиться на позиции, которая позволяет им видеть, максимально возможно большую часть парка. Они могут скорректировать свою позицию, если будет необходимо.

## **ЧАСТЬ 7 ТРИАЛ**

### **Глава 1 ОБЩИЕ ПРАВИЛА**

#### **§1 Возраст участников и категории**

##### **7.1.001**

В триале официально признаются следующие типы индивидуальных соревнований, описанные в данном регламенте соревнований по триалу:

- 20” (размер колёс от 18” до 23”)
- 26” (размер колёс от 24” до 26”)
- открытая категория (свободный выбор размера колёс между 18” и 26”)

В рамках данных соревнований участники делятся на категории по возрастам.

Возрастная категория, в которой выступает спортсмен, должна определяться путём вычитания года рождения из текущего года.

##### **7.1.002**

Участие в соревнованиях происходит согласно следующим возрастным категориям:

Юноши: 13-14 лет зелёная трасса открытая категория

Юноши: 15-16 лет черная трасса открытая категория

Девушки: 13-15 лет розовая трасса открытая категория

Юниоры: 16-18 лет красная трасса 20”

Юниоры: 16-18 лет красная трасса 26”

Мужчины: 19 лет и старше желтая трасса 20”

Мужчины: 19 лет и старше желтая трасса 26”

Женщины: 15 лет и старше розовая трасса открытая категория

#### **§2 Календарь**

##### **Классификация соревнований**

##### **7.1.003**

Календарный сезон соревнований начинается 1 января и заканчивается 31 декабря того же года.

##### **7.1.004**

Каждый организатор соревнований по триалу должен проводить их в строгом соответствии Правилами ФВСП и UCI.

**7.1.005**

ФВСП не может проводить или разрешить проведение под своей эгидой чемпионата России или международных соревнований в защищенные даты в соответствии с пунктом 7.1.003 регламента UCI.

**§3 Технический делегат****7.1.006**

В обязанности технического делегата входит:

1. Контролировать технические аспекты проведения соревнований;
2. Выступать в роли связующего звена между руководством ФВСП и комиссией по маунтинбайку ФВСП;
3. Осуществлять предварительную проверку места проведения, встречаться с организаторами и незамедлительно предоставлять отчет о проверке места проведения в ФВСП, копию отчета предоставлять организаторам;
4. Контролировать организаторов в течение подготовки к соревнованиям на предмет надлежащего выполнения рекомендаций, выдвинутых на основе отчета о проверке места проведения;
5. Проводить осмотр места соревнований и секторов совместно с главным судьей и строителем/дизайнером секций; финальное состояние секций и любые изменения необходимо утвердить у технического делегата.
6. Представлять в ФВСП общий отчет;
7. Координировать собрание команд/спортсменов.

**7.1.007**

Технический делегат на чемпионат России назначается ФВСП.

**§4 Соревнования****Общие положения****7.1.008**

Соревнования по триалу проводятся с соблюдением правил охраны окружающей среды. Соревнования могут проходить на центральных городских площадях, в помещениях, на стадионах или на открытых площадках.

**7.1.009**

Организаторы и участники соревнований должны подчиняться действующим административным и прочим нормам, а также правилам ФВСП, рекомендациями по

защите окружающей среды и особенно настоящему регламенту соревнований по триалу.

#### **7.1.010**

Организаторы несут ответственность за получение необходимых административных и прочих разрешений для проведения соревнований и использования запланированной территории.

### **Определение**

#### **7.1.011**

Триал - это велосипедные соревнования. Основная суть этого вида спорта – преодоление препятствий, которые объединены в секции, без опоры ногами на землю или препятствия, а также без касаний любой частью велосипеда (кроме покрышек) земли или препятствия, т.к. это влечет за собой наложение штрафных баллов (штрафы). Спортсмен с наименьшим числом штрафных баллов объявляется победителем в своей категории. Общая продолжительность соревнований устанавливается в соответствии со временем, необходимым для преодоления всех препятствий.

**7.1.012** статья аннулирована

### **Брифинг участников**

#### **7.1.013**

Брифинг участников проводится перед началом соревнований. На брифинге до спортсменов доводится вся необходимая информация о порядке проведения соревнований. Присутствие на брифинге обязательно для всех участников. На брифинге анонсируется порядок старта и время, число секций и порядок их прохождения, количество кругов, продолжительность соревнований и любые корректировки, принятые на собрании судей. По решению технического делегата, брифинг может быть заменен передачей информации через афиши или на дисплеях.

### **§5 Секции**

#### **7.1.014**

Организаторы должны подготовить определённое количество секций в соответствии категориями участников.

**7.1.015**

Минимальное число секций на каждых соревнованиях - 5, максимальное 10.

**7.1.016**

Секции представляют из себя сложный участок. В каждой секции должно быть не более пяти принципиально сложных участков (препятствий). Они могут быть как искусственными, так и естественными, например: камни, вода, песок, ступеньки, наклоны, набережные, бревна, бетонные трубы или бетонные конструкции, металлические конструкции, деревянные конструкции, железнодорожные шпалы, катушки и т.д. Подробная инструкция «UCI гид по строительству секций для триала», в которой объясняется, как строить и проектировать сектора, доступна на сайте UCI.

**7.1.017**

Рекомендованные размеры секций:

- Длина: от 30 до 50 м, в зависимости от того, какие спортивные навыки используются на этой трассе, как описано в «UCI гиде по строительству секций для триала»;
- Ширина: минимальная ширина один метр (на высоте руля).

**7.1.018**

С каждой стороны сектор должен быть огорожен пластиковой лентой. Лента должна располагаться на высоте от 20 до 30 см над землёй. Также пластиковой лентой можно разграничивать участки различной сложности внутри секторов или исключать некоторые препятствия с целью повышения сложности трассы. Ширина ленты должна составлять минимум 12 см. Качество ленты должно соответствовать характеристикам, указанным в гиде организатора.

Внутри секторов разметка осуществляется цветными стрелками:

- Направление: одна стрелка, которая указывает направление для спортсмена;
- Ворота: две стрелки (одного цвета и с одинаковым номером) на некотором расстоянии друг от друга, указывающие друг на друга, между которыми должен проехать спортсмен. Стрелки в секции должны быть пронумерованы для более лёгкого понимания. Номер на последней стрелке должен быть обведён в круг.

**7.1.019**

Каждый сектор должен иметь стартовые и финишные ворота, обозначенные стартовой и финишной линией и соответствующими указателями (с обозначениями СТАРТ и ФИНИШ). На стартовых воротах должно быть упоминание номера сектора (например, СТАРТ 1).

**7.1.020**

Каждый сектор должен иметь перед стартовой линией «нейтральную зону», в которой может находиться только один спортсмен. Размер нейтральной зоны: 2x1,5 м.

**7.1.021**

Стартовая линия должна располагаться минимум в трёх метрах от первого сложного участка (препятствия), чтобы предоставить спортсмену достаточно места.

Финишная линия должна располагаться минимум в трёх метрах после последнего сложного участка (препятствия), чтобы избежать спорных вопросов относительно штрафных баллов.

**7.1.022**

Въезд и выезд из секции оценивается по оси переднего колеса.

**7.1.023**

Не допускается просмотр официальных секций на велосипеде до начала соревнований. В случае нарушения спортсмен не допускается к старту.

**7.1.024**

Максимальное время для прохождения секции - 2 минуты.

**7.1.025**

Рекомендуется не превышать следующие значения максимальной высоты для прыгивания вниз при постройке секторов:

Юноши зелёная трасса 1,0 м максимум

Юноши черная трасса 1,2 м максимум

Девушки розовая трасса 0,8 м максимум

Юниоры Мужчины красная трасса 1,4 м максимум

Мужчины желтая трасса 1,8 м максимум

Женщины розовая трасса 1,4 м максимум

В особых случаях комиссия может допустить другое значение максимальной высоты для прыгивания вниз.

**§6 Зона соревнований****7.1.026**

С целью повышения привлекательности, секции необходимо организовывать на одной огороженной территории, называемой зоной соревнований, в центральных частях города, в залах, на стадионах или на открытых площадках. Штаб гонки (офис соревнований, сцена, экраны), VIP зона, зона награждения, пресс-центр, звуковое

оборудование, зоны для команд и разминочная секция должны находиться в непосредственной близости от зоны соревнований.

Вся зона соревнований должна быть окружена специальными ограждениями.

Оптимально, чтобы зона соревнований и штаб гонки были соединены с офисом соревнований, чтобы спортсменам не приходилось пробираться через зрителей. Зона соревнований должна быть расположена таким образом, чтобы зрители без труда могли следить за ходом соревнований.

#### **7.1.027**

Табличка секции должна сообщать спортсменам и командам, на каком этапе соревнований данный сектор будет использоваться (¼ финала, ½ финала, финал...)

#### **7.1.028**

Технический делегат с согласия главного судьи определяет порядок прохождения секторов (последовательно или в свободном порядке).

#### **7.1.029**

Секции могут быть изменены техническим делегатом между кругами, но только с согласия коллегии судей.

### **§7 Регламент старта и прохождения соревнований**

#### **7.1.030**

Каждый участник сам несет ответственность за соблюдение своего временем старта.

#### **7.1.031**

Во время проведения соревнований спортсмены должны соблюдать дисциплину и правила и рекомендации ФВСР, чтобы гарантировать равные условия для всех. Спортсмены должны быть информированы обо всех условиях, прежде чем они начнут регистрацию.

#### **7.1.032**

В случае происхождению несчастного случая, участники должны незамедлительно оказать друг другу первую помощь, или хотя бы позвать на помощь. Потери времени, понесённые по этой причине, должны быть подтверждены лично участником, которому оказывалась помощь.

#### **7.1.033**

Спортсменам запрещается изменять секции или их конфигурацию.



**7.1.034** статья аннулирована

**7.1.035**

За исключением членов коллегии судей и технического делегата в секторе может находиться только спортсмен, чье имя назвал судья.

**7.1.036**

Разрешается просмотр секций пешком.

**7.1.037**

Штрафные баллы, назначенные судейской коллегией, заносятся в карточку участника, которую спортсмены получают на старте. Дополнительно, штрафные баллы заносятся в протоколы, которые хранятся на каждом секторе. В случае расхождения данных между карточкой участника и протоколами решение принимает судейская коллегия.

**7.1.038**

Трасса размечается пронумерованными стрелками, цвет которых соответствует цвету категорий. Проходить трассу следует в соответствии с данной разметкой.

**7.1.039**

Спортсменам запрещается проходить в ворота другой категории.

**7.1.040**

Для старта оба колеса должны быть в нейтральной зоне.

**7.1.041**

Спортсмен, выбывший из соревнований, обязан вернуть свою карточку в штаб гонки.

## **§8 Продолжительность соревнований**

**7.1.042**

Общая продолжительность соревнований устанавливается техническим делегатом после согласования с коллегией судей. Общее время необходимо устанавливать таким образом, чтобы все спортсмены могли завершить соревнования за это время. Коллегия судей может увеличить общее время во время прохождения соревнований.

**7.1.043**

Дополнительное время сверх общего установленного времени соревнований составляет 30 минут. Коллегия судей может увеличить дополнительное время после соревнований, в случае, если приходится дисквалифицировать более 10 спортсменов.

**§9 Ремонт****7.1.044**

Ремонт может производиться во время всех соревнований, но не внутри секции и ни в каком другом месте, где можно помешать или подвергнуть опасности других спортсменов.

**§10 Классификация и результаты****7.1.045**

Спортсмен с наименьшим суммарным числом штрафных баллов объявляется победителем в своей категории.

**7.1.046**

Последующие места в классификации распределяются в соответствии с увеличением количества полученных штрафных баллов.

**7.1.047**

В случае, когда один или несколько спортсменов имеют одинаковое количество штрафных баллов, приоритет имеет (в убывающем порядке):

1. Спортсмен, преодолевший наибольшее число секций с 0 штрафных баллов;
2. Спортсмен, преодолевший наибольшее число секций с 1-им штрафным баллом, 2-мя штрафными баллами, и т.д.;
3. Спортсмен с лучшим результатом в полуфинале;
4. На соревнованиях без полуфинала, если спортсмены претендуют на место на подиуме, необходимо пройти дополнительный решающий сектор. Сектор назначается коллегией судей. В случае прохождения с одинаковым числом штрафных баллов решающим является время. Если участники получают 5 штрафных баллов, победителем является тот, кто прошел в секции дальше другого;
5. В случае равенства штрафных баллов, когда спортсмены не претендуют на призовое место, решающим является время сдачи карточки.

В случае равенства штрафных баллов в финале, решающим является количество штрафных баллов в ½ финале.

## **§11 Условия проведения соревнований**

### **7.1.048**

Организаторы, запрашивающие у ФВСР разрешение на проведение соревнований, должны быть в состоянии продемонстрировать ФВСР, что предложенные условия проведения соревнований, отвечают требованиям, изложенным в данном разделе и в гиде организатора. Подробное описание всех требований, необходимых для проведения соревнований по триалу, указано в гиде организатора.

### **Командная зона и зона спортсменов**

#### **7.1.049**

Специальная зона для спортсменов и команд должна располагаться рядом со штабом гонки и вне зоны соревнований. Разминочная секция должна находиться внутри командной зоны и зоны спортсменов.

### **Информационный стенд**

#### **7.1.050**

Рядом со штабом гонки должен располагаться информационный стенд надежной всепогодной конструкции и/или мониторы для опубликования стартовых протоколов, итоговых протоколов и любой информации для спортсменов.

### **Зона экрана**

Рядом со штабом гонки должна располагаться зона экрана, хорошо обозреваемая гонщиками, членами команд и зрителями. Технические требования к экрану описаны в гиде организатора.

### **Штаб гонки**

#### **7.1.051**

Штаб гонки должен предпочтительно располагаться в центре места проведения мероприятия по триалу, обеспечивая лёгкий доступ участникам соревнований и хороший обзор зрителям. Эта зона должна быть огорожена барьерами. Организатор должен предоставить зону для штаба гонки с контейнерами и палатками, или специально оборудованным для этого грузовиком. Зона экрана и ди-джея должны быть укрыты от непогоды, надёжны и ветроустойчивы. Доступ в штаб гонки ограничен. Только соревнующиеся гонщики, официальные лица ФВСР и аккредитованные представители прессы имеют право доступа. Во время процедуры регистрации доступ

имеют все гонцики. Подключение к интернету (беспроводное или проводное) должно быть предоставлено исключительно для секретариата.

### **Система громкой связи**

#### **7.1.052**

Система громкой связи должна обеспечивать слышимость голоса диктора на всех секторах, а также вокруг сцены.

### **Условия для зрителей**

#### **7.1.053**

Ниже перечислены все условия для зрителей, необходимые на соревнованиях по триалу:

- Трибуна
- Справочное бюро
- Информационные стенды
- Большой экран
- Табло с результатами
- Общественная парковка
- Услуги общественного питания
- Пункты пересечения зоны соревнований
- Общественные туалеты
- Мусорные баки

## **§12 Официальные лица и организаторы**

#### **7.1.054**

Правила ФВСР определяют порядок проведения соревнований. Все официальные лица, участвующие в мероприятии, должны быть хорошо знакомы с Правилами ФВСР и любыми дополнениями к правилам, которые регулируют проведение соревнований.

### **Общая информация**

#### **7.1.055**

Все соревнования по триалу должны быть обеспечены достаточным числом квалифицированных судей и официальных лиц.

## **Коллегия судей**

### **7.1.056**

Коллегия судей назначается в соответствии с правилами ФВСР. Коллегия судей является наивысшей инстанцией на любых соревнованиях и имеет право налагать штрафные санкции на любого спортсмена, родителей, зрителей или менеджера команды в интересах обеспечения безопасности или за нарушение данных правил, в соответствии с инструкцией, указанной в §16 настоящего свода правил, а также в части 1 Правил ФВСР.

## **Секретарь соревнований**

### **7.1.057**

Секретарь назначается в соответствии с правилами ФВСР. Секретарь отвечает за регистрацию и классификацию всех участников соревнований, обработку и публикацию стартовых протоколов, обработку всех результатов (как промежуточных, так и финальных). Согласно пункту 7.1.060 данного свода правил, секретарь соревнований должен иметь достаточное количество помощников.

## **Спортивные судьи по триалу**

### **7.1.058**

Спортивные судьи 3, 2, и 1 категории по триалу назначаются региональными или местными федерациями. Они должны помогать коллегии судей, назначенной ФВСР.

Все судьи должны иметь квалификацию.

Все судьи должны быть одеты в отличительную форму, чтобы спортсмены и представители команд могли без труда распознать их. У каждого судьи должна быть своя четко обозначенная область работы.

## **Организационный комитет**

### **7.1.059**

Ниже перечислены ключевые позиции организационного комитета:

- Директор организационного комитета
- Генеральный секретарь
- Финансовый менеджер
- Административный менеджер
- Менеджер по маркетингу
- Менеджер по логистике
- Координатор волонтеров

- Ответственный за церемонии
- Технический менеджер
- Строитель/дизайнер секций по триалу
- Координатор маршалов
- Первая помощь и врач
- Диктор
- Ди-джей

Все задачи, возлагаемые на организационный комитет, описаны в гиде организатора.

### **Дополнительный персонал**

#### **7.1.060**

Для обеспечения гладкого проведения соревнований, организаторы должны привлекать дополнительный персонал:

- Маршалы
- Ассистенты
- Волонтеры
- Служба безопасности
- Уборочная служба

### **§13 Одежда и защита**

#### **Проверка**

##### **7.1.061**

Спортсмен, его велосипед, шлем и одежда могут подвергнуться проверке коллегией судей на соответствие настоящим правилам в любой момент перед стартом или во время любых соревнований.

Спортсмен, чья экипировка будет признана небезопасной по мнению коллегии судей, не важно, отвечает ли она при этом данным правилам или нет, не допускается к участию в соревнованиях.

Спортсмен, не выполняющий инструкции коллегии судей относительно своей экипировки, не допускается к участию в любых соревнованиях.

#### **Шлем**

##### **7.1.062**

Спортсмены должны носить защитный головной убор вовремя соревнований, тренировки, а также перемещения на велосипеде между секциями. Шлем участников

должен отвечать высоким стандартам безопасности. Во время прохождения сектора регулировочные ремни шлема должны быть аккуратно затянуты.

## **Майки**

### **7.1.063**

Спортсмены должны носить майки с длинным или коротким рукавом.

## **Майки – порядок приоритета**

### **7.1.063**

Если один спортсмен обладает разными майками в соответствии с разными требованиями, приоритет майки отдаётся в следующем порядке:

- чемпиона мира
- лидера кубка мира
- чемпиона континента
- национальный чемпион
- национальная команда

## **Штаны**

### **7.1.064**

Спортсмены должны носить длинные или короткие штаны.

## **Обувь**

### **7.1.065**

Спортсмены должны носить прочную обувь.

## **Защита голени и спины**

### **7.1.066**

ФВСР настоятельно рекомендует использовать защиту голени и спины.

## **Перчатки**

### **7.1.067**

Рекомендуется использовать перчатки.

**7.1.068**

Размещение логотипов спонсоров регламентируется UCI и ФВСП

**7.1.069**

Национальные майки регламентируются в пункте 1.3.056 правил UCI.

**7.1.070**

Майка чемпиона мира регламентируется в пункте 1.3.060 правил UCI.

**§14 Велосипед****Общая информация****7.1.071**

Все велосипеды, используемый в соревнованиях, должен отвечать основным требованиям, описанным в данном разделе.

**Рама****7.1.072**

Рама велосипеда должна обладать достаточной прочностью, чтобы выдерживать нагрузки во время триала, не должна иметь трещин, погнутостей, трещин на сварных швах или других дефектов. Все компоненты должны быть надежно закреплены на велосипеде.

**Колёса и покрышки****7.1.073**

В категории 20" допускается номинальный размер колёс от 18" до 23" (общие габариты). В категории 26" допускается номинальный размер колёс от 24" до 26" (общие габариты). Покрышки не могут быть усилены цепями, тросами и прочими приспособлениями.

**Тормоза****7.1.074**

Велосипед должен иметь два работающих тормоза (один передний и второй для заднего колеса)



## **Шатуны, педали**

### **7.1.075**

Педали должны быть надежно закреплены на шатунах и настроены соответствующим образом, чтобы исключить возможность движения корпуса педали вдоль оси педали. Оси педалей должны обладать достаточной прочностью, чтобы выдерживать нагрузки во время соревнований. Шипы на педалях должны выступать в меру над поверхностью, чтобы обеспечить эффективное сцепление с ногой спортсмена, но в тоже время они не должны представлять угрозу безопасности и быть слишком острыми. Запрещается использование туклипсов и дополнительных ремней на педалях.

Для категории 26" разрешается использовать только один рок-ринг со стороны трансмиссии.

Не допускается установка дополнительной защиты на нижней трубе.

## **Руль**

### **7.1.076**

Не допускается использование рулей с трещинами или вмятинами. На концах руля должны быть заглушки.

## **§15 Стартовый номер**

### **7.1.077**

Табличка со стартовым номером и номер на спину должны быть изготовлены из водостойкого материала, четко изображать номер, цвет трассы и спонсорские логотипы. Цвет номера должен соответствовать цвету трассы (например, желтый для мужчин элиты, красный для мужчин юниоров, розовый для женщин элиты). Описание таблички стартового номера дано в технических характеристиках. Табличку с номером следует расположить так, чтобы она была видна спереди, а нательный номер разместить на спине спортсмена.

### **7.1.078**

Не допускается снимать табличку с номером или нательный номер или вносить изменения. Не выполнение данного правила карается дополнительными штрафными санкциями.

### **7.1.079**

Стартовые номера должны распределяться последовательно начиная с первых соревнований. Табличку с номером один следует зарезервировать для текущего

чемпиона. Порядок распределения номеров должен основываться на актуальном на данный момент рейтинге.

## **§16 Нарушения, штрафы и протесты**

### **Раздел 1: Нарушения**

#### **7.1.080**

Все спортсмены должны соблюдать данные правила и следовать указаниям судей и официальных лиц на протяжении всех соревнований. Любой гонщик должен на протяжении всего времени вести себя подобающим образом, отражая идеалы спортивной чести, и должны избегать действий и поведения, порочащего честь велотриала. Запрещается использование ненормативной или непристойной лексики. К спортсмену, использующему ненормативную лексику, будут применяться штрафные санкции. Вид наказания определяет коллегия судей. За нарушения, описанные в данном разделе, спортсмен штрафуются коллегией судей в соответствии с разделом 2 настоящего свода Правил.

### **Нарушения со стороны третьих лиц**

#### **7.1.081**

Представители команд, родители и другие лица из окружения спортсмена не должны вмешиваться в соревнования от лица команды или участника.

### **Раздел 2: Штрафы**

#### **Штрафные баллы (штрафы)**

#### **7.1.082**

Во время прохождения секции спортсмен может получить следующие штрафные баллы:

#### **7.1.083**

Любая опора на препятствие или землю для восстановления равновесия спортсмена, будь то частью тела или велосипеда, кроме покрышек (1 штрафной балл).

Тело спортсмена разделяется на 4 части:

- стопа до лодыжки;
- от лодыжки до бёдер;
- верхняя часть тела, начиная от бёдер и выше, включая голову и руки;
- кисти рук до запястья (включая руль, если рука касается руля)

Если происходит опора нескольким частями, штрафные баллы суммируются.

Если одна или несколько частей тела касаются препятствия или земли - это наказывается штрафными баллами. Допускается контакт с землёй или препятствием частью велосипеда, который не был произведён с целью восстановления равновесия спортсмена.

Чиркающее касание без переноса веса на касающуюся часть велосипеда или тела во время движения велосипеда разрешено. Разрешается вращать ногу на месте.

#### **7.1.084**

Опора педалью и/или нижней защитой на землю или препятствие (1 штрафной балл).

#### **7.1.085**

Превышение лимита времени 2 минуты на секции (1 штрафной балл за каждые начавшиеся 10 секунд).

#### **7.1.086**

Проезд под или над ограждающей лентой, обрыв ленты и стрелок (5 штрафных баллов). Габаритами велосипеда служат оси втулок и продольная ось рамы.

#### **7.1.087**

Проезд в ворота другой категории, пропуск ворот или направления своей категории или проезд в ворота или направления в неправильной последовательности (5 штрафных баллов).

Первичный проезд в ворота или направление с обратной стороны (5 штрафных баллов). Ворота считаются пройденными только в том случае, если линия между двумя стрелками с одинаковым номером была пересечена с надлежащей стороны стрелок. Если после прохождения в ворота спортсмен выехал через ворота обратно, ему необходимо снова пройти в ворота (с надлежащей стороны стрелок).

Направление считается пройденным только в том случае, если линия между стрелкой и ближайшей лентой со стороны стрелки была пересечена с надлежащей стороны стрелки.

Если после прохождения направления спортсмен пересёк линию обратно, ему необходимо вновь пройти линию стрелки (с надлежащей стороны стрелки).

Пересечение линии засчитывается только в том случае, если хотя бы одна ось колёс проходит выше уровня стрелки или линии ворот. Если обе оси пересекают линию ниже уровня стрелки, пересечение линии не засчитывается. Пересечение двумя осями ниже уровня стрелок разрешается для всех остальных категорий.

**7.1.088**

Фиксация велосипеда за какую-либо иную часть, кроме как выше рулевой колонки (5 штрафных баллов).

**7.1.089**

Одновременное касание двумя ногами земли или препятствия (5 штрафных баллов).

**7.1.090**

Обратное пересечение осью переднего колеса стартовых ворот после начала прохождения секции (5 штрафных баллов).

**7.1.091**

Две ноги находятся с одной стороны велосипеда, если одна нога на земле или препятствии (5 штрафных баллов).

**7.1.092**

Падение, касание земли любой частью тела выше бедра, сидение на земле или препятствии (5 штрафных баллов).

**7.1.093**

По достижению максимального числа – 5 штрафных баллов участник обязан покинуть сектор.

**7.1.094**

Запрещается отмечать в карточке участников 5 штрафных баллов без старта в секции.

**7.1.095**

Касание земли или препятствия кистью руки, оторванной от руля (5 штрафных баллов).

**Дополнительные штрафные баллы**

Следующие штрафные баллы могут выставляться спортсменам дополнительно к пунктам 7.1.082 данного свода правил:

**7.1.096**

За каждую минуту опоздания к старту в случае старта с минутным интервалом (1 штрафной балл).

## **Сторонняя помощь**

### **7.1.097**

Родственники, болельщики или сопровождающие лица ни в коем случае не должны оказывать влияние на ход соревнований.

Следующие действия со стороны сопровождающих лиц или болельщиков, направленные на помощь спортсмену, запрещены. Спортсмен, в чей адрес они были направлены, наказывается 10 штрафными баллами:

А: Занятие очереди за спортсмена перед входом в сектор;

Б: Критика судьи;

В: Вход в секцию (разрешается страховать спортсмена без влияния на его выступление);

Г: Подсказки спортсмену (позиции), находящемуся в секции.

### **7.1.098**

Потеря карточки участника или пропуск сектора (10 штрафных баллов).

### **7.1.099**

Неспортивное поведение (10 штрафных баллов).

### **7.1.100**

Пропуск более трех секций в течение всей гонки (дисквалификация).

### **7.1.101**

Уход с территории проведения соревнований или срезание дорожек между секторами (дисквалификация).

### **7.1.102**

Прекращение участия в соревнованиях (дисквалификация).

### **7.1.103**

Изменение конфигурации секции (дисквалификация).

### **7.1.104**

Продолжение соревнований травмированным спортсменом без разрешения врача (дисквалификация).

### **7.1.105**

Дополнительные штрафные баллы, которые может устанавливать только технический делегат с согласия коллегии, добавляются к основным штрафным баллам.

**7.1.106**

Любой спортсмен, превышающий общий лимита времени соревнований, наказывается 1 штрафным баллом за каждую начавшуюся минуту в дополнительное время.

**7.1.107**

Любой спортсмен, превысивший лимит дополнительного времени, исключается из классификации.

**7.1.108**

Несоблюдение правила использования шлема (дисквалификация).

**7.1.109**

Несоблюдение правила размещения таблички с номером/номера на спину (10 штрафных баллов).

**Другие штрафы****7.1.110**

Коллегия судей может налагать любые штрафы, описанные в данном разделе, без ущерба для своих возможностей, описанных в разделе 1 и 12 правил UCI, в отношении спортсмена, совершившего одно из указанных нарушений.

**Официальное предупреждение****7.1.111**

Спортсмену может быть высказано официальное устное предупреждение за определённое негативное поведение. Первое предупреждение в рамках одного соревнования не влечет каких-либо специальных штрафных санкций, кроме самого факта предупреждения. Однако повторное предупреждение за это же или другое нарушение влечет за собой дисквалификацию спортсмена с соревнований. Факт выдачи предупреждения следует отражать на распечатанных результатах и на мониторе с результатами.

**Дисквалификация спортсмена****7.1.112**

Участник может быть дисквалифицирован и таким образом отстранён от дальнейшего участия в той категории, в которой произошло нарушение, или от участия во всем соревновании.

## **Удаление нарушителя с места проведения соревнований**

### **7.1.113**

Судейская коллегия в праве по своему усмотрению удалить нарушителя с места проведения соревнований за нарушение любого пункта данного свода правил.

### **7.1.114**

ФВСР может по своему решению приостановить на определённый период времени или навсегда изъять у спортсмена лицензию, дающую право выступать на соревнованиях по триалу. Следующие нарушения могут послужить причиной приостановки:

А. Участие в соревнованиях под чужим именем;

Б. Указание заведомо ложной информации относительно возраста, категории и др. во время регистрации с целью получения недобросовестного преимущества;

В. Сговор с одним или несколькими спортсменами с целью заранее предопределить исход соревнований;

Г. Предложение, получение или дача прямым или косвенным путём взятки или других стимулирующих действий с целью оказания влияния на исход соревнований через любое лицо, в том числе без исключения через спортсменов, судей, организаторов и зрителей;

Д. Преднамеренное участие в соревнованиях на велосипеде, который не отвечает правилам соревнований;

Е. Изменение спецификации велосипеда после осмотра, которое противоречит правилам соревнований;

Ж. Участие в любых недобросовестных действиях, негативное поведение либо поведение порочащее образ триала, связанное или не связанное с какими-либо определёнными соревнованиями.

### **7.1.115**

Спортсмены несут ответственность за действия своих родителей, представителей команды и других лиц из своего окружения во время проведения соревнований. Любое негативное поведение кого-либо из данных лиц может повлечь за собой, по усмотрению судей или директора соревнований, дисквалификацию спортсмена или его временное отстранение от участия в соревнованиях и удаления данных лиц с территории проведения соревнований.

### **Раздел 3: Протесты**

#### **7.1.116**

Подавать протест может только спортсмен лично либо его законный представитель.

#### **7.1.117**

Протест может быть подан не позднее чем через 30 минут после финиша последнего участника данной категории.

#### **7.1.118**

Не допускаются коллективные протесты, протесты против сохранения времени, а также опротестование решения судейской коллегии.

#### **7.1.119**

Решение по поданным протестам принимает главный судья после совещания с коллегией судей.